



## Návod k obsluze, údržbě a montáži

Butanová pájecí lampa POOL Piezo Typ KP01001P (LAMPO/P ART. 081T)

---

### Důležité

Pečlivě si přečtěte tento návod k obsluze, abyste se dobře seznámili se spotřebičem před jeho připojením k lahvi na plyn. Tento návod uschovejte pro příští použití!

### Použití

Tato butanová pájecí lampa POOL Piezo Typ KP01001P (dále jen pájecí lampa) je určena pro domácí kutily a řemeslné práce menšího rozsahu. Používat pouze v dobře větraném prostoru (ve venkovním prostředí nebo v prostorech kde je zajištěno dostatečné větrání)!

S pájecí lampou lze provádět pájení cinem, různé druhy ohřevů materiálů, opalování starých nátěrů nebo provádění drobných izolačních prací.

Pájecí lampa je spotřebič kategorie s přímým přetlakem butanu a splňuje požadavky EN 521.

Pájecí lampa se používá pouze s jednorázovou propichovací kartouší Typ KP02001 s obsahem 190 g.

Pokus o připojení jiných typů lahví na plyn může být nebezpečný!

Jednorázová propichovací kartouše je plněna butanem a splňuje požadavky EN 417.

Pro jiné druhy paliv spotřebič nelze použít ani provést přestavbu spotřebiče!

Kartouše = Kovová lahev na zkapalněné uhlovodíkové plyny na jedno použití (označení dle EN 417).

### Popis

Jedná se o nový model, který se oproti předchozímu liší v konstrukčním provedení držáku kartouše.

Pájecí lampa je dodávána bez plynové kartouše. Tuto kartouši (Typ KP02001) lze objednat u výrobce/distributora (Meva a.s., tel.: 00420 416 823 390, 391, 302, fax: 00420 416 823 300, www.meva.eu) nebo u jeho obchodních partnerů.

### Technická data

Zdroj .....	190 g jednorázová propichovací kartouše plněná butanem
Jmenovitý tepelný příkon .....	1,5 kW
Jmenovitá spotřeba .....	110 g/h
Průměr trysky .....	Ø 0,28 mm (označení č. 28)
Rozměry (výška x délka) .....	200 x 205 mm
Hmotnost bez kartouše .....	0,55 kg
Doporučený přívod spalovacího vzduchu ....	3 m <sup>3</sup> /h (2 m <sup>3</sup> /h na každý kW výkonu)

### Podmínky pro provoz pájecí lampy

Pájecí lampa je určena pro práci v prostorách a místnostech s minimálním objemem 30 m<sup>3</sup>, kde je zaručeno dostatečné větrání (výměnu vzduchu s venkovním prostorem lze zajistit otevřením oken, balkónových dveří, větracích křídel apod.). Pájecí lampa při provozu spotřebovává kyslík a v nevětraných uzavřených místnostech může být uživatel vážně ohrožen na životě z důvodu nedostatku kyslíku a zvýšené koncentrace CO!

Je nutné zajistit dostatečný přívod spalovacího vzduchu a zároveň je nutné zabránit případnému nebezpečnému hromadění nespáleného paliva u spotřebiče! Butan je z fyzikálního hlediska těžší než vzduch a v případě samovolného úniku v důsledku netěsnosti klesá a hromadí se u země.

Je zakázáno používat spotřebič v místnostech a prostorách pod úrovní terénu s výjimkou provádění rekonstrukčních, opravářských nebo údržbářských prací za předpokladu trvalého nuceného větrání tohoto prostoru. Spotřebič s kartouší musí být z těchto místností a prostor odstraňován po ukončení každé pracovní směny, nenavazuje-li na ni směna další.

Minimální odstupová vzdálenost plynové kartouše od zdroje tepla bez otevřeného plamene musí být 0,5 m a od ostatních zdrojů s otevřeným plamenem ve směru přímého sálání 1,5 m. Plynovou kartouši nevystavujte teplotám přesahujícím 50 °C ani přímému slunečnímu záření.

V blízkosti pájecí lampy musí být při práci dostatečný počet vhodně rozmístěných hasicích přístrojů. Lze použít hasicí přístroje s náplní CO<sub>2</sub>.

### Připojení pájecí lampy ke kartuši

- Otáčením doleva odšroubujte horní část (rukojeť s ventilem a hořákem) od spodní části (držák kartuše).
- Zkontrolujte stav pryžového těsnění ventilu (na připojovací části) a jeho správné nasazení.
- Zkontrolujte, zda nejsou znečištěny otvory primárního vzduchu (na trubce hořáku).
- Přesvědčte se, že je ovládací ventil pájecí lampy uzavřen. V případě, že není, jej uzavřete otáčením knoflíku doprava na doraz (-).
- Stlačte konce zajišťovacího drátu k sobě (viz obr.) a vyjměte ho z držáku kartuše.
- Vložte kartuši do spodní části držáku tak, aby vypouklá část s prolisem na propichovací jehlu ventilu směřovala vzhůru (k otvoru se závitem).
- Stlačte konce zajišťovacího drátu k sobě (viz obr.), vložte ho do držáku kartuše tak, aby dosedl na vnitřní spodní hranu držáku a oba konce drátu uvolněte. Zkontrolujte dostatečné uchycení drátu uvnitř držáku a to, že není možné ho vyjmout bez stlačení jeho konců.
- Otáčením doprava pevně zašroubujte horní část (rukojeť s ventilem a hořákem) do spodní části (držák s kartuší zafixovanou zajišťovacím drátem).
- Část, která se přímo připojuje na kartuši, chraňte před znečištěním, aby nečistoty nepřicházely s plynem až do trysky a neucpaly ji.

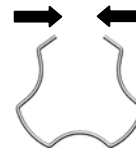

Při šroubování horní a spodní části k sobě dojde k proniknutí propichovací jehly ventilu stěnou kartuše, což se projeví syčením unikajícího plynu. Tento jev je normální a je proto nutné, aby zašroubování, ve fázi kdy dochází k úniku plynu, bylo prováděno co nejrychleji.

### Zapalování a zhášení pájecí lampy

- Otočte knoflík ovládacího ventilu pájecí lampy doleva (+) až uslyšíte slabé syčení proudícího plynu, následně opakovaným stisknutím knoflíku piezozapalovače na rukojeti zapalte plyn.
- Intenzitu plamene seřídte uzavíráním (doprava -) nebo otevíráním (doleva +) knoflíku ventilu nebo změnou polohy regulační clony na trubce hořáku (více zakryjte či odkryjte otvory primárního vzduchu na trubce hořáku).
- Během doby předehřívání nebo při pohybu spotřebičem může plyn hořet třepotavým plamenem. Doba předehřívání je cca 2 min.
- Zhášení hořáku se provede úplným uzavřením knoflíku ventilu (otočením doprava na doraz).
- Pro správnou funkci doporučujeme pracovat s pájecí lampou tak, aby byla kartuše ve svislé poloze (max. náklon 45°).

### Odpojení pájecí lampy a výměna kartuše

Kartuše se smí vyjmout a vyměnit pouze pokud je zcela prázdná  
Zavřete ventil spotřebiče a nechte spotřebič zcela vychladnout.  
Zkontrolujte, zda je hořák před odpojením kartuše zhasnut.

Před odpojením/výměnou kartuše zkontrolujte, zda je kartuše prázdná (zatřepat a poslechnout hluk způsobený kapalinou). Úplně odšroubujte horní část (rukojeť s ventilem a hořákem) od spodní části (držák se zajištěnou kartuší) - ①. Stlačte konce zajišťovacího drátu k sobě a vyjměte ho z držáku kartuše - ②. Poté vyjměte prázdnou kartuši. Při připojování nové kartuše postupujte dle pokynů výše - viz Připojení pájecí lampy ke kartuši.

Před připojením nové kartuše zkontrolujte použití a dobrý stav těsnění.

Výměnu kartuše provádějte ve venkovním prostředí, mimo jakéhokoli zdroje zapálení, jako jsou otevřený oheň, zapalovací hořák, elektrické zapalovače, a mimo dosah jiných osob!

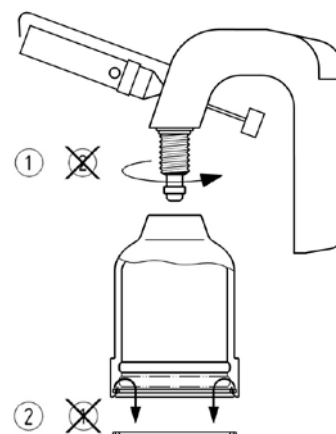

### Bezpečnostní prvek při nežádoucím odpojení kartuše (která není zcela prázdná)

Kartuše obsahuje vnitřní zařízení pro omezení úniku plynu (STOP GAS). Toto zařízení zajišťuje pouze krátkodobé omezení úniku plynu z kartuše (pokud není zcela prázdná) při jejím odpojení od spotřebiče. K odpojení může dojít omylem a v takovém případě je nutné kartuši opět připojit ke spotřebiči.

Toto bezpečnostní zařízení nezajišťuje dlouhodobou těsnost odpojené kartuše, a proto je zakázáno skladovat odpojenou kartuši, pokud není zcela prázdná.

### Kontrola těsnosti

Únik plynu je možné zjistit pouze čichem nebo sluchem. Knoflík ventilu lampy musí být v poloze zavřeno. Potření spoje ventilu a kartuše pěnnotvorným roztokem, z důvodu nepřístupnosti, není možné.

**Je zásadně zakázáno provádět kontrolu těsnosti pomocí otevřeného ohně!!!**

### Údržba

Před každým použitím je nutno zkontrolovat dotažení všech spojů a zkontrolovat zda nejsou znečištěny otvory primárního vzduchu na trubce hořáku.

Údržbu spotřebiče provádějte v pravidelných intervalech a dále v případech většího znečištění.

### Závady a jejich odstranění

- Při odstraňování závad, u kterých se musí provádět demontáž a montáž jednotlivých dílů pájecí lampy, je nutné ji vypnout, nechat vychladnout a odpojit ji od kartuše (ta musí být zcela prázdná)!
- Pokud se necítíte natolik technicky zdatní a některé činnosti uvedené v tomto návodu by Vám činily potíže, obraťte se na odborný servis – výrobce/distributora.

<b>Závada</b>	<b>Odstranění závady</b>
<ul style="list-style-type: none"><li>• Hořák pájecí lampy nelze zapálit.</li><li>• Plamen špatně hoří, je zbarvený do žluta nebo do červena.</li></ul>	<ul style="list-style-type: none"><li>• Zkontrolujte stav naplnění kartuše. Se snižující se povrchovou teplotou kartuše a ubývajícím množstvím plynu klesá i tlak a úměrně tomu i výkon spotřebiče.</li><li>• Možnost špatné polohy zapalovací elektrody piezozapalovače vůči ústí hořáku. Upravte vzdálenost špičky zapalovací elektrody od ústí hořáku na 6 ÷ 10 mm.</li><li>• Možnost ucpané hořákové trysky. Vyšroubujte hořák (otáčením doleva), vyšroubujte trysku a pročistěte ji propichovací jehlou (Typ 4570 - není součástí balení) a vyperte ji v technickém benzínu. Nelze-li takto trysku pročistit, nahraďte ji novou. Tryska musí mít označení č. 28.</li><li>• Při zapalování hořáku nastavte pro snazší zapálení pouze slabý průtok plynu a po zahoření plynu doregulujte průtok na požadovaný výkon plamene.</li><li>• Plamen zbarvený do žluta může být způsoben nedostatkem vzduchu ve spalované směsi. V tomto případě regulační clonou více odkryjte otvory primárního vzduchu na trubce hořáku.</li><li>• Nemožnost zapálení hořáku (plamen se utrhuje) může být způsobena přebytkem vzduchu ve spalované směsi. V tomto případě regulační clonou více zakryjte otvory primárního vzduchu na trubce hořáku.</li></ul>

### Skladování

Spotřebič musí být skladován v uzavřených, dobře větraných místnostech neobsahujících agresivní látky, při teplotě nejméně 10 °C a relativní vlhkostí vzduchu nejvýše 80 %.

Novou (nepřipojenou) kartuši skladujte na chladném, suchém místě.

### Likvidace spotřebiče a obalu

Pokud se rozhodnete pro likvidaci starého spotřebiče, ať už proto, že jste si zakoupili nový nebo proto, že se na starém vyskytla neopravitelná závada, odneste jej na místo k tomu určené (např. Sběr druhotných surovin, Sběrný dvůr apod.).

Kartuši neotvírejte násilím a nevhazujte do ohně. Vyhazujte na bezpečném místě.

Obal odložte na místo určené obcí k ukládání odpadu.

### Bezpečnostní požadavky

- Pájecí lampu smí obsluhovat pouze dospělá osoba nad 18 let podle tohoto návodu! Při provozu musí obsluha dále respektovat požárně bezpečnostní předpisy a předpisy platné pro konkrétní pracoviště!
- Obsluha pájecí lampy nesmí být v žádném případě svěřována dětem!
- Pájecí lampa musí být uložena mimo dosah dětí!
- Nepoužívat spotřebič, který má poškozené nebo opotřebované těsnění!
- Nepoužívat spotřebič, který je netěsný, poškozený nebo který pracuje nesprávně!
- Jestliže Váš spotřebič není těsný (zápach plynu), okamžitě jej přeneste do venkovního prostředí, do místa bez otevřeného ohně s dobrým větráním, kde lze zjistit a zastavit tento únik. Chcete-li provést kontrolu úniků (těsnosti) Vašeho spotřebiče, provádějte to ve venkovním prostředí. Nesnažte se zjistit úniky pomocí otevřeného ohně, použijte pěnnotvorný roztok!

- Nepoužívat spotřebič, který má poškozený zajišťovací drát (lze ho vyjmout z držáku kartuše i bez stlačení obou konců)!
- Přístupné části pájecí lampy v blízkosti hořáku jsou při provozu a bezprostředně po něm velmi horké! Zamezte přístupu malých dětí a zvířat ke spotřebiči!
- Při práci dbejte, aby nebyly v blízkosti hořlavé látky, vyjma materiálů zúčastňujících se přímo pracovního procesu! Zapálený hořák odkládejte pouze na nehořlavou vodorovnou podložku, s plamenem směřujícím do volného prostoru a mějte ho stále pod dohledem!
- Nikdy nenechávejte zapnutý spotřebič bez dozoru!
- Je zakázáno pájet nádoby, kanystry apod., ve kterých se přepravuje benzin, nafta a další hořlaviny!
- Z hlediska požární bezpečnosti musí být pájecí lampa umístěna od hořlavých materiálů nejméně 0,5 m, od čelní roviny hořáku nejméně 1,5 m a od stěn a stropu nejméně 1 m!
- Kontrolu těsnosti provádějte v dobře větrané místnosti, popř. ve venkovním prostředí, mimo zdroje zapálení/vznícení a mimo dosah ostatních osob!
- Kartuše je na jedno použití a nelze ji znovu naplnit!
- V prostoru, kde je pájecí lampa v použití, je nutné zajistit dostatečné větrání!
- Je zakázáno používat spotřebič v místnostech a prostorách pod úrovní terénu!
- Neupravujte spotřebič! Z bezpečnostních důvodů neupravujte žádné díly pájecí lampy!
- Je zakázáno přestavovat spotřebič na jiný druh plynu!
- Spotřebič nepoužívejte v prostředí, kde se pracuje s éterickými, nátěrovými hmotami, lepidly apod.!

#### Poznámka

Změny v technických údajích jsou vyhrazeny. Vyobrazení díky neustálému inovačnímu postupu jsou nezávazná. Tiskové chyby vyhrazeny.

#### Záruční podmínky

Spotřebiteli se poskytuje záruka na správnou funkci zařízení a má nárok na bezplatnou opravu nebo výměnu součástí, které by se ukázali v záruční době vadnými pro chybnou výrobu nebo skrytou vadu materiálu. Záruka se nevztahuje na běžné provozní opotřebení, závady vzniklé úmyslným poškozením, hrubou nedbalostí při používání, nebo pokud provede kupující na výrobku úpravy nebo změny. Výrobce neodpovídá za škody způsobené neodborným zacházením či údržbou mimo rámec příslušného návodu k obsluze. Na změny považované za běžné provozní opotřebení (např. zabarvení hořáku a elektrody piezozapalovače) se nevztahují záruční podmínky, protože je nelze považovat za vadu výrobku. Některé výše uvedené změny se mohou na výrobku projevit již po několika málo použitích, přičemž se tím nijak nesníží užitná hodnota výrobku.

Pokud se vyskytne nějaká nejasnost ohledně provozu či údržby spotřebiče, obraťte se na odborný servis – výrobce/distributora (Meva a.s., tel.: 00420 416 823 390, 391, 302, 292).

Výrobce ručí za výrobky 24 měsíců ode dne prodeje.

#### Výrobce

P.A.C. INTERNATIONAL SRL; Itálie

#### Opravy a servis

Záruční i mimozáruční opravy tohoto výrobku provádí a náhradní díly dodává výrobce/distributor:

MEVA a.s.  
Na Urbance 632  
413 13 Roudnice nad Labem

Tel.: 00420 - 416 823 111\*  
Fax.: 00420 - 416 823 300  
E-mail: prodej.urbanka@meva.eu  
Internet: www.meva.eu

Adresa prodejny: .....

Datum prodeje: .....

.....  
Razítko prodejny:

.....  
Podpis prodávajícího:



### Návod na použitie

Butánová spájkovacia lampa POOL Piezo Typ KP01001P (LAMPO/P ART. 081T)

---

#### Dôležité:

Starostlivo si prečítajte tento návod na obsluhu, aby ste sa dobre zoznámili so spotrebičom pred jeho pripojením k fľaši na plyn. Tento návod uschovajte pre budúce použitie!

#### Použitie:

Táto butánová spájkovacia lampa POOL Piezo Typ KP01001P (ďalej len spájkovacia lampa) je určená pre domácich majstrov a remeselné práce menšieho rozsahu. Používať len v dobre vetranom priestore (vo vonkajšom prostredí alebo v priestoroch kde je zabezpečené dostatočné vetranie)!

S spájkovacie lampou možno vykonávať spájkovanie cínom, rôzne druhy ohrevov materiálov, opaľovanie starých náterov alebo vykonávanie drobných izolačných prác.

Spájkovacia lampa je spotrebič kategórie s priamym pretlakom butánu a spĺňa požiadavky EN 521.

Spájkovacia lampa sa používa iba s jednorazovou prepichovacou kartušou Typ KP02001 s obsahom 190 g.

Pokus o pripojenie iných typov fliaš na plyn môže byť nebezpečný!

Jednorazová prepichovacia kartuša je plnená butánom a spĺňa požiadavky EN 417.

Pre iné druhy palív spotrebič nie je možné použiť ani vykonať prestavbu spotrebiča!

Kartuše = Kovová fľaša na skvapalnené uhl'ovodíkové plyny na jedno použitie (označenie podľa EN 417).

#### Popis:

Jedná sa o nový model, ktorý sa oproti predchádzajúcemu líšia v konštrukčnom vyhotovení držiaku kartuše.

Spájkovacia lampa je dodávaná bez plynovej kartuše.

#### Technické dáta:

Zdroj .....	190 g jednorazová prepichovacia kartuša
Menovitý tepelný príkon .....	1,5 kW
Menovitá spotreba .....	110 g/h
Priemr trysky .....	Ø 0,28 mm (označení č. 28)
Rozmery(výška x dĺžka) .....	200 x 205 mm
Hmotnosť bez kartuše.....	0,55 kg
Doporučený prívod spalovacieho vzduchu ..	3 m <sup>3</sup> /h (2 m <sup>3</sup> /h na každý kW výkonu)

#### Podmienky pre prevádzku spájkovacej lampy:

Spájkovacia lampa je určená pre prácu v priestoroch a miestnostiach s minimálnym objemom 30 m<sup>3</sup>, kde je zaručené dostatočné vetranie (výmenu vzduchu s vonkajším priestorom je možné zaistiť otvorením okien, balkónových dverí, vetracích krídiel apod.). Spájkovacia lampa pri prevádzke spotrebováva kyslík a v nevetraných uzavretých miestnostiach môže byť užívateľ vážne ohrozený na živote z dôvodu nedostatku kyslíka a zvýšenej koncentrácie CO!

Je potrebné zabezpečiť dostatočný prívod spaľovacieho vzduchu a zároveň je nutné zabrániť prípadnému nebezpečnému hromadeniu nespáleného paliva u spotrebiča! Bután je z fyzikálneho hľadiska ťažšie ako vzduch a v prípade samovoľného úniku v dôsledku netesnosti klesá a hromadí sa pri zemi.

Je zakázané používať spotrebič v miestnostiach a priestoroch pod úrovňou terénu s výnimkou vykonávania rekonštrukčných, opravárenských alebo údržbárskych prác za predpokladu trvalého núteného vetrania tohto priestoru. Spotrebič s kartušou musí byť z týchto miestností a priestorov odstraňovaný po ukončení každej pracovnej smeny, nenadväzuje ak na ňu smena ďalšie.

Minimálna odstupová vzdialenosť plynové kartuše od zdroja tepla bez otvoreného plameňa musí byť 0,5 m a od ostatných zdrojov s otvoreným plameňom v smere priameho sálania 1,5 m. Plynovú kartuši nevystavujte teplotám vyšším ako 50 ° C ani priamemu slnečnému žiareniu.

V blízkosti spájkovacie lampy musí byť pri práci dostatočný počet vhodne rozmiestnených hasiacich prístrojov. Možno použiť hasiace prístroje s náplňou CO<sub>2</sub>.

### Pripojenie spájkovacej lampy ku kartuši:

- Otáčaním doľava odskrutkujte hornú časť (rukoväť s ventilom a horákom) od spodnej časti (držiak kartuše).
- Skontrolujte stav gumového tesnenia ventilu (na pripojovacie časti) a jeho správne nasadenie.
- Skontrolujte, či nie sú znečistené otvory primárneho vzduchu (na rúrke horáka).
- Presvedčte sa, že je ovládací ventil spájkovacie lampy uzavretý. V prípade, že nie je, ho uzavrite otáčaním gombíka doprava na doraz (-).
- Stlačte konce zaistovacieho drôtu k sebe (viď obr.) A vyberte ho z držiaka kartuše.
- Vložte kartušu do spodnej časti držiaka tak, aby vypuklá časť s prelisom na prepichovaciu ihlu ventilu smerovala nahor (k otvoru so závitom).
- Stlačte konce zaistovacieho drôtu k sebe (viď obr.), Vložte ho do držiaka kartuše tak, aby dosadol na vnútornú spodnú hranu držiaka a oba konce drôtu uvoľnite. Skontrolujte dostatočné uchytenie drôtu vnútri držiaku a to, že nie je možné ho vybrať bez stlačenia jeho koncov.
- Otáčaním doprava pevne zaskrutkujte hornú časť (rukoväť s ventilom a horákom) do spodnej časti (držiak s kartušou zafixovanú zaistovacím drôtom).
- Časť, ktorá sa priamo pripája na kartuši, chráňte pred znečistením, aby nečistoty neprichádzali s plynom až do trysky a neupchali ju.

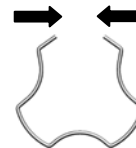

Pri skrútkovaní hornej a spodnej časti k sebe dôjde k preniknutiu prepichovacia ihly ventilu stenou kartuše, čo sa prejaví syčaním unikajúceho plynu. Tento jav je normálny a je preto nutné, aby zaskrutkovanie, vo fáze kedy dochádza k úniku plynu, bolo prevedené čo najrýchlejšie.

### Zapalovanie a zhasňanie spájkovacej lampy:

- Otočte gombík ovládacieho ventilu spájkovacie lampy doľava (+) až budete počuť slabé syčanie prúdiaceho plynu, následne opakovaným stlačením gombíka piezozapaľovača na rukoväti zapáľte plyn.
- Intenzitu plameňa nastavte uzatváraním (doprava -) alebo otváraním (doľava +) gombíka ventilu alebo zmenou polohy regulačnej clony na rúrke horáka (viac zakryté či odkryté otvory primárneho vzduchu na rúrke horáka).
- Počas doby predhrievania alebo pri pohybe spotrebičom môže plyn horieť trepotavým plameňom. Doba predhrievania je cca 2 min.
- Zhasňanie horáka sa vykoná úplným uzavretím gombíka ventilu (otočením doprava na doraz).
- Pre správnu funkciu odporúčame pracovať s spájkovacie lampou tak, aby bola kartuše vo zvislej polohe (max. Náklon 45 °).

### Odpojenie spájkovacej lampy a výmena kartuše

Kartuše sa smie vybrať a vymeniť iba ak je úplne prázdna

Zatvorte ventil spotrebiča a nechajte spotrebič úplne vychladnúť. Skontrolujte, či je horák pred odpojením kartuše zhasnutý.

Pred odpojením / výmenou kartuše skontrolujte, či je kartuša prázdna (zatrepať a vypočuť hluk spôsobený kvapalinou). Úplne odskrutkujte hornú časť (rukoväť s ventilom a horákom) od spodnej časti (držiak so zaistenou kartušou) - □. Stlačte konce zaistovacieho drôtu k sebe a vyberte ho z držiaka kartuše - □. Potom vyberte prázdnu kartuši. Pri pripájaní novej kartuše postupujte podľa pokynov vyššie - vid' Pripojenie spájkovacie lampy ku kartuši.

Pred pripojením novej kartuše skontrolujte použitie a dobrý stav tesnenia.

Výmenu kartuše vykonávajte vo vonkajšom prostredí, mimo akéhokoľvek zdroja zapálenia, ako sú otvorený oheň, zapalovacie horák, elektrické zapalovače, a mimo dosahu iných osôb!

Bezpečnostný prvok proti nežiaducemu odpojeniu kartuše (ktorá nie je úplne prázdna)

Kartuša obsahuje vnútorné zariadenia na obmedzenie úniku plynu (STOP GAS). Toto zariadenie zabezpečuje iba krátkodobé obmedzenie úniku plynu z kartuše (ak nie je úplne prázdna) pri jej odpojení od spotrebiča. K odpojeniu môže dôjsť omylom a v takom prípade je nutné kartuši opäť pripojiť k spotrebiču.

Toto bezpečnostné zariadenie zaisťuje dlhodobú tesnosť odpojené kartuše, a preto je zakázané skladovať odpojenú kartuši, pokiaľ nie je úplne prázdna.

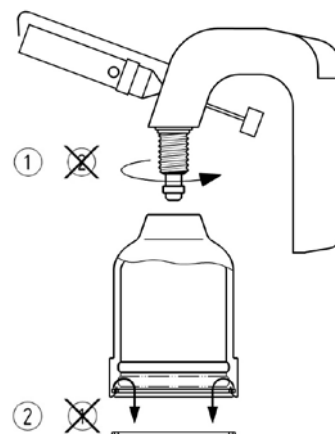

### Kontrola tesnosti

Únik plynu je možné zistiť iba čuchom alebo sluchom. Gombík ventilu lampy musí byť v polohe zatvorené. Potretie spoje ventilu a kartuše penotvorným roztokom, z dôvodu neprístupnosti, nie je možné.

Je zásadne zakázané prevádzať kontrolu tesnosti pomocou otvoreného ohňa !!!

### Údržba:

Pred každým použitím je nutné skontrolovať dotiahnutie všetkých spojov a skontrolovať či nie sú znečistené otvory primárneho vzduchu na rúrke horáka.

Údržbu spotrebiča prevádzajte v pravidelných intervaloch a ďalej v prípadoch väčšieho znečistenia.

### Závady a ich odstránenie:

- Pri odstraňovaní závad, u ktorých sa musia vykonávať demontáž a montáž jednotlivých dielov spájkovacie lampy, je nutné ju vypnúť, nechať vychladnúť a odpojiť ju od kartuše (tá musí byť úplne prázdna)!

- Ak sa necítite natoľko technicky zdatní a niektoré činnosti uvedené v tomto návode by Vám robili problémy, obráťte sa na odborný servis - výrobcu / distribútora.

<b>Závada</b>	<b>Odstránenie závady</b>
<ul style="list-style-type: none"><li>• Horák spájecí lampy nejde zapáliť.</li><li>• Plameň zle horí, je sfarbený do žltá, alebo do červena.</li></ul>	<ul style="list-style-type: none"><li>• Zkontrolujte stav naplnění kartuše. Se snižující se povrchovou teplotou kartuše a ubývajícím množstvím plynu klesá i tlak a úměrně tomu i výkon spotřebiče.</li><li>• Možnost špatné polohy zapalovací elektrody piezozapalovače vůči ústí hořáku. Upravte vzdálenost špičky zapalovací elektrody od ústí hořáku na 6 ÷ 10 mm.</li><li>• Možnost ucpané hořákové trysky. Vyšroubujte hořák (otáčením doleva), vyšroubujte trysku a pročistěte ji propichovací jehlou (Typ 4570 - není součástí balení) a vyperte ji v technickém benzínu. Nelze-li takto trysku pročistit, nahradte ji novou. Tryska musí mít označení č. 28.</li><li>• Při zapalování hořáku nastavte pro snazší zapálení pouze slabý průtok plynu a po zahoření plynu doregulujte průtok na požadovaný výkon plamene.</li><li>• Plamen zbarvený do žltá může být způsoben nedostatkem vzduchu ve spalované směsi. V tomto případě regulační clonou více odkryjte otvory primárního vzduchu na trubce hořáku.</li><li>• Nemožnost zapálení hořáku (plamen se utrhuje) může být způsobena přebytkem vzduchu ve spalované směsi. V tomto případě regulační clonou více zakryjte otvory primárního vzduchu na trubce hořáku.</li></ul>

### Skladovanie

Spotřebič musí být skladován v uzavřených, dobře větraných místnostech neobsahujících agresivní látky, při teplotě nejméně 10 °C a relativní vlhkostí vzduchu nejvýše 80 %.

Novou (nepřipojenou) kartuši skladujte na chladném, suchém místě.

### Likvidácia spotrebiča a obalu

Ak sa rozhodnete pre likvidáciu starého spotrebiča, či už preto, že ste si zakúpili nový alebo preto, že sa na starom vyskytla neopraviteľná závada, odnesť ho na miesto k tomu určené (napr. Zber druhotných surovín, Zberný dvor apod.).

Kartušu neotvárajte násilím a nehádzte do ohňa. Vyhadzujte na bezpečnom mieste.

Obal odložte na miesto určené obcou na ukladanie odpadu.

### Bezpečnostné požiadavky:

- Spájkovacie lampu môže obsluhovať iba dospelá osoba nad 18 rokov podľa tohto návodu! Pri prevádzke musí obsluha ďalej rešpektovať požiarne bezpečnostné predpisy a predpisy platné pre konkrétne pracovisko!

- Obsluha spájkovacie lampy nesmie byť v žiadnom prípade zverovaná deťom!

- Spájkovacia lampa musí byť uložená mimo dosahu detí!

- Nepoužívať spotrebič, ktorý má poškodené alebo opotrebované tesnenie!

- Nepoužívať spotrebič, ktorý je netesný, poškodený alebo ktorý pracuje nesprávne!

- Ak Váš spotrebič nie je tesný (zápach plynu), okamžite ho preneste do vonkajšieho prostredia, do miesta bez otvoreného ohňa s dobrým vetraním, kde možno zistiť a zastaviť tento únik. Ak chcete vykonať kontrolu únikov (tesnosti) Vášho spotrebiča, prevádzajte to vo vonkajšom prostredí. Nesnažte sa zistiť úniky pomocou otvoreného ohňa, použite penotvorný roztok!
- Nepoužívať spotrebič, ktorý má poškodený zaist'ovacie drôt (možno ho vybrať z držiaka kartuše aj bez stlačenia oboch koncov)!
- Prístupné časti spájkovacie lampy v blízkosti horáka sú pri prevádzke a bezprostredne po ňom veľmi horúce! Zamedzte prístupu malých detí a zvierat k spotrebiču!
- Pri práci dbajte, aby neboli v blízkosti horľavé látky, okrem materiálov zúčastňujúcich sa priamo pracovného procesu! Zapálený horák odkladajte len na nehorľavú vodorovnú podložku, s plameňom smerujúcim do voľného priestoru a majte ho stále pod dohľadom!
- Nikdy nenechávajte zapnutý spotrebič bez dozoru!
- Je zakázané spájkovať nádoby, kanistre a pod., V ktorých sa prepravuje benzín, nafta a ďalšie horľaviny!
- Z hľadiska požiarnej bezpečnosti musí byť spájkovacia lampa umiestnená od horľavých materiálov najmenej 0,5 m, od čelnej roviny horáka najmenej 1,5 m a od stien a stropu najmenej 1 m!
- Kontrolu tesnosti prevádzajte v dobre vetranej miestnosti, popr. vo vonkajšom prostredí, mimo zdroja zapálenia / vznietenia a mimo dosahu ostatných osôb!
- Kartuša je na jedno použitie a nemožno ju znova naplniť!
- V priestore, kde je spájkovacia lampa v použití, je nutné zaistiť dostatočné vetranie!
- Je zakázané používať spotrebič v miestnostiach a priestoroch pod úrovňou terénu!
- Neupravujte spotrebič! Z bezpečnostných dôvodov neupravujte žiadne diely spájkovacie lampy!
- Je zakázané prestavovať spotrebič na iný druh plynu!
- Spotrebič nepoužívajte v prostredí, kde sa pracuje s éterickými, náterovými hmotami, lepidlami a pod.!

#### Poznámka:

Zmeny v technických údajoch sú vyhradené. Vyobrazenie vďaka neustálemu inovačnému postupu sú nezáväzná. Tlačové chyby vyhradené.

#### Záručné podmienky:

Spotrebiteľovi sa poskytuje záruka na správnu funkciu zariadenia a má nárok na bezplatnú opravu alebo výmenu súčastí, ktoré by sa ukázali v záručnej dobe chybnými pre chybnú výrobu alebo skrytú vadu materiálu. Záruka sa nevzťahuje na bežné prevádzkové opotrebenie, závady vzniknuté úmyselným poškodením, hrubou nebalosťou pri používaní, alebo ak vykoná kupujúci na výrobku úpravy alebo zmeny. Výrobca nezodpovedá za škody spôsobené neodborným zaobchádzaním či údržbou mimo rámec príslušného návodu na obsluhu. Na zmeny považované za bežné prevádzkové opotrebenie (napr. Zafarbenie horáka a elektródy piezozapaľovača) sa nevzťahujú záručné podmienky, pretože ich nemožno považovať za vadu výrobu. Niektoré vyššie uvedené zmeny sa môžu na výrobku prejaviť už po niekoľkých málo použitíach, pričom sa tým nijak neznižuje úžitková hodnota výrobu.

Ak sa vyskytne nejaká nejasnosť ohľadom prevádzky či údržby spotrebiča, obráťte sa na odborný servis - výrobca / distribútor (Meva -SK, Rpžňava tel. : 00421 058 7327483,).

Výrobca ručí za výrobu 24 mesiacov odo dňa predaja.

#### Výrobca:

P.A.C. INTERNATIONAL SRL; Itálie

#### Opravy a servis

Záručné i mimozáručné opravy tohoto výrobu prevádza výrobca/distribútor:

MEVA-SK s.r.o.  
Krátka 574  
049 51 Rožňava

Tel.: 058/73 274 83  
Fax.: 058/73 26 597  
E-mail: meva.sk@meva.eu  
Internet: www.meva.sk