

Art.Nr.  
5906002901 / 5906002999 / 58060019953  
5906002917 / 3906001987

AusgabeNr.  
5906002901\_0205  
Rev.Nr.  
27/11/2025



**schepach**  
**IXES**



## PTSA350 IX-APS-305

DE	<b>Airless Farbsprühsystem</b> Originalbetriebsanleitung	11
GB	<b>Airless paint spray system</b> Translation of original instruction manual	30
CZ	<b>Systém stříkání barev bez stlačeného vzduchu</b> Překlad originálního návodu k obsluze	45
SK	<b>Systém na rozprašovanie farby Airless</b> Překlad originálneho návodu na obsluhu	61
HU	<b>Airless festékszóró rendszer</b> Eredeti használati utasítás fordítása	76
PL	<b>Bezpowietrzny system natrysku farby</b> Tłumaczenie oryginalnej instrukcji obsługi	93
HR	<b>Bezračni sustav prskanja boje</b> Prijevod originalnog priručnika za uporabu	110
SI	<b>Brezračni sistem za pršenje barve</b> Prevod originalnih navodil za uporabo	125



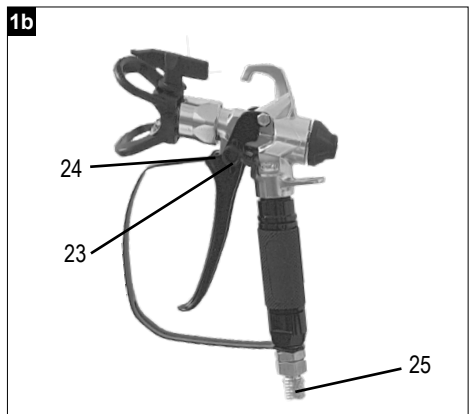
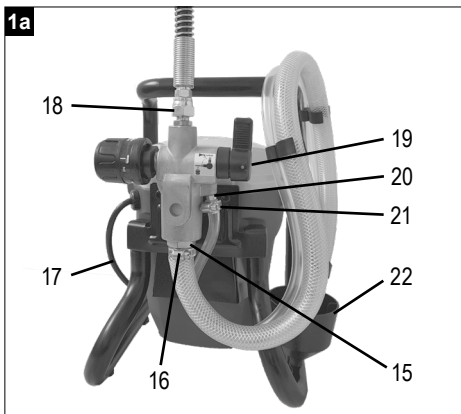
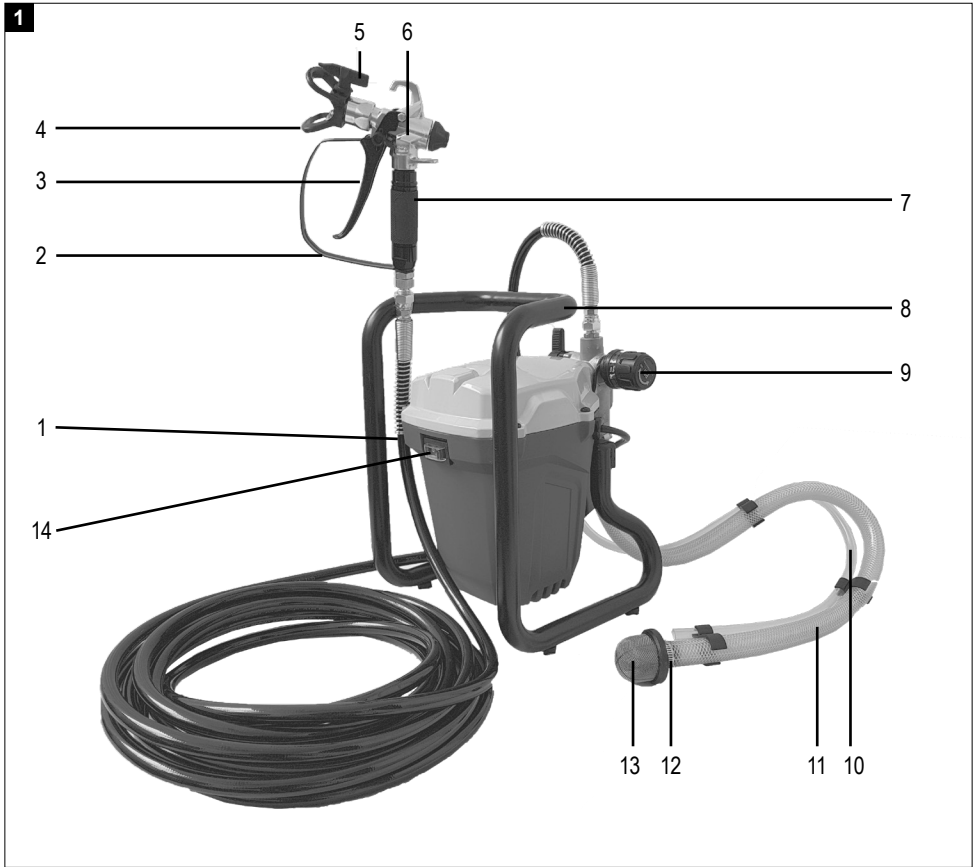

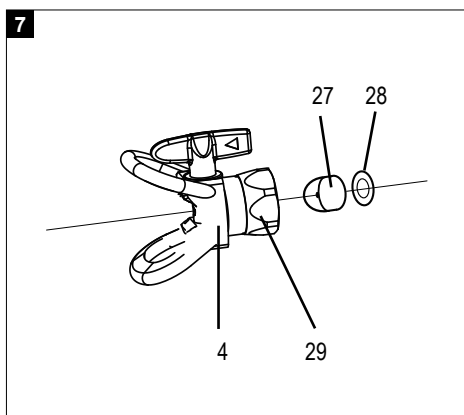
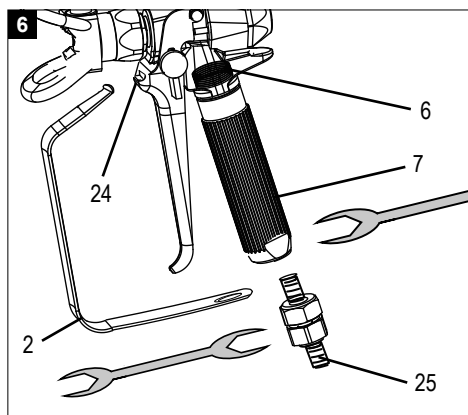
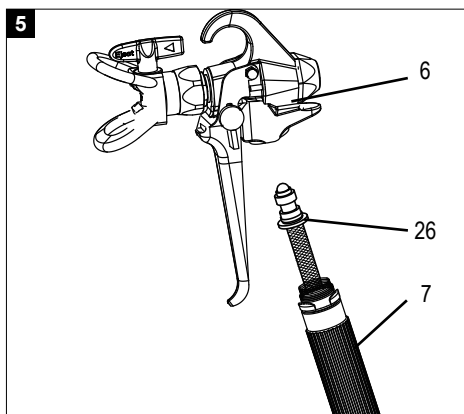
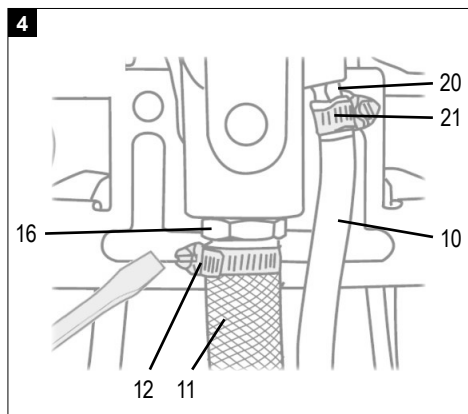
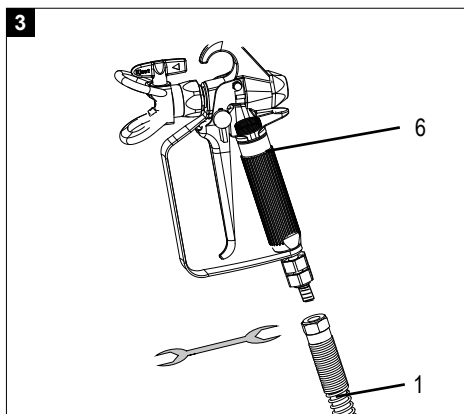
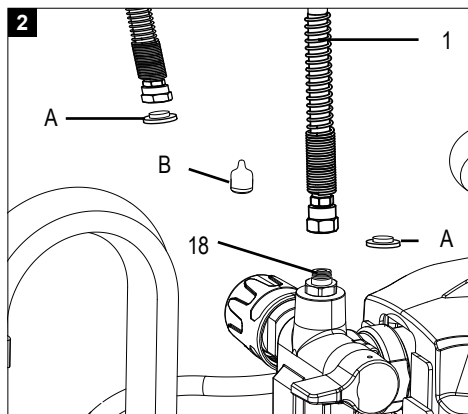

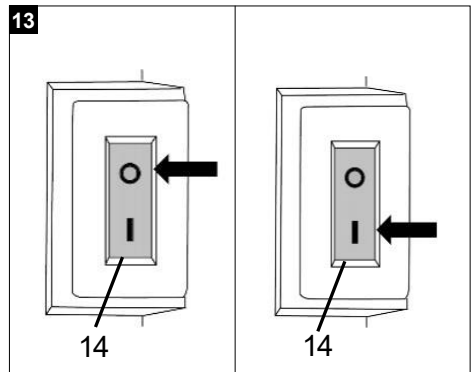
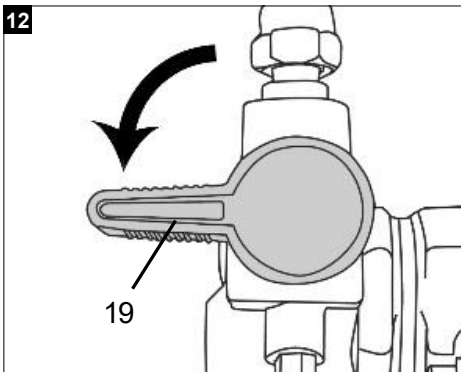
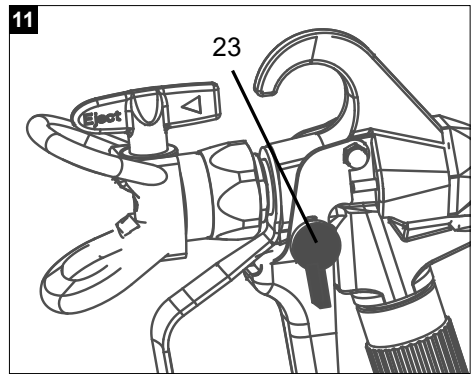
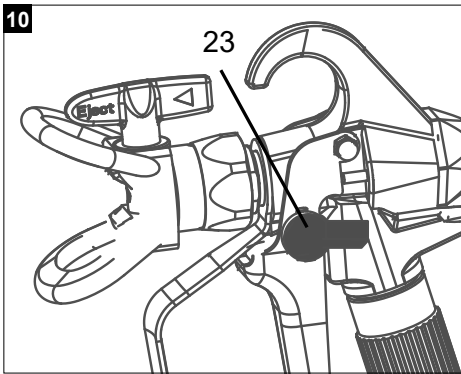
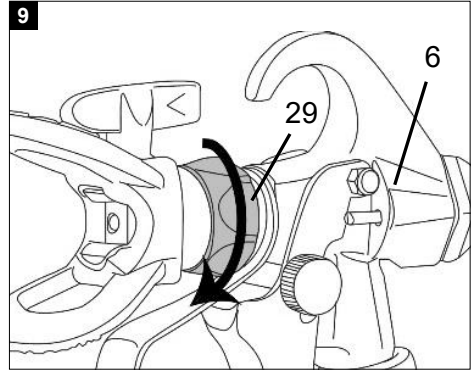
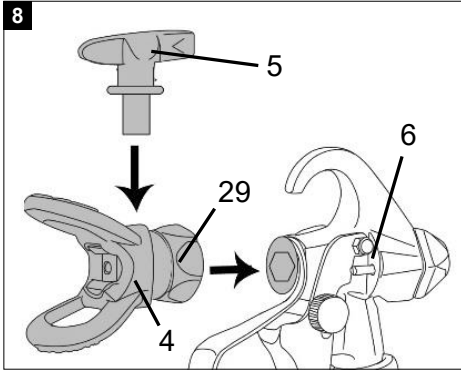

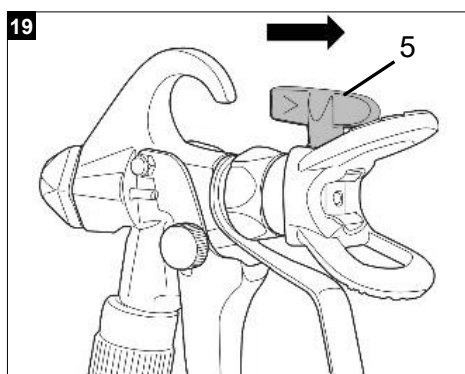
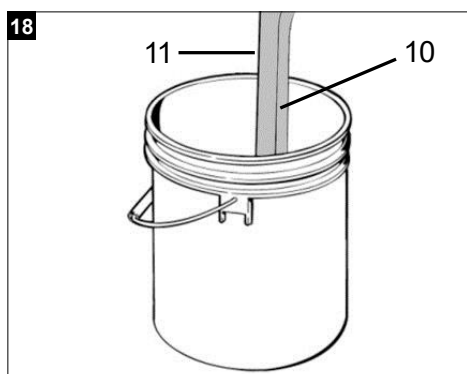
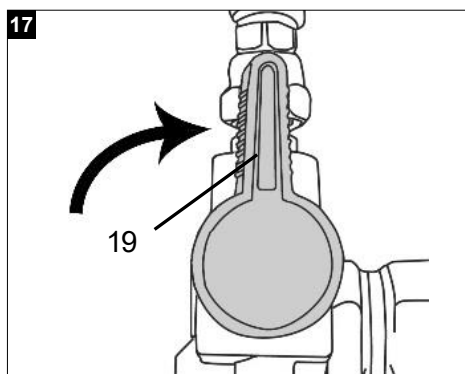
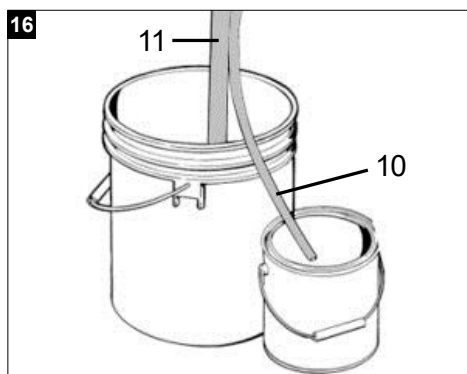
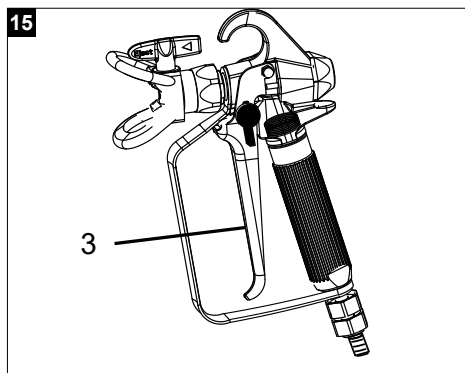
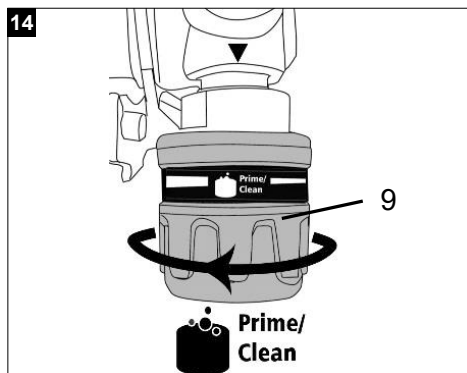

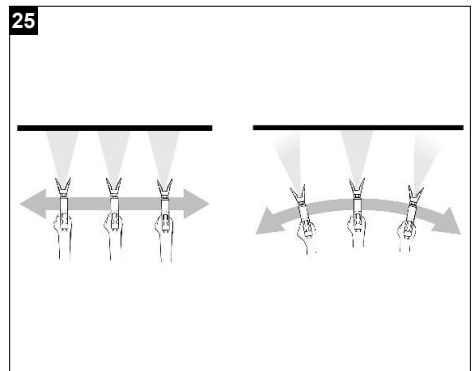
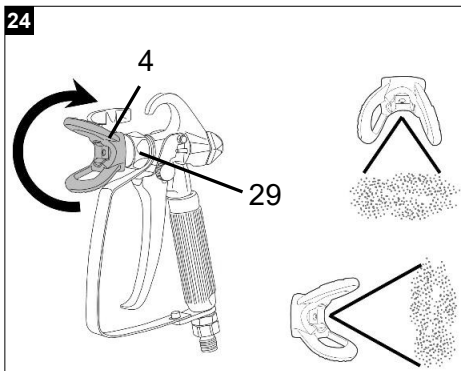
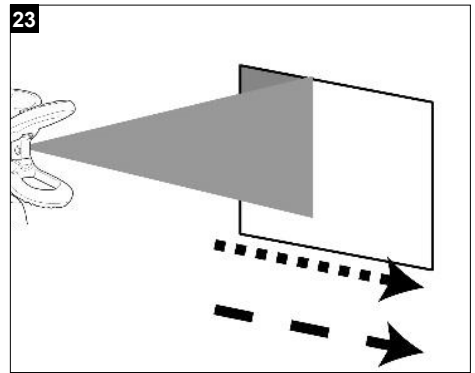
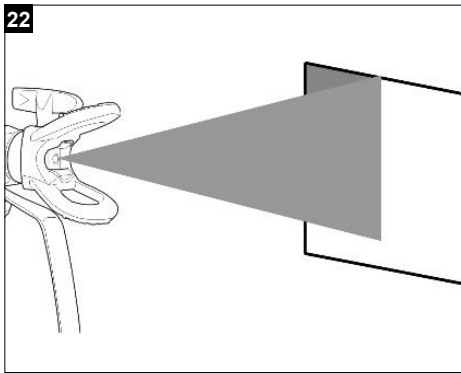
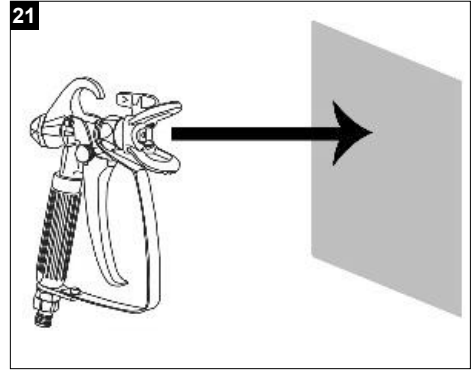
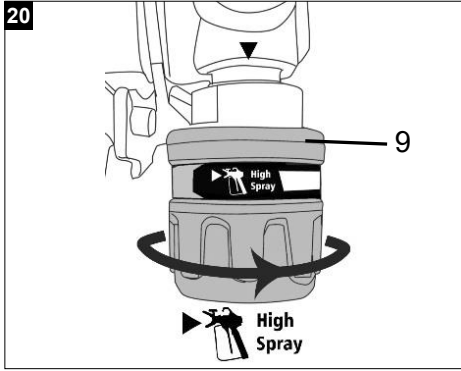

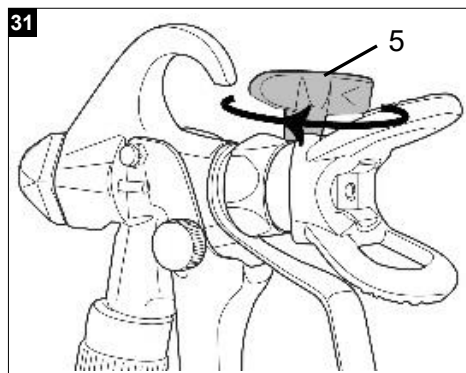
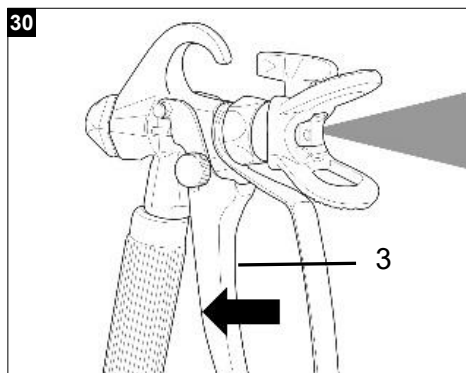
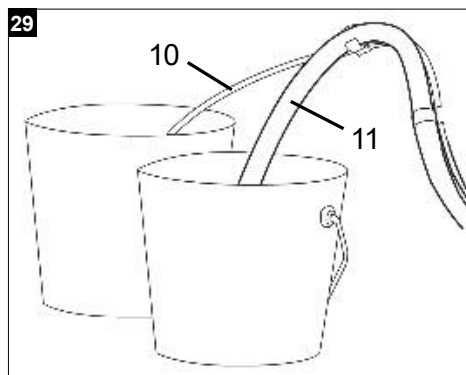
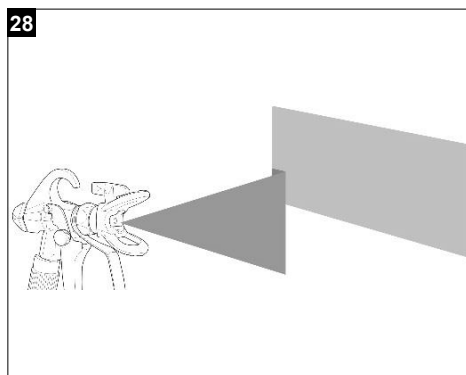
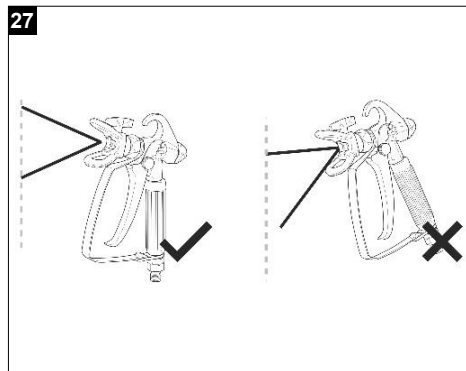
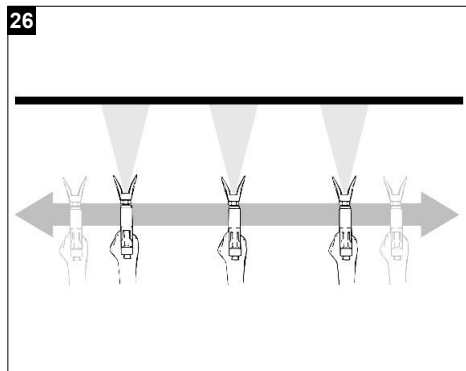

32

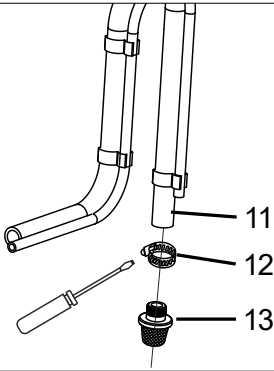

33

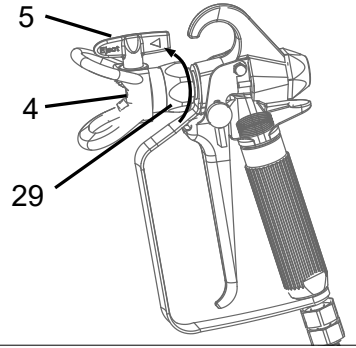

34

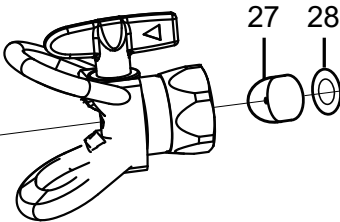

35

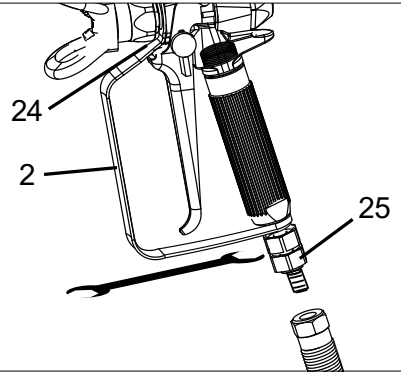

36

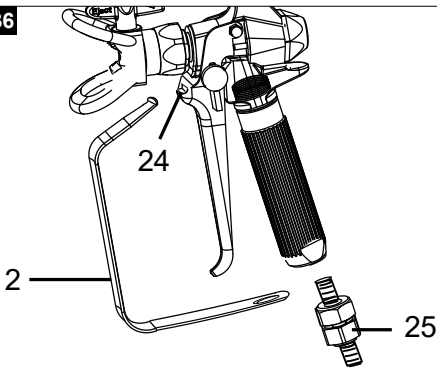



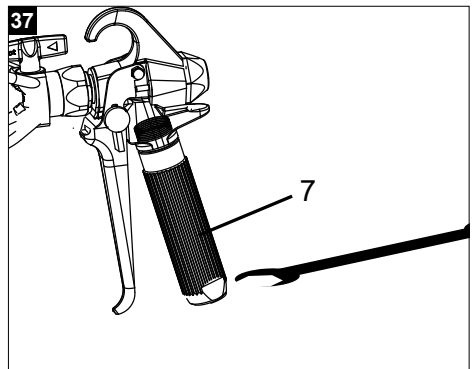

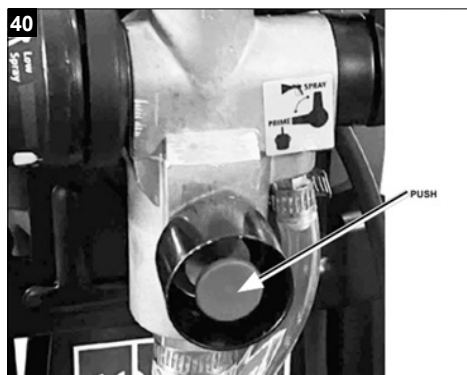
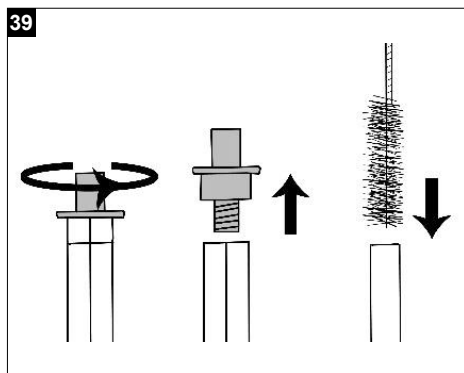
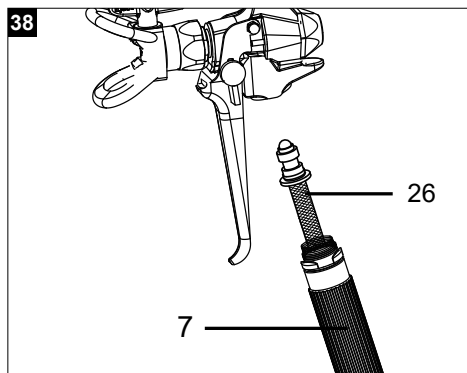



37





## Erklärung der Symbole

Die Verwendung von Symbolen in diesem Handbuch soll Ihre Aufmerksamkeit auf mögliche Risiken lenken. Die Sicherheitssymbole und Erklärungen, die diese begleiten, müssen genau verstanden werden. Die Warnungen selbst beseitigen keine Risiken und können korrekte Maßnahmen zum Verhüten von Unfällen nicht ersetzen.

	<p>Warnung! Bei Nichtbeachtung Lebensgefahr, Verletzungsgefahr oder Beschädigung des Werkzeugs möglich.</p>
	<p>Lesen Sie die Bedienungsanleitung, um das Verletzungsrisiko zu reduzieren.</p>
	<p>Tragen Sie eine Schutzbrille.</p>
	<p>Tragen Sie einen Gehörschutz.</p>
	<p>Tragen Sie einen Atemschutz.</p>
	<p>Warnung! Schalten Sie das Gerät aus und ziehen Sie den Netzstecker, bevor Sie das Gerät installieren, reinigen, warten, umbauen, lagern oder transportieren.</p>
<p><b>⚠ ACHTUNG!</b></p>	<p>In dieser Bedienungsanleitung haben wir Stellen, die ihre Sicherheit betreffen, mit diesen Zeichen versehen.</p>
<p><b>⚠ VORSICHT!</b></p>	<p>Die Nichtbeachtung dieser Anweisungen kann eine leichte bis mittlere Verletzung zur Folge haben.</p>
<p><b>⚠ WARNUNG!</b></p>	<p>Die Nichtbeachtung dieser Anweisungen kann den Tod oder schwere Verletzungen zur Folge haben.</p>
	<p>Das Produkt entspricht den geltenden europäischen Richtlinien.</p>
	<p>Das Produkt entspricht den geltenden serbischen Richtlinien.</p>

<b>Inhaltsverzeichnis:</b>	<b>Seite:</b>
1. Einleitung .....	13
2. Gerätebeschreibung (Abb. 1-3).....	13
3. Lieferumfang .....	13
4. Bestimmungsgemäße Verwendung .....	14
5. Allgemeine Sicherheitshinweise für Elektrogeräte .....	14
6. Sicherheitshinweise für Airless Farbsprühsysteme .....	16
7. Restrisiken .....	18
8. Material- und Farbauswahl .....	18
9. Montage .....	18
10. Vor der Inbetriebnahme .....	19
11. Bedienung .....	20
12. Reinigung und Wartung .....	21
13. Technische Daten .....	23
14. Lagerung und Transport .....	23
15. Elektrischer Anschluss .....	24
16. Entsorgung und Wiederverwertung .....	25
17. Störungsabhilfe.....	26
18. Konformitätserklärung .....	141

## 1. Einleitung

### Hersteller:

Schepbach GmbH  
Günzburger Straße 69  
D-89335 Ichenhausen

### Verehrter Kunde

Wir wünschen Ihnen viel Freude und Erfolg beim Arbeiten mit Ihrem neuen Gerät.

### Hinweis:

Der Hersteller dieses Gerätes haftet nach dem geltenden Produkthaftungsgesetz nicht für Schäden, die an diesem Gerät oder durch dieses Gerät entstehen bei:

- unsachgemäßer Behandlung,
- Nichtbeachtung der Bedienungsanleitung,
- Reparaturen durch Dritte, nicht autorisierte Fachkräfte,
- Einbau und Austausch von nicht originalen Ersatzteilen,
- nicht bestimmungsgemäßer Verwendung,
- Ausfällen der elektrischen Anlage bei Nichtbeachtung der elektrischen Vorschriften und VDE-Bestimmungen.

### Beachten Sie:

Lesen Sie vor der Montage und vor Inbetriebnahme den gesamten Text der Bedienungsanleitung durch.

Diese Bedienungsanleitung soll es Ihnen erleichtern, Ihr Gerät kennenzulernen und dessen bestimmungsgemäßen Einsatzmöglichkeiten zu nutzen.

Die Bedienungsanleitung enthält wichtige Hinweise, wie Sie mit dem Gerät sicher, fachgerecht und wirtschaftlich arbeiten, und wie Sie Gefahren vermeiden, Reparaturkosten sparen, Ausfallzeiten verringern und die Zuverlässigkeit und Lebensdauer des Gerätes erhöhen.

Zusätzlich zu den Sicherheitsbestimmungen dieser Bedienungsanleitung müssen Sie unbedingt die für den Betrieb des Gerätes geltenden Vorschriften Ihres Landes beachten.

Bewahren Sie die Bedienungsanleitung, in einer Plastikhülle geschützt vor Schmutz und Feuchtigkeit, bei dem Gerät auf. Sie muss von jeder Bedienungsperson vor Aufnahme der Arbeit gelesen und sorgfältig beachtet werden. An dem Gerät dürfen nur Personen arbeiten, die im Gebrauch des Gerätes unterwiesen und über die damit verbundenen Gefahren unterrichtet sind. Das geforderte Mindestalter ist einzuhalten.

Neben den in dieser Bedienungsanleitung enthaltenen Sicherheitshinweisen und den besonderen Vorschriften Ihres Landes sind die für den Betrieb von baugleichen Maschinen allgemein anerkannten technischen Regeln zu beachten.

Wir übernehmen keine Haftung für Unfälle oder Schäden, die durch Nichtbeachten dieser Anleitung und den Sicherheitshinweisen entstehen.

## 2. Gerätebeschreibung (Abb. 1-3)

1. Spritzschlauch
2. Abzugsbügel
3. Abzug
4. Düsenschutz
5. Spritzdüse
6. Spritzpistole
7. Spritzpistolen-Griff
8. Gestell
9. Druckregler
10. Rücklaufschlauch
11. Ansaugschlauch
12. Schlauchklemme für Ansaugschlauch-Netzfilter
13. Ansaugschlauch-Netzfilter
14. Ein-/Ausschalter
15. Ansaugschlauch-Einlassanschluss
16. Schlauchklemme für Ansaugschlauch-Einlassanschluss
17. Netzkabel
18. Spritzschlauch-Auslassanschluss
19. Schalter Prime/Spray
20. Rücklaufschlauch-Einlassanschluss
21. Schlauchklemme für Rücklaufschlauch-Einlassanschluss
22. Filterhalterung
23. Abzug-Sicherungshebel
24. Abzugsbügel-Halterung
25. Spritzschlauch-Einlassanschluss
26. Netzfilter-Griff
27. Abstandsbolzen
28. Dichtung
29. Sicherungsmutter

## 3. Lieferumfang

- Öffnen Sie die Verpackung und nehmen Sie das Gerät vorsichtig heraus.
- Entfernen Sie das Verpackungsmaterial sowie Verpackungssicherungen (falls vorhanden).
- Überprüfen Sie, ob der Lieferumfang vollständig ist.

- Kontrollieren Sie das Gerät und die Zubehörteile auf Transportschäden.
- Bewahren Sie die Verpackung nach Möglichkeit bis zum Ablauf der Garantiezeit auf.

**⚠ ACHTUNG! Gerät und Verpackungsmaterial sind kein Kinderspielzeug! Kinder dürfen nicht mit Kunststoffbeuteln, Folien und Kleinteilen spielen! Es besteht Verschluckungs- und Erstickungsgefahr!**

- 1x Airless Farbsprühsystem
- 1x Spritzschlauch 7,6 m
- 1x Spritzpistole
- 1x Ansaugschlauch
- 1x Rücklaufschlauch
- 1x 19 mm Gabelschlüssel
- 1x Reinigungsbürste
- 1x Ersatzdichtung
- 1x Bedienungsanleitung
- 1x Garantiekarte

## 4. Bestimmungsgemäße Verwendung

Das Airless Farbsprühsystem ist für mittlere bis große Renovierungsarbeiten in Haus und Garten geeignet. Es wurde so entwickelt, dass Farbe direkt aus dem Farbeimer angesaugt und in kurzer Zeit auf große Flächen aufgetragen werden kann. Dazu gehören Oberflächen wie Zäune, Pergolen, Schuppen, Holzfassaden, Pavillons, Garagentore, Gitter und Wände. Das Gerät ist nur für den Privatgebrauch bestimmt. Im Kapitel 8 finden Sie weitere Informationen dazu, welche Materialien mit dem Gerät verwendet werden können.

Lesen Sie diese Bedienungsanleitung und machen Sie sich damit vertraut, bevor Sie das Gerät verwenden. Diese Bedienungsanleitung muss auch weitergegeben werden, wenn das Gerät von Dritten benutzt wird. Das Gerät darf nur nach seiner Bestimmung verwendet werden. Jede weitere darüber hinausgehende Verwendung ist nicht bestimmungsgemäß. Für daraus hervorgerufene Schäden oder Verletzungen aller Art haftet der Benutzer und nicht der Hersteller.

Veränderungen an der Maschine schließen eine Haftung des Herstellers und daraus entstehende Schäden gänzlich aus.

Bitte beachten Sie, dass das Gerät bestimmungsgemäß nicht für den gewerblichen, handwerklichen oder industriellen Einsatz konstruiert wurde.

Wir übernehmen keine Gewährleistung, wenn dieses Gerät in Gewerbe-, Handwerks- oder Industriebetrieben sowie bei gleichzusetzenden Tätigkeiten eingesetzt wird.

## 5. Allgemeine Sicherheitshinweise für Elektrogeräte

**⚠ WARNUNG! Lesen Sie alle Sicherheitshinweise, Anweisungen, Gebildungen und technischen Daten, mit denen dieses Elektrowerkzeug versehen ist.** Versäumnisse bei der Einhaltung der nachfolgenden Anweisungen können elektrischen Schlag, Brand und/oder schwere Verletzungen verursachen. **Bewahren Sie alle Sicherheitshinweise und Anweisungen für die Zukunft auf.**

Der in den Sicherheitshinweisen verwendete Begriff „Elektrowerkzeug“ bezieht sich auf netzbetriebene Elektrowerkzeuge (mit Netzkabel) und auf akkubetriebene Elektrowerkzeuge (ohne Netzkabel).

### 1 Arbeitsplatzsicherheit

- Halten Sie Ihren Arbeitsbereich sauber und gut beleuchtet.** Unordnung oder unbeleuchtete Arbeitsbereiche können zu Unfällen führen.
- Arbeiten Sie mit dem Elektrowerkzeug nicht in explosionsgefährdeter Umgebung, in der sich brennbare Flüssigkeiten, Gase oder Stäube befinden.** Elektrowerkzeuge erzeugen Funken, die den Staub oder die Dämpfe entzünden können.
- Halten Sie Kinder und andere Personen während der Benutzung des Elektrowerkzeugs fern.** Bei Ablenkung können Sie die Kontrolle über das Elektrowerkzeug verlieren.

### 2 Elektrische Sicherheit

- Der Anschlussstecker des Elektrowerkzeugs muss in die Steckdose passen. Der Stecker darf in keiner Weise verändert werden. Verwenden Sie keine Adapterstecker gemeinsam mit schutzgeerdeten Elektrowerkzeugen.** Unveränderte Stecker und passende Steckdosen verringern das Risiko eines elektrischen Schlages.
- Vermeiden Sie Körperkontakt mit geerdeten Oberflächen wie von Rohren, Heizungen, Herden und Kühlschränken.** Es besteht ein erhöhtes Risiko durch elektrischen Schlag, wenn Ihr Körper geerdet ist.
- Halten Sie Ihre Elektrowerkzeuge von Regen oder Nässe fern.** Das Eindringen von Wasser in ein Elektrogerät erhöht das Risiko eines elektrischen Schlages.

- d) **Zweckentfremden Sie die Anschlussleitung nicht, um das Elektrowerkzeug zu tragen, aufzuhängen oder um den Stecker aus der Steckdose zu ziehen. Halten Sie die Anschlussleitung fern von Hitze, Öl, scharfen Kanten oder sich bewegenden Teilen.** Beschädigte oder verwickelte Anschlussleitungen erhöhen das Risiko eines elektrischen Schlages.
- e) **Wenn Sie mit einem Elektrowerkzeug im Freien arbeiten, verwenden Sie nur Verlängerungsleitungen, die auch für den Außenbereich geeignet sind.** Die Anwendung einer für den Außenbereich geeigneten Verlängerungsleitung verringert das Risiko eines elektrischen Schlages.
- f) **Wenn der Betrieb des Elektrowerkzeugs in feuchter Umgebung nicht vermeidbar ist, verwenden Sie einen Fehlerstromschutzschalter.** Der Einsatz eines Fehlerstromschutzschalters vermindert das Risiko eines elektrischen Schlages.

### 3 Sicherheit von Personen

- a) **Seien Sie aufmerksam, achten Sie darauf, was Sie tun, und gehen Sie mit Vernunft an die Arbeit mit einem Elektrowerkzeug. Benutzen Sie kein Elektrowerkzeug, wenn Sie müde sind oder unter dem Einfluss von Drogen, Alkohol oder Medikamenten stehen.** Ein Moment der Unachtsamkeit beim Gebrauch des Elektrowerkzeugs kann zu ernsthaften Verletzungen führen.
- b) **Tragen Sie persönliche Schutzausrüstung und immer eine Schutzbrille.** Das Tragen persönlicher Schutzausrüstung, wie Staubmaske, rutschfeste Sicherheitsschuhe, Schutzhelm oder Gehörschutz, je nach Art und Einsatz des Elektrowerkzeugs, verringert das Risiko von Verletzungen.
- c) **Vermeiden Sie eine unbeabsichtigte Inbetriebnahme. Vergewissern Sie sich, dass das Elektrowerkzeug ausgeschaltet ist, bevor Sie es an die Stromversorgung und/oder den Akku anschließen, es aufnehmen oder tragen.** Wenn Sie beim Tragen des Elektrowerkzeugs den Finger am Schalter haben oder das Elektrowerkzeug eingeschaltet an die Stromversorgung anschließen, kann dies zu Unfällen führen.
- d) **Entfernen Sie Einstellwerkzeuge oder Schraubenschlüssel, bevor Sie das Elektrowerkzeug einschalten.** Ein Werkzeug oder Schlüssel, der sich in einem drehenden Teil des Elektrowerkzeugs befindet, kann zu Verletzungen führen.

- e) **Vermeiden Sie eine abnormale Körperhaltung. Sorgen Sie für einen sicheren Stand und behalten Sie jederzeit das Gleichgewicht.** Dadurch können Sie das Elektrowerkzeug in unerwarteten Situationen besser kontrollieren.
- f) **Tragen Sie geeignete Kleidung. Tragen Sie keine weite Kleidung oder Schmuck. Halten Sie Haare und Kleidung fern von sich bewegenden Teilen.** Lockere Kleidung, Schmuck oder lange Haare können von sich bewegenden Teilen erfasst werden.
- g) **Wenn Staubabsaug- und -auffangeinrichtungen montiert werden können, sind diese anzuschließen und richtig zu verwenden.** Die Verwendung einer Staubabsaugung kann Gefährdungen durch Staub verringern.
- h) **Wiegen Sie sich nicht in falscher Sicherheit und setzen Sie sich nicht über die Sicherheitsregeln für Elektrowerkzeuge hinweg, auch wenn Sie nach vielfachem Gebrauch mit dem Elektrowerkzeug vertraut sind.** Achtloses Handeln kann binnen Sekundenbruchteilen zu schweren Verletzungen führen.

### 4 Verwendung und Behandlung des Elektrowerkzeugs

- a) **Überlasten Sie das Elektrowerkzeug nicht. Verwenden Sie für Ihre Arbeit das dafür bestimmte Elektrowerkzeug.** Mit dem passenden Elektrowerkzeug arbeiten Sie besser und sicherer im angegebenen Leistungsbereich.
- b) Benutzen Sie kein Elektrowerkzeug, dessen Schalter defekt ist. **Ein Elektrowerkzeug, das sich nicht mehr ein- oder ausschalten lässt, ist gefährlich und muss repariert werden.**
- c) **Ziehen Sie den Stecker aus der Steckdose und/oder entfernen Sie einen abnehmbaren Akku, bevor Sie Geräteeinstellungen vornehmen, Einsatzwerkzeugteile wechseln oder das Elektrowerkzeug weglegen.** Diese Vorsichtsmaßnahme verhindert den unbeabsichtigten Start des Elektrowerkzeugs.
- d) **Bewahren Sie unbenutzte Elektrowerkzeuge außerhalb der Reichweite von Kindern auf. Lassen Sie keine Personen das Elektrowerkzeug benutzen, die mit diesem nicht vertraut sind oder diese Anweisungen nicht gelesen haben.** Elektrowerkzeuge sind gefährlich, wenn Sie von unerfahrenen Personen benutzt werden.

- e) **Pflegen Sie Elektrowerkzeuge und Zubehör mit Sorgfalt. Kontrollieren Sie, ob bewegliche Teile einwandfrei funktionieren und nicht klemmen, ob Teile gebrochen oder so beschädigt sind, dass die Funktion des Elektrowerkzeugs beeinträchtigt ist. Lassen Sie beschädigte Teile vor dem Einsatz des Elektrowerkzeugs reparieren.** Viele Unfälle haben ihre Ursache in schlecht gewarteten Elektrowerkzeugen.
- f) **Halten Sie Schneidwerkzeuge scharf und sauber.** Sorgfältig gepflegte Schneidwerkzeuge mit scharfen Schneidkanten verkleben sich weniger und sind leichter zu führen.
- g) **Verwenden Sie Elektrowerkzeug, Zubehör und Einsatzwerkzeug usw. entsprechend diesen Anweisungen. Berücksichtigen Sie dabei die Arbeitsbedingungen und die auszuführende Tätigkeit.** Der Gebrauch von Elektrowerkzeugen für andere als die vorgesehenen Anwendungen kann zu gefährlichen Situationen führen.
- h) **Halten Sie Griffe und Griffflächen trocken, sauber und frei von Öl und Fett.** Rutschige Griffe und Griffflächen erlauben keine sichere Bedienung und Kontrolle des Elektrowerkzeugs in unvorhergesehenen Situationen.

## 5 Service

- a) **Lassen Sie Ihr Elektrowerkzeug nur von qualifiziertem Fachpersonal und nur mit Original-Ersatzteilen reparieren.** Damit wird sichergestellt, dass die Sicherheit des Elektrowerkzeuges erhalten bleibt.

⚠ **ACHTUNG!** Dieses Elektrowerkzeug erzeugt während des Betriebs ein elektromagnetisches Feld. Dieses Feld kann unter bestimmten Umständen aktive oder passive medizinische Implantate beeinträchtigen. Um die Gefahr von ernsthaften oder tödlichen Verletzungen zu verringern, empfehlen wir Personen mit medizinischen Implantaten ihren Arzt und den Hersteller vom medizinischen Implantat zu konsultieren, bevor die Maschine bedient wird.

## 6. Sicherheitshinweise für Airless Farbsprühsysteme

⚠ **WARNUNG! Senken Sie das Brandrisiko.**

- Das Gerät darf nur in nicht explosionsgefährdeten Umgebungen genutzt werden.

- Das Airless Farbfrühssystem darf nicht zum Auftragen von brennbaren Farben und Lösungsmitteln verwendet werden, deren Flammpunkt unter 21°C liegt. Der Flammpunkt ist die Temperatur, bei der sich über einem Stoff genug Dämpfe bilden können, um sich zu entzünden.
- Vergewissern Sie sich zur Vermeidung einer elektrostatischen Entladung davon, dass alle Behälter und Sammelsysteme geerdet sind.
- Schließen Sie diese an eine geerdete Steckdose an und verwenden Sie geerdete Verlängerungskabel. Verwenden Sie keine 3 auf 2 Adapter.
- Verwenden Sie keine Farben oder Lösungsmittel, die Halogenkohlenwasserstoffe enthalten. Beispiele für diese Arten von Materialien finden Sie in der Bedienungsanleitung.
- Sorgen Sie für einen gut gelüfteten Spritzbereich sowie für eine ausreichende Frischluftzufuhr.
- Rauchen Sie nicht im Spritzbereich.
- Betätigen Sie im Spritzbereich keine Lichtschalter bzw. verwenden Sie keine Motoren oder ähnliche Funken erzeugende Produkte.
- Halten Sie den Bereich sauber und frei von Farb- oder Reinigungsmittelbehältern, Tüchern und anderen entflammaren Materialien.
- Sie müssen die Beschaffenheit der Farben und Reinigungsmittel, die sie verspritzen, kennen. Lesen Sie die Materialsicherheitsdatenblätter (MSDS) und Etiketten der Farb- bzw. Reinigungsmittelbehälter. Befolgen Sie die Sicherheitsanweisungen für Verarbeitung, Lagerung, Transport und Entsorgung des Farb- bzw. Reinigungsmittelherstellers.
- Feuerlöschgeräte sollten vorhanden und funktionsfähig sein.
- Bei Arbeiten in Räumen:
  - Achten Sie darauf, dass sich im Bereich des Gerätes keine lösungsmittelhaltigen Dämpfe bilden.
  - Stellen Sie das Gerät auf der vom Spritzobjekt abgewandten Seite auf.
  - Halten Sie einen Mindestabstand von 5 m zwischen Gerät und Spritzpistole ein.
- Bei Arbeiten im Freien:
  - Achten Sie darauf, dass keine lösungsmittelhaltigen Dämpfe zum Gerät hin getrieben werden. Beachten Sie dabei die Windrichtung.
  - Stellen Sie das Gerät so auf, dass keine lösungsmittelhaltigen Dämpfe zum Gerät gelangen und sich dort ablagern.
  - Halten Sie einen Mindestabstand von 5 m zwischen Gerät und Spritzpistole ein.

**⚠ WARNUNG! Senken Sie das Risiko von Hautverletzungen.**

- Richten Sie die Pistole nicht auf sich selbst, andere Menschen oder Tiere.
- Halten Sie Hände und andere Körperteile vom Auslass fern. Versuchen Sie z. B. nicht Leckstellen durch Abdecken mit Körperteilen zu verschließen.
- Verwenden Sie immer die Düsenschutzkappe. Spritzen Sie nicht ohne eingesetzte Düsenschutzkappe.
- Verwenden Sie nur eine vom Hersteller vorgesehene Düsenspitze.
- Seien Sie bei der Reinigung und dem Wechsel von Düsenspitzen vorsichtig. Sollte die Düsenspitze beim Spritzen verstopfen, befolgen Sie die Anweisungen des Herstellers zum Ausschalten des Geräts und zum Ablassen des Drucks, bevor Sie die Düsenspitze zur Reinigung entfernen.
- Lassen Sie das Gerät nicht unbeaufsichtigt, während es an das Stromnetz angeschlossen ist oder unter Druck steht. Falls das Gerät nicht benutzt wird, schalten Sie es aus und lassen Sie den Druck gemäß den Anweisungen des Herstellers ab.
- Mit dem Hochdruckspitzstrahl können giftige Stoffe in den Körper injiziert werden, die zu schweren Verletzungen führen. Suchen Sie in einem solchen Fall unverzüglich einen Arzt auf.
- Überprüfen Sie Schläuche und Teile auf Anzeichen einer Beschädigung. Tauschen Sie beschädigte Schläuche oder Teile aus.
- Dieses System kann einen Druck von 207 Bar zu erzeugen. Verwenden Sie ausschließlich durch den Hersteller zugelassene Teile und Zubehör mit mindestens 228 Bar.
- Rasten Sie stets die Abzugssicherung ein, wenn Sie nicht spritzen. Vergewissern Sie sich, dass die Abzugssicherung ordnungsgemäß funktioniert.
- Vergewissern Sie sich, dass alle Verbindungen sicher sitzen, bevor Sie mit dem Gerät arbeiten.
- Sie müssen wissen, wie Sie das Gerät ausschalten und Druck schnell ablassen können. Machen Sie sich sorgfältig mit den Bedienelementen vertraut.

**⚠ WARNUNG! Senken Sie das Verletzungsrisiko.**

- Tragen Sie stets geeignete Schutzhandschuhe, einen Augenschutz sowie ein Atemschutzgerät bzw. eine Atemschutzmaske.
- In der Nähe von Kindern sollten Sie das Gerät weder betreiben noch Farbe auftragen. Halten Sie Kinder jederzeit vom Gerät fern.
- Vermeiden Sie eine abnormale Körperhaltung und stellen Sie sich auch nicht auf eine instabile Fläche.

Sorgen Sie für einen sicheren Stand und behalten Sie jederzeit das Gleichgewicht.

- Bleiben Sie aufmerksam und achten Sie darauf, was Sie tun.
- Betreiben Sie das Gerät nicht, wenn Sie müde sind oder unter dem Einfluss von Drogen oder Alkohol stehen.
- Knicken oder überbiegen Sie den Schlauch nicht.
- Setzen Sie den Schlauch weder Temperaturen noch Druckwerten aus, die über den Angaben vom Hersteller liegen.
- Verwenden Sie den Schlauch nicht als Verstärkungselement, um das Gerät zu ziehen oder anzuheben.
- Der maximale Nenndruck des Luftschlauches liegt bei 228 Bar, der normale Betriebsdruck bei 207 Bar.
- Beachten Sie die vom gespritzten Material ausgehenden Gefahren und sehen Sie sich die Markierungen auf dem Behälter an bzw. lesen Sie sich die Herstellerinformationen zum zu spritzenden Material durch, einschließlich der Bestimmungen für die Verwendung persönlicher Schutzausrüstung.
- Verspritzen Sie kein Material, dessen Gefahr Sie nicht einschätzen können.
- Geräteoberflächen können während des Betriebs sehr heiß werden. Um schwere Verbrennungen zu vermeiden, berühren Sie heiße Geräteoberflächen nicht. Warten Sie, bis das Gerät vollständig abgekühlt ist.
- Ein unter Druck stehendes Gerät kann ohne Vorwarnung anlaufen. Befolgen Sie die Schritte zur Druckentlastung in dieser Anleitung, bevor Sie das Gerät überprüfen, transportieren oder warten. Ziehen Sie den Netzstecker aus der Steckdose!
- Lesen Sie die Warnungen und informieren Sie sich so über die spezifischen Gefahren der verwendeten Flüssigkeiten.
- Bewahren Sie gefährliche Flüssigkeiten in zugelassenen Behältern auf und entsorgen Sie sie gemäß den geltenden Richtlinien.

**⚠ WARNUNG! Gefahr durch falschen Umgang mit dem Gerät**

- Verwenden Sie keine elektrostatischen Geräte zum Zerstäuben und Spritzen. Dies kann zu ernsthaften Gefahren für den Bediener führen.
- Überschreiten Sie nicht den maximalen Betriebsdruck oder die maximale Temperatur der Systemkomponente mit dem niedrigsten Nennwert. Lesen Sie die technischen Daten in sämtlichen Geräte-Betriebsanleitungen.

- Verwenden Sie Flüssigkeiten und Lösungsmittel, die mit Ihrem Gerät kompatibel sind.
- Lesen Sie die Warnhinweise des Herstellers für Flüssigkeiten und Lösungsmittel. Für umfassende Informationen zu Ihrem Material fordern Sie das Sicherheitsdatenblatt (MSDS) beim Händler an.
- Überprüfen Sie das Gerät täglich. Reparieren Sie verschlissene oder beschädigte Teile sofort oder ersetzen Sie sich durch Ersatzteile des Herstellers.
- Verändern oder modifizieren Sie das Gerät keinesfalls.
- Verwenden Sie das Gerät nur für den vorgesehenen Zweck. Wenden Sie sich an Ihren Händler, wenn Sie diesbezüglich Informationen benötigen.
- Verlegen Sie Schläuche und Kabel weg von Verkehrsflächen, scharfen Kanten, beweglichen Teilen und heißen Oberflächen.
- Knicken oder überbiegen Sie Schläuche nicht und verwenden Sie Schläuche nicht zum Ziehen des Geräts.
- Beachten Sie alle geltenden Sicherheitsvorschriften.
- Halten Sie Kinder und Tiere vom Arbeitsbereich fern.
- Verwenden Sie das Gerät nicht, wenn Sie müde sind oder unter dem Einfluss von Drogen oder Alkohol stehen.

## 7. Restrisiken

Beim Gebrauch dieses Geräts verbleiben zusätzliche Restrisiken, die möglicherweise nicht in den Sicherheitshinweisen genannt werden. Diese Risiken bestehen beispielsweise bei Missbrauch oder längerem Gebrauch.

Auch bei der Einhaltung der entsprechenden Sicherheitsvorschriften und der Verwendung aller Sicherheitsgeräte bestehen weiterhin bestimmte Restrisiken.

Diese werden im Folgenden aufgeführt:

- Verletzungen durch das Berühren von sich drehenden/bewegenden Teilen.
- Verletzungen beim Austauschen von Teilen, Klingen oder Zubehör.
- Verletzungen, die durch längeren Gebrauch des Gerätes entstehen. Legen Sie bei längerem Gebrauch regelmäßig Pausen ein.
- Beeinträchtigung des Gehörs.
- Gesundheitsrisiken durch das Einatmen von Farbe beim Gebrauch des Gerätes.

## 8. Material- und Farbauswahl

**⚠ ACHTUNG! Verwenden Sie keine strukturierten Wandfarben oder -beschichtungen, da sonst die Spritzpistolendüse verstopfen kann und Bauteile der Airless Farbsprühstation beschädigt werden können.**

### 8.1 Verwendbare Materialien und Farben

Viele Materialien und Farben können zum Spritzen verwendet werden, einige jedoch nicht. Sehen Sie sich hierzu die Empfehlungen der Hersteller an.

Die folgenden Materialien und Farben sind zulässig:

- Farben auf Wasserbasis
- Holzschutzmittel
- Farben auf Ölbasis
- Grundierungen
- Emailfarben
- Haftgrundierungen
- Klarlacke
- Öle
- Beizen

### 8.2 Nichtverwendbare Materialien und Farben

Beim Einsatz der folgenden Materialien und Farben kommt es zum vorzeitigen Verschleiß und zur Verstopfung der Spritzdüse. Dadurch erlischt die Garantie.

- a. Farben und Lacke, die abrasive Komponenten enthalten, wie z.B.:
  - Emulsions-/Dispersionsfarben für Außenanstriche
- b. Silikatfarben
- c. Brennbare Materialien

Für hervorragende Ergebnisse lesen Sie vor der Anwendung Ihres Airless Farbsprühsystems die Bedienungsanleitung sorgfältig durch.

## 9. Montage

Erforderliches Werkzeug für sämtliche Montage-/Justierschritte:

- 19 mm Gabelschlüssel

**⚠ ACHTUNG! Stellen Sie sicher, dass der Netzstecker des Geräts aus der Steckdose gezogen wurde, bevor eine der folgenden Aktivitäten durchgeführt wird.**

### 9.1 Anbringen des Spritzschlauchs (Abb. 2+3)

- Entfernen Sie die Abdeckkappen (A) an beiden Enden des Spritzschlauchs (1) sowie die Abdeckkappe (B) am Spritzschlauch-Auslassanschluss (18) (Abb. 2).

- Drehen Sie das Gewinde des Spritzschlauchs (1) auf den Spritzschlauch-Auslassanschluss (18) und fixieren Sie es mit einem 19 mm Gabelschlüssel. Ziehen Sie nicht zu fest an (Abb. 2).
- Drehen Sie das Gewinde am anderen Ende des Spritzschlauchs (1) auf die Spritzpistole (6) und fixieren Sie es mit einem 19 mm Gabelschlüssel. Ziehen Sie nicht zu fest an (Abb. 3).

## 9.2 Anbringen des Ansaugschlauchs (11) und des Rücklaufschlauchs (10) (Abb. 4)

Der Ansaugschlauch (11) und der Rücklaufschlauch (10) sind am Gerät vormontiert.

Zum Austausch des Ansaugschlauchs (11) oder des Rücklaufschlauchs (10) lockern Sie mithilfe eines Flachschraubenziehers (nicht im Lieferumfang enthalten) die Schrauben an den Schlauchklemmen für den Ansaugschlauch-Netzfilter (12), den Ansaugschlauch-Einlassanschluss (16), den Rücklaufschlauch-Einlassanschluss (21) und nehmen Sie den Schlauch ab (Abb. 4). Ersetzen Sie ihn durch einen neuen Schlauch (Ansaugschlauch/Rücklaufschlauch) und montieren Sie ihn in der entgegengesetzten Richtung.

## 9.3 Spritzdüse und Düsenschutz (Abb. 5-9)

Hinweis: Die Spritzpistole (6) ist vormontiert. Wenn die Spritzpistole (6) zum Reinigen auseinandergenommen wurde, befolgen Sie die folgenden Schritte, um sie wieder zusammenzubauen.

1. Setzen Sie den Netzfilter-Griff (26) in den Spritzpistolen-Griff (7) ein und richten Sie den Spritzpistolen-Griff am oberen Teil der Spritzpistole aus (Abb. 5).
2. Halten Sie den oberen Teil der Spritzpistole (6) fest und fixieren Sie den Griff der Spritzpistole mit einem 21 mm Gabelschlüssel (nicht im Lieferumfang enthalten) (Abb. 6).
3. Der Abzugsbügel (2) wird mit dem Spritzschlauch-Einlassanschluss (25) am unteren Ende des Spritzpistolen-Griffs (7) mithilfe eines 19 mm Gabelschlüssels befestigt. Am oberen Ende ist der Abzugsbügel in die Abzugsbügel-Halterung (24) eingehängt (Abb. 6).
4. Stellen Sie sicher, dass der kleine Abstandsbolzen (27) und die Dichtung (28) im Düsenschutz (4) eingesetzt sind (Abb. 7).
5. Setzen Sie die Spritzdüse (5) in den Düsenschutz (4) und befestigen Sie sie an der Spritzpistole (6). Vergewissern Sie sich, dass die Spritzdüse (5) mit der Spitze nach vorne in die Spritzposition gedreht wird. Ziehen Sie die Sicherungsmutter (29) mit einem 26 mm Gabelschlüssel (nicht im Lieferumfang enthalten) fest (Abb. 8+9).

**⚠ ACHTUNG!** Spritzen Sie nicht, bevor Sie Spritzdüse (5) und Düsenschutz (4) montiert haben. Betätigen Sie den Abzug (3) erst, wenn sich die Spritzdüse (5) in der richtigen Spritzposition befindet. Sichern Sie immer den Abzug (3), bevor Sie die Spritzdüse (5) entfernen, austauschen oder reinigen.

## 10. Vor der Inbetriebnahme

Bevor Sie das Gerät an das Stromnetz anschließen, vergewissern Sie sich, dass die Daten auf dem Typenschild mit den Netzdaten übereinstimmen.

**⚠ ACHTUNG!** Stellen Sie immer sicher, dass die Maschine ausgeschaltet und von der Stromversorgung getrennt ist, bevor Sie Einstellungen am Gerät vornehmen.

- Alle Abdeckungen und Sicherheitseinrichtungen müssen vor dem Einschalten des Geräts ordnungsgemäß montiert sein.

### 10.1 Sichern des Spritzpistolen-Abzugs

**⚠ ACHTUNG!** Der Spritzpistolen-Abzug (3) sollte vor der Vorbereitung des Spritzgerätes gesichert werden, damit der Abzug (3) nicht versehentlich gedrückt werden kann. Sichern Sie den Spritzpistolen-Abzug (3), wenn Sie dazu aufgefordert werden.

- Um den Abzug (3) zu sichern, drehen Sie den Abzug-Sicherungshebel (23) nach hinten (Abb. 10).
- Um den Abzug (3) zu entsichern, drehen Sie den Abzug-Sicherungshebel (23) nach unten (Abb. 11).

### 10.2 Druckentlastung

**⚠ ACHTUNG!** Befolgen Sie stets die Schritte zur Druckentlastung, wenn Sie das Gerät aus irgendeinem Grund ausschalten. Mithilfe dieses Verfahrens kann der Druck aus dem Spritzschlauch (1) entweichen.

**⚠ VORSICHT!** Wenn Sie die folgenden Schritte nicht durchführen, kann es zu schweren Verletzungen kommen.

**⚠ WARNUNG!** Richten Sie die Spritzpistole (6) niemals auf Körperteile. Führen Sie die Schritte zur Druckentlastung immer durch, wenn Sie dazu aufgefordert werden.

- Sichern Sie den Spritzpistolen-Abzug (3) (Abb. 10).
- Stellen Sie den Schalter Prime/Spray (19) auf die Position „Prime“ (Abb. 12).
- Schalten Sie das Gerät aus, indem Sie am Ein-/Aus-schalter (14) „0“ drücken (Abb. 13).
- Drehen Sie den Druckregler (9) in die Position „Prime/Clean“ (Abb. 14).
- Entsichern Sie den Spritzpistolen-Abzug (3) (Abb. 11).

- Ziehen Sie kurz am Spritzpistolen-Abzug (3), sodass der Druck vollständig aus dem System entweichen kann (Abb. 15).
- Sichern Sie den Spritzpistolen-Abzug (3) (Abb. 10).

### 10.3 Vorbereiten der Pumpe (Abb. 16)

- Trennen Sie den Ansaugschlauch (11) vom Rücklaufschlauch (10).
- Legen Sie den Ansaugschlauch (11) in den Farbbehälter.
- Legen Sie den Rücklaufschlauch (10) in einen sauberen Abfallbehälter.
- Stellen Sie den Schalter Prime/Spray (19) auf „Prime“ (Abb. 12).
- Drehen Sie den Druckregler (9) auf die Einstellung „Prime/Clean“. Stellen Sie sicher, dass der Druckregler (9) an der Markierung oben auf dem Gerät ausgerichtet ist (Abb. 14).
- Schalten Sie das Gerät ein, indem Sie am Ein-/Aus-schalter (14) „I“ drücken (Abb. 13).
- Lassen Sie die Pumpe etwa 60 Sekunden laufen, bis Sie sehen, dass gleichmäßig Farbe aus dem Rücklaufschlauch in den Abfallbehälter fließt.
- Stellen Sie den Schalter Prime/Spray (19) auf die Position „Spray“ (Abb. 17).
- Warten Sie, bis sich das Spritzgerät nach kurzer Zeit automatisch abschaltet. Wenn sich das Airless Farbsprühsystem nicht automatisch abschaltet, wiederholen Sie die Schritte 4 bis 8.
- Legen Sie den Rücklaufschlauch (10) wieder in den Farbbehälter und klemmen Sie den Rücklaufschlauch (10) und den Ansaugschlauch (11) mit den beigefügten Clips zusammen (Abb. 18).

Empfehlung: Es lohnt sich, die auf dieser Seite beschriebenen Schritte zunächst mit Wasser durchzuführen. So kann man ausprobieren, wie das Airless Farbsprühsystem funktioniert, und sicherstellen, dass das Gerät richtig zusammengesetzt wurde.

## 11. Bedienung

**⚠ VORSICHT!** Stellen Sie vor dem Beginn der Spritzarbeiten sicher, dass das Spritzgerät ordnungsgemäß vorbereitet wurde.

### **⚠ ACHTUNG!**

**Vor der Inbetriebnahme das Gerät unbedingt komplett montieren!**

### 11.1 Spritzen

- Vergewissern Sie sich, dass die Spritzdüse (5) mit der Spitze nach vorne in die Spritzposition gedreht wird (Abb. 19).
- Befolgen Sie die „Anleitung zur Druckentlastung“ (siehe 10.2).
- Schalten Sie das Gerät ein, indem Sie am Ein-/Aus-schalter (14) „I“ drücken (Abb. 13).
- Öffnen Sie den Abzug-Sicherungshebel (23) (Abb. 11).
- Drehen Sie den Druckregler (9) langsam im Uhrzeigersinn auf die Maximaleinstellung (Abb. 20).
- Stellen Sie den Schalter Prime/Spray (19) auf die Position „Spray“ (Abb. 17).
- Positionieren Sie sich ca. 30 cm von der zu bespritzenden Fläche und halten Sie diesen Abstand ein (Abb. 21).
- Betätigen Sie den Abzug (3), um mit dem Spritzen zu beginnen (Abb. 15).

**HINWEIS:** Der Motor schaltet sich während des Spritzens ein und aus, um den Druck zu regulieren. Das ist ein normaler Vorgang.

**⚠ WICHTIG!** Nach Beendigung der Spritzarbeiten führen Sie stets die Schritte zur „Druckentlastung“ durch (siehe 10.2).

**⚠ WICHTIG!** Wenn Sie Ihre Streicharbeiten mit dem Airless Farbsprühsystem noch nicht abgeschlossen haben und eine kurze Pause (30-60 Minuten) einlegen möchten, lassen Sie keine Farbe in der Pumpe. Befolgen Sie die Anleitung zur Reinigung (Kapitel 12), um zu verhindern, dass Farbe in der Pumpe und im Schlauch antrocknet.

Wenn Sie die Arbeit wieder aufnehmen möchten, beginnen Sie mit Kapitel 9. Sobald Sie wieder die notwendigen Vorbereitungen getroffen haben, richten Sie die Spritzpistole in einen Abfalleimer und warten 30 Sekunden, bis die restliche Reinigungslösung aus dem System gelaufen ist. Dann können Sie Ihre Spritzarbeiten fortsetzen.

**⚠ WICHTIG!** Mineralterpentin darf niemals während des Reinigens mit Wasser vermischt werden.

### 11.2 Testen der Spritzeinstellungen (Abb. 22-24)

**Hinweis:** Stellen Sie sicher, dass Sie die Schritte zum „Spritzen“ (11.1) befolgen, bevor Sie die Spritzeinstellungen des Airless Farbsprühsystems ausprobieren.

### 11.2.1 Einstellen des Drucks (Abb. 22)

- Stellen Sie den Druckregler (9) auf einen mittleren Hochdruck ein. Testen Sie anschließend die Druckeinstellung an einem Ausschussstück des Materials (Abb. 22).
- Regulieren Sie den Druckregler (9) so lange, bis Sie ein glattes und gleichmäßiges Ergebnis erhalten.

### 11.2.2 Bewegungsgeschwindigkeit (Abb. 23)

- Bespritzen Sie probeweise einen Bereich auf einem Ausschussstück des Materials und ermitteln Sie so die erforderliche Bewegungsgeschwindigkeit für die Druckeinstellung (Abb. 23).
- Bei einem niedrigeren Druck sind langsamere Bewegungen nötig.
  - Bei einem höheren Druck sind schnellere Bewegungen nötig.

### 11.2.3 Ausrichten der Spritzdüse

- Befolgen Sie die Schritte zur „Druckentlastung“ (10.2).
- Lösen Sie die Sicherungsmutter (29) (Abb. 24).
- Drehen Sie den Düsenschutz (4), um ihn auf die Richtung des gewünschten Spritzbildes anzupassen (Abb. 24).
- Spritzdüse oben: horizontale Ausrichtung
- Spritzdüse seitlich: vertikale Ausrichtung

**HINWEIS!** Die Ausrichtung des Spritzstrahls hängt von der gewünschten Arbeitsrichtung ab. Bei horizontaler Arbeitsrichtung wird ein vertikaler Spritzstrahl empfohlen. Im Falle einer vertikalen Arbeitsrichtung ein horizontaler Strahl.

### 11.3 Spritztechnik (Abb. 25-28)

1. Führen Sie die Spritzpistole (6) nicht aus dem Handgelenk heraus, sondern mit dem gesamten Arm. Auf diese Weise halten Sie die Spritzpistole (6) im rechten Winkel zur Oberfläche und Sie erhalten ein ebenmäßiges Bild (Abb. 25).
2. Drücken Sie den Abzug erst, nachdem Sie mit der Bewegung begonnen haben. Lassen Sie den Abzug (3) los, bevor Sie die Bewegung beenden. Die Spritzpistole (6) sollte stets bewegt werden, wenn der Abzug (3) gedrückt und losgelassen wird (Abb. 26).
3. Halten Sie die Spritzpistole (6) senkrecht zur Oberfläche, damit der Spritzabstand konstant bleibt (Abb. 27).
4. Lassen Sie jeden Streifen um ca. 30 % überlappen. Dadurch entsteht eine ebenmäßige Beschichtung (Abb. 28).

### HINWEIS!

- Verzichten Sie an einem windigen Tag auf Spritzarbeiten im Freien, da die Ergebnisse unbefriedigend sein können.
- Tragen Sie nur eine Schicht nach der anderen auf. Lassen Sie immer eine Schicht vollständig trocknen, bevor eine weitere Schicht aufgetragen wird.
- Vermeiden Sie Unterbrechungen, da dies zu einem unregelmäßigen Ergebnis führen kann. Am besten beginnen Sie außerhalb der Fläche, die Sie bespritzen wollen, unterbrechen, wenn möglich, nicht in der Mitte der Fläche und spritzen über die gegenüberliegende Kante hinaus.

## 12. Reinigung und Wartung

**△ ACHTUNG!** Schalten Sie das Gerät vor allen Umbau-, Wartungs- oder Servicearbeiten aus und ziehen Sie den Netzstecker aus der Steckdose!

### 12.1 Auswählen der Reinigungslösung

- Für Materialien auf Wasserbasis (z. B. Acrylfarben):
- Verwenden Sie zur Reinigung nur Wasser.

**△ ACHTUNG!** Wenn Sie lösungsmittelhaltige Reinigungsmittel für Farben auf Wasserbasis verwenden, entsteht eine neue Substanz, die sich äußerst schwer reinigen lässt.

- Wir empfehlen die Verwendung von 10-15 Litern Wasser für die Reinigung.

Für Material auf Ölbasis (z. B. Emailfarben, Lack):

- Verwenden Sie nur die dafür geeignete Reinigungslösung. Lesen Sie die Reinigungsanleitung auf dem Etikett des Beschichtungsmaterials, um herauszufinden, welches Reinigungsmittel Sie benötigen.
- Die folgenden lösungsmittelhaltigen Reinigungsprodukte können im Airless Spritzgerät sicher verwendet werden: Mineralterpentin, Farbverdünner
- **HINWEIS:** Mineralterpentin darf niemals während des Reinigens mit Wasser vermischt werden.
- Wir empfehlen die Verwendung von 1-2 Litern der geeigneten Reinigungslösung für die Reinigung.

### 12.2 Reinigen des Geräts

**△ WICHTIG!** Das Gerät muss sofort nach dem Gebrauch gereinigt werden. So wird verhindert, dass Farbe in der Pumpe und im Schlauch antrocknet. Die Nichtbeachtung dieser Reinigungsschritte kann dazu führen, dass das Farbspritzgerät dauerhaft beschädigt wird und die Garantie automatisch erlischt.

- Drehen Sie den Druckregler (9) auf die Einstellung „Prime/Clean“.
- Stellen Sie den Schalter Prime/Spray (19) auf die Position „Prime“ (Abb. 12).
- Legen Sie den Ansaugschlauch (11) in einen Eimer mit einer geeigneten Reinigungslösung. Legen Sie den Rücklaufschlauch (10) in einen leeren Eimer (Abb. 29).
- Schalten Sie das Gerät ein, indem Sie am Ein-/Aus-schalter (14) „I“ drücken (Abb. 13) Überprüfen Sie den Rücklaufschlauch (10) und warten Sie, bis die Reinigungslösung gleichmäßig herausläuft.
- Stellen Sie den Schalter Prime/Spray (19) auf die Position „Spray“ (Abb. 17).
- Richten Sie die Spritzpistole (6) in einen leeren Eimer. Drücken Sie dann den Abzug (3) und halten Sie ihn gedrückt, bis der größte Teil der Farbe aus dem Spritzschlauch (1) entfernt wurde (Abb. 30).
- Sichern Sie den Spritzpistolen-Abzug (3) (Abb. 10).
- Drehen Sie die Spritzdüse (5) um 180 ° zur Reinigungsseite (Abb. 31).
- Entsichern Sie den Spritzpistolen-Abzug (3) und halten Sie den Abzug (3) gedrückt, um die Reinigungslösung durch das System zu spritzen (Abb. 11). Spritzen Sie so lange weiter, bis nur noch die Reinigungslösung aus der Spritzdüse (5) herausläuft. Fügen Sie noch mehr von der Reinigungslösung hinzu, wenn die Farbe noch nicht vollständig entfernt worden ist.

**HINWEIS:** Wenn der Eimer mit der Reinigungslösung während der Reinigung von der Farbe getrübt wird, lesen Sie den Abschnitt „Reinigen des Ansaugschlauch-Netzfilters“. Sobald der Ansaugschlauch-Netzfilter (13) und der Spritzschlauch (1) gereinigt sind, bauen Sie sie wieder zusammen und wiederholen die Schritte 6 bis 9 in diesem Abschnitt.

- Stellen Sie den Schalter Prime/Spray (19) auf die Position „Prime“ (Abb. 14).
- Schalten Sie das Gerät aus, indem Sie am Ein-/Aus-schalter (14) „0“ drücken (Abb. 13).

### 12.3 Reinigen des Ansaugschlauch-Netzfilters

**WICHTIG!** Das Gerät muss sofort nach dem Gebrauch gereinigt werden. So wird verhindert, dass Farbe in der Pumpe und im Schlauch antrocknet. Die Nichtbeachtung dieser Reinigungsschritte kann dazu führen, dass das Farbspritzgerät dauerhaft beschädigt wird und die Garantie automatisch erlischt.

- Lockern Sie mithilfe eines Schraubenziehers (nicht im Lieferumfang enthalten) die Schraube an der Schlauchklemme für den Ansaugschlauch-Netzfilter (12) (Abb. 32).

- Ziehen Sie den Ansaugschlauch-Netzfilter (13) heraus und spülen Sie ihn unter einer dafür geeigneten Reinigungslösung aus (Abb. 32).

### 12.4 Reinigen der Spritzpistole

**WICHTIG!** Das Gerät muss sofort nach dem Gebrauch gereinigt werden. So wird verhindert, dass Farbe in der Pumpe und im Schlauch antrocknet. Die Nichtbeachtung dieser Schritte kann dazu führen, dass das Farbspritzgerät dauerhaft beschädigt wird und die Garantie automatisch erlischt.

**⚠ ACHTUNG!** Stellen Sie sicher, dass das Gerät ausgeschaltet und der Druck abgelassen worden ist.

- Entfernen Sie die Spritzpistole (6) vom Spritzschlauch (1), indem Sie die Mutter mit einem 19 mm Schraubenzieher (nicht im Lieferumfang enthalten) lockern (Abb. 3 in umgekehrter Reihenfolge).
- Entfernen Sie den Düsenschutz (4) und die Spritzdüse (5), indem Sie die Sicherungsmutter lockern. Nach dem Entfernen der Schutzvorrichtung ziehen Sie die Spritzdüse (5) heraus (Abb. 33).

**HINWEIS!** Ein kleiner Abstandsbolzen (27) und eine Dichtung (28) werden zur Platzierung der Spritzdüse (5) im Düsenschutz verwendet. Achten Sie darauf, dass diese Komponenten nicht verloren gehen, wenn der Düsenschutz (4) entfernt wird (Abb. 34). Wenn die Dichtung (28) nicht mehr dicht oder porös ist, ersetzen Sie sie durch die Ersatzdichtung (im Lieferumfang enthalten).

- Entfernen Sie den Abzugsbügel (2). Lösen Sie ihn dazu aus der Abzugsbügel-Halterung (24) (Abb. 7). Entfernen Sie mithilfe eines 19 mm Gabelschlüssels den Spritzschlauch-Einlassanschluss (25) am unteren Ende und den Spritzpistolen-Griff (7) (Abb. 35+36).
- Halten Sie den oberen Teil der Spritzpistole (2) fest und lösen Sie den Griff (7), indem Sie einen 21 mm Schraubenschlüssel an den Nuten am unteren Teil des Griffs (7) ansetzen. Drehen Sie solange entgegen den Uhrzeigersinn, bis der Griff (7) vollständig entfernt werden kann (Abb. 37). Tipp: Die Verwendung eines Schiebers oder Schraubstocks zur Befestigung des oberen Teils der Spritzpistole (6) erleichtert Ihnen diesen Schritt wesentlich.
- Entfernen Sie den Netzfilter-Griff (26) vom Spritzpistolen-Griff (7) und reinigen Sie alle Komponenten in der Reinigungslösung (Abb. 38).
- Um den Netzfilter zu reinigen, schrauben Sie beide Kappenenden durch Drehen gegen den Uhrzeigersinn ab. Entfernen Sie nach dem Abschrauben die eine Kappe und ziehen Sie die andere Kappe und Feder aus der Netzfilterhülse.

Verwenden Sie die Reinigungsbürste, um das Innere des Netzfilters zu reinigen (Abb. 39).

**HINWEIS:** Überprüfen Sie nach dem Reinigen den Zustand des Netzfilters. Wenn der Netzfilter durch angetrocknete Farbe verstopft ist, abgenutzt ist oder sich verformt hat, muss er ausgetauscht werden.

- Um die Spritzpistole (6) wieder zusammenzubauen, befolgen Sie die oben genannten Schritte in umgekehrter Reihenfolge.

### 12.5 Ansaugtrakt warten

Sollte das Airless Farbsprühsystem keine Farbe ansaugen, betätigen Sie den Knopf um sicherzustellen, dass der Ansaugtrakt freigängig ist. (Abb.40)

### Service-Informationen

Es ist zu beachten, dass bei diesem Produkt folgende Teile einem gebrauchsgemäßen oder natürlichen Verschleiß unterliegen bzw. folgende Teile als Verbrauchsmaterialien benötigt werden.

Verschleißteile\*: Kohlebürsten, Filter, Dichtungen, Düsen

\* nicht zwingend im Lieferumfang enthalten!

Ersatzteile und Zubehör erhalten Sie in unserem Service-Center. Scannen Sie hierzu den QR-Code auf der Titelseite.

## 13. Technische Daten

Motor	220-240/50 V/Hz
Eingangsleistung	650-750 W
Nennstrom	2,8-3,3 A
Max. Betriebsdruck	3000/207 PSI/Bar
Kurzschlussfestigkeit	5 kA
Schutzart	IP23
Schutzklasse	I
Betriebsdruck	0-3000/0-207 PSI/Bar
Materialdurchsatz	1,1 l/min
Spritzdüsengröße	517
Schalldruckpegel	97 dB
Schalleistungspegel	91 dB
Vibrationswert	0,715 m/s <sup>2</sup>
Erforderliche Temperatur der Arbeitsumgebung	5-40 °C

Erforderliche Luftfeuchtigkeit der Arbeitsumgebung	30-50 %
Spritzschlauch-Länge	7,6 m
Spritzschlauch-Auslassanschluss	1/4-18 NPSM

### Geräusch

Die Geräusch- und Vibrationswerte wurden gemäß EN 62841-1 ermittelt.

### Tragen Sie einen Gehörschutz.

Die Einwirkung von Lärm kann Hörverlust bewirken.

### Beschränken Sie die Geräuschentwicklung auf ein Minimum!

- Verwenden Sie nur einwandfreie Geräte.
- Warten und reinigen Sie das Gerät regelmäßig.
- Passen Sie Ihre Arbeitsweise dem Gerät an.
- Überlasten Sie das Gerät nicht.
- Lassen Sie das Gerät gegebenenfalls überprüfen.
- Schalten Sie das Gerät aus, wenn es nicht benutzt wird.

## 14. Lagerung und Transport

Lagern Sie das Gerät und dessen Zubehör an einem dunklen und trockenen sowie für Kinder unzugänglichen Ort. Die optimale Lagertemperatur liegt zwischen 5 und 30 °C. Bewahren Sie das Elektrowerkzeug in der Originalverpackung auf.

**⚠ ACHTUNG! Das Gerät muss während des Transports unbedingt gegen Herunterfallen oder Herunterklappen gesichert sein.**

Die Maschine darf nur an ihrem Griff angehoben und transportiert werden.

### 14.1 Dauerhafte Lagerung

**Führen Sie nach jedem Gebrauch alle Reinigungsschritte durch. Vergewissern Sie sich, dass das Gerät vor der Lagerung gründlich gereinigt wurde. So verhindern Sie, dass sich getrocknete Farbe ablagert, die das Gerät blockieren und seine Funktion beeinträchtigen kann.**

1. Führen Sie sämtliche Reinigungsschritte durch.
2. Entfernen Sie den Spritzschlauch (1).
3. Entfernen Sie den Ansaugschlauch (11) vom Ansaugschlauch-Einlassanschluss (15) und lockern Sie mithilfe eines Flachsraubenziehers die Schraube an der Metallschlauchklemme für den Ansaugschlauch-Einlassanschluss (16).

4. Entfernen Sie den Rücklaufschlauch (10) vom Rücklaufschlauch-Einlassanschluss (20) und lockern Sie mithilfe eines Flachschaubenziehers die Schraube an der Metallschlauchklemme für den Rücklaufschlauch-Einlassanschluss (21).
5. Drehen Sie das Gerät um. Füllen Sie 30 ml haushaltsübliches Öl oder Pumpenschutzöl in jeden Einlassanschluss.
6. Stellen Sie den Schalter Prime/Spray auf die Position „Spray“.
7. Drehen Sie den Druckregler (9) in die Position „Low Spray“.
8. Halten Sie einen Lappen über den Spritzschlauch-Auslassanschluss (18).
9. Schalten Sie das Gerät für 5 Sekunden an, indem Sie am Ein-/Ausschalter (14) „I“ drücken. Anschließend schalten Sie das Gerät aus, indem Sie am Ein-/Ausschalter (14) „0“ drücken.
10. Stellen Sie den Schalter Prime/Spray (19) auf die Position „Prime“.
11. Setzen Sie den Ansaugschlauch (11) wieder auf den Ansaugschlauch-Einlassanschluss (15) und ziehen Sie mithilfe eines Flachschaubenziehers die Schraube an der Metallschlauchklemme für den Ansaugschlauch-Einlassanschluss (16) fest.
12. Setzen Sie den Rücklaufschlauch (10) wieder auf den Rücklaufschlauch-Einlassanschluss (20) und ziehen Sie mithilfe eines Flachschaubenziehers die Schraube an der Metallschlauchklemme für den Rücklaufschlauch-Einlassanschluss (21) fest.
13. Wischen Sie das Spritzgehäuse mit einem sauberen, trockenen Tuch ab.
14. Lagern Sie das Spritzgerät und dessen Zubehör an einem sauberen, trockenen sowie für Kinder unzugänglichen Ort.

## 15. Elektrischer Anschluss

**Der installierte Elektromotor ist betriebsfertig angeschlossen. Der Anschluss entspricht den einschlägigen europäischen Bestimmungen. Der kundenseitige Netzanschluss sowie die verwendete Verlängerungsleitung müssen diesen Vorschriften entsprechen.**

⚠ **ACHTUNG!** Das Netzkabel dieses Geräts verfügt über einen Erdungsleiter und einen Erdungsstecker. Der Stecker muss an eine geeignete Steckdose angeschlossen werden, die gemäß den örtlichen Bestimmungen und Verordnungen installiert und geerdet ist.

⚠ **WARNUNG!** Überprüfen Sie die Spannung! Die Spannung muss mit den Angaben auf dem Typenschild übereinstimmen!

**Der kundenseitige Netzanschluss sowie die verwendete Verlängerungsleitung müssen diesen Vorschriften entsprechen.**

### Schadhafte Elektro-Anschlussleitung

An elektrischen Anschlussleitungen entstehen oft Isolationsschäden.

Ursachen hierfür können sein:

- Druckstellen, wenn Anschlussleitungen durch Fenster oder Türspalten geführt werden
- Knickstellen durch unsachgemäße Befestigung oder Führung der Anschlussleitung
- Schnittstellen durch Überfahren der Anschlussleitung
- Isolationsschäden durch Herausreißen aus der Wandsteckdose
- Risse durch Alterung der Isolation

Solch schadhafte Elektro-Anschlussleitungen dürfen nicht verwendet werden und sind aufgrund der Isolationsschäden lebensgefährlich. Überprüfen Sie elektrische Anschlussleitungen regelmäßig auf Schäden. Achten Sie darauf, dass beim Überprüfen die Anschlussleitung nicht am Stromnetz hängt. Elektrische Anschlussleitungen müssen den einschlägigen europäischen Bestimmungen entsprechen. Verwenden Sie nur Anschlussleitungen mit Kennzeichnung“H05VV-F“. Ersatzleitungen dürfen nur von einer Elektro-Fachkraft verlegt werden. Im Zweifel befragen Sie sich bei der Hotline, deren Nummer Sie unten auf der Seite finden.

### Wechselstrommotor

- Die Netzspannung muss 220 - 240 V~ betragen.
- Verlängerungsleitungen bis 25 m Länge müssen einen Querschnitt von 1,5 mm<sup>2</sup> aufweisen.

Anschlüsse und Reparaturen der elektrischen Ausrüstung dürfen nur von einer Elektro-Fachkraft durchgeführt werden.

Bei Rückfragen bitte folgende Daten angeben:

- Stromart des Motors
- Daten des Maschinen-Typenschildes

## 16. Entsorgung und Wiederverwertung

### Hinweise zur Verpackung



Die Verpackungsmaterialien sind recycelbar. Bitte Verpackungen umweltgerecht entsorgen.

### Hinweise zum Elektro- und Elektronikgerätegesetz



**Elektro- und Elektronik-Altgeräte gehören nicht in den Hausmüll, sondern sind einer getrennten Erfassung bzw. Entsorgung zuzuführen!**

- Altbatterien, welche nicht fest im Altgerät verbaut sind, müssen vor Abgabe zerstörungsfrei entnommen werden! Deren Entsorgung wird über das Batteriegesetz geregelt.
- Besitzer bzw. Nutzer von Elektro- und Elektronikgeräten sind nach deren Gebrauch gesetzlich zur Rückgabe verpflichtet.
- Der Endnutzer trägt die Eigenverantwortung für das Löschen seiner personenbezogenen Daten auf dem zu entsorgenden Altgerät!
- Das Symbol der durchgestrichenen Mülltonne bedeutet, dass Elektro- und Elektronikaltgeräte nicht über den Hausmüll entsorgt werden dürfen.
- Elektro- und Elektronikaltgeräte können bei folgenden Stellen unentgeltlich abgegeben werden:
  - Öffentlich-rechtliche Entsorgungs- bzw. Sammelstellen (z. B. kommunale Bauhöfe).
  - Verkaufsstellen von Elektrogeräten (stationär und online), sofern Händler zur Rücknahme verpflichtet sind oder diese freiwillig anbieten.
  - Bis zu drei Elektroaltgeräte pro Geräteart, mit einer Kantenlänge von maximal 25 Zentimetern, können Sie ohne vorherigen Erwerb eines Neugerätes vom Hersteller kostenfrei bei diesem abgeben oder einer anderen autorisierten Sammelstelle in Ihrer Nähe zuführen.
  - Weitere ergänzende Rücknahmebedingungen der Hersteller und Vertrieber erfahren Sie beim jeweiligen Kundenservice.
- Im Falle der Anlieferung eines neuen Elektrogerätes durch den Hersteller an einen privaten Haushalt, kann dieser die unentgeltliche Abholung des Elektroaltgerätes, auf Nachfrage vom Endnutzer, veranlassen. Setzen Sie sich hierzu mit dem Kundenservice des Herstellers in Verbindung.

- Diese Aussagen gelten nur für Geräte, die in den Ländern der Europäischen Union installiert und verkauft werden und die der Europäischen Richtlinie 2012/19/ EU unterliegen. In Ländern außerhalb der Europäischen Union können davon abweichende Bestimmungen für die Entsorgung von Elektro- und Elektronik-Altgeräten gelten.

## 17. Störungsabhilfe

Problem	Mögliche Ursache	Abhilfe
Das Spritzgerät läuft nicht an.	Das Spritzgerät ist nicht eingesteckt.	Stecken Sie das Spritzgerät ein.
	Es kommt kein Strom aus der Steckdose.	Überprüfen Sie die Netzspannung genau.
	Das Verlängerungskabel ist beschädigt oder seine Kapazität ist zu gering.	Tauschen Sie das Verlängerungskabel aus oder ersetzen Sie es durch ein Kabel mit einer geeigneten Spannung.
	Das Spritzgerät hat sich unter Druck ausgeschaltet.	Der Motor schaltet sich während des Spritzens ein und aus, um den Druck zu regulieren. Das ist ein normaler Vorgang.
Es kommt kein oder nur wenig Spritzmaterial.	Die Spritzdüse (5) ist verstopft.	Reinigen Sie die Spritzdüse (5) mithilfe einer Reinigungsnadel.
	Der Ansaugschlauch (11) ist verstopft.	Reinigen Sie den Ansaugschlauch (11).
	Der Druckregler (9) ist zu niedrig eingestellt.	Stellen Sie den Druckregler (9) höher ein, indem Sie das Rad im Uhrzeigersinn drehen.
	Der Ansaugschlauch (11) sitzt nicht fest genug.	Justieren Sie den Ansaugschlauch (11) auf dem Ansaugschlauch-Einlassanschluss (15) nach und fixieren Sie mit einem Flanschschraubenzieher die Schraube an der Metallschlauchklemme für den Ansaugschlauch-Einlassanschluss (16).
	Der Ansaugschlauch-Netzfilter (13) ist verstopft.	Reinigen Sie ihn oder tauschen Sie ihn aus. Verwenden Sie eine für das Material geeignete Reinigungslösung.
Die Spritzdüse ist nicht dicht.	Die Düsenschutzmutter (4) ist locker.	Ziehen Sie die Düsenschutzmutter (4) an.
	Die Spritzdüse (5) wurde nicht richtig zusammengesetzt.	Bauen Sie die Düse aus und setzen Sie sie richtig zusammen.
	Die Spritzdüse (5) ist abgenutzt.	Tauschen Sie die Spritzdüse (5) aus.
Spritzmaterial tritt aus.	Der Düsenschutz (4) ist locker.	Schrauben Sie den Düsenschutz (4) fest.
	Die Spritzdüse (5) ist abgenutzt.	Tauschen Sie die Spritzdüse (5) aus.
	Die Dichtung im Düsenschutz (4) ist abgenutzt.	Tauschen Sie die Dichtung (28) aus.
	Spritzmaterial sammelt sich in der Spritzdüse (5) und im Düsenschutz (4).	Reinigen Sie die Spritzdüse (5) und den Düsenschutz (4) und verwenden Sie dazu eine für das Material geeignete Reinigungslösung.
Die Zerstäubung ist zu grob.	Die Materialmenge ist zu umfangreich.	Stellen Sie den Druckregler (9) niedriger ein.
	Die Spritzdüse (5) und der Düsenschutz (4) sind verstopft.	Reinigen Sie diese.
	Der Ansaugschlauch-Netzfilter (12) ist verstopft.	Reinigen Sie ihn oder ersetzen ihn.
Farbe verläuft oder es bilden sich Nasen.	Zu viel Material wurde aufgetragen.	Korrigieren Sie die Einstellung des Druckreglers (9) oder bewegen Sie die Spritzpistole (6) schneller.
Zu viel Farbnebel.	Der Abstand von der Pistole zum Spritzobjekt ist zu groß.	Verringern Sie den Abstand.
	Zu viel Material wurde aufgetragen.	Stellen Sie den Druckregler (9) niedriger ein.

Das Farbbild ist sehr dünn und fleckig.	Die Spritzpistole (6) wird zu schnell bewegt.	Passen Sie die Einstellung des Druckreglers (9) an oder bewegen Sie die Spritzpistole (6) langsamer.
Farbe spritzt in Tropfen heraus.	Luftblasen im Rücklaufschlauch (10).	Führen Sie die Schritte zum „Vorbereiten der Pumpe“ durch.
Der Ansaugschlauch (11) saugt beim Reinigen kein Wasser an.	Fehlender Druck.	Nutzen Sie die für das Material geeignete Reinigungslösung, führen Sie die Schritte zum „Vorbereiten der Pumpe“ durch.
Im Farbbild bilden sich Streifen.	Der Druckregler (9) ist zu niedrig eingestellt.	Stellen Sie den Druckregler (9) höher ein.
	Der Netzfilter-Griff (26), die Spritzdüse (5) oder der Ansaugschlauch-Netzfilter (13) sind verstopft.	Reinigen Sie den Netzfilter-Griff (26), die Spritzdüse (5) und den Ansaugschlauch-Netzfilter (13).
	Der Ansaugschlauch (11) sitzt nicht richtig auf dem Ansaugschlauch-Einlassanschluss (15).	Justieren Sie den Ansaugschlauch (11) auf dem Ansaugschlauch-Einlassanschluss (15) nach und fixieren Sie mit einem Flachsraubenzieher die Schraube an der Metallschlauchklemme für den Ansaugschlauch-Einlassanschluss (16).
	Die Spritzdüse (5) ist abgenutzt.	Tauschen Sie die Spritzdüse (5) aus.
	Die Farbe ist zu dick.	Verdünnen Sie die Farbe gemäß den Anweisungen des Herstellers.

# Garantiebedingungen

Revisionsdatum 26.11.2021

**Sehr geehrte Kundin, sehr geehrter Kunde,**

unsere Produkte unterliegen einer strengen Qualitätskontrolle. Sollte ein Gerät dennoch nicht einwandfrei funktionieren, bedauern wir dies sehr und bitten Sie, sich an unseren Servicecenter unter der unten angegebenen Adresse zu wenden. Gerne stehen wir Ihnen auch telefonisch über die Servicenummer zur Verfügung. Die nachfolgenden Hinweise sollen Ihnen für eine problemlose Bearbeitung und Regulierung im Schadensfall dienen.

**Für die Geltendmachung von Garantieansprüchen - innerhalb Deutschland - gilt folgendes:**

1. **Diese Garantiebedingungen** regeln unsere zusätzlichen Hersteller-Garantieleistungen für Käufer (private Endverbraucher) von Neugeräten. Die gesetzlichen Gewährleistungsansprüche werden von dieser Garantie nicht berührt. Für diese ist der Händler zuständig, bei dem Sie das Produkt erworben haben.
2. Die **Garantieleistung** erstreckt sich ausschließlich auf Mängel an einem von Ihnen erworbenen neuen Gerät, die auf einem Material- oder Herstellungsfehler beruhen und ist - nach unserer Wahl - auf die unentgeltliche Reparatur solcher Mängel oder den Austausch des Gerätes beschränkt (ggf. auch Austausch mit einem Nachfolgemodell). Ersetzte Geräte oder Teile gehen in unser Eigentum über. Bitte beachten Sie, dass unsere Geräte bestimmungsgemäß nicht für den gewerblichen, handwerklichen oder beruflichen Einsatz konstruiert wurden. Ein Garantiefall kommt daher nicht zustande, wenn das Gerät innerhalb der Garantiezeit in Gewerbe-, Handwerks- oder Industriebetrieben verwendet wurde oder einer gleichzusetzenden Beanspruchung ausgesetzt war.
3. **Von unseren Garantieleistungen ausgenommen sind:**
  - Schäden am Gerät, die durch Nichtbeachtung der Montageanleitung, nicht fachgerechte Installation, Nichtbeachtung der Bedienungsanleitung (z.B. Anschluss an eine falsche Netzspannung oder Stromart) bzw. der Wartungs- und Sicherheitsbestimmungen oder durch Einsatz des Geräts unter ungeeigneten Umweltbedingungen sowie durch mangelnde Pflege und Wartung entstanden sind.
  - Schäden am Gerät, die durch missbräuchliche oder unsachgemäße Anwendungen (wie z.B. Überlastung des Gerätes oder Verwendung von nicht zugelassenen Werkzeugen bzw. Zubehör), Eindringen von Fremdkörpern in das Gerät (wie z.B. Sand, Steine oder Staub), Transportschäden, Gewaltanwendung oder Fremdeinwirkungen (wie z. B. Schäden durch Herunterfallen) entstanden sind.
  - Schäden am Gerät oder an Teilen des Gerätes, die auf einen bestimmungsgemäßen, üblichen (betriebsbedingten) oder sonstigen natürlichen Verschleiß zurückzuführen sind sowie Schäden und/oder Abnutzung von Verschleißteilen.
  - Mängel am Gerät, die durch Verwendung von Zubehör-, Ergänzungs- oder Ersatzteilen verursacht wurden, die keine Originalteile sind oder nicht bestimmungsgemäß verwendet werden.
  - Geräte, an denen Veränderungen oder Modifikationen vorgenommen wurden.
  - Geringfügige Abweichungen von der Soll-Beschaffenheit, die für Wert und Gebrauchstauglichkeit des Geräts unerheblich sind.
  - Geräte an denen eigenmächtig Reparaturen oder Reparaturen , insbesondere durch einen nicht autorisierten Dritten, vorgenommen wurden.
  - Wenn die Kennzeichnung am Gerät bzw. die Identifikationsinformationen des Produktes (Maschinenaufkleber) fehlen oder unlesbar sind.
  - Geräte die eine starke Verschmutzung aufweisen und daher vom Servicepersonal abgelehnt werden.

Schadensersatzansprüche sowie Folgeschäden sind von dieser Garantieleistung generell ausgeschlossen.
4. Die **Garantiezeit** beträgt regulär **24 Monate\*** (12 Monate bei Batterien / Akkus) und beginnt mit dem Kaufdatum des Gerätes. Maßgeblich ist das Datum auf dem Original-Kaufbeleg. Garantieansprüche müssen jeweils nach Kenntniserlangung unverzüglich erhoben werden. Die Geltendmachung von Garantieansprüchen nach Ablauf der Garantiezeit ist ausgeschlossen. Die Reparatur oder der Austausch des Gerätes führt weder zu einer Verlängerung der Garantiezeit noch wird eine neue Garantiezeit durch diese Leistung für das Gerät oder für etwaige eingebaute Ersatzteile in Gang gesetzt. Dies gilt auch bei Einsatz eines Vor-Ort-Services. Das betroffene Gerät ist in gesäubertem Zustand zusammen mit einer Kopie des Kaufbelegs, - hierin enthalten die Angaben zum Kaufdatum und der Produktbezeichnung - der Kundendienststelle vorzulegen bzw. einzusenden. Wird ein Gerät unvollständig, ohne den kompletten Lieferumfang eingeschendet, wird das fehlende Zubehör wertmäßig in Anrechnung / Abzug gebracht, falls das Gerät ausgetauscht wird oder eine Rückerstattung erfolgt. Teilweise oder komplett zerlegte Geräte können nicht als Garantiefall akzeptiert werden. Bei nicht berechtigter Reklamation bzw. außerhalb der Garantiezeit trägt der Käufer generell die Transportkosten und das Transportrisiko. **Einen Garantiefall melden Sie bitte vorab bei der Servicestelle (s.u.) an.** In der Regel wird vereinbart, dass das defekte Gerät mit einer kurzen Beschreibung der Störung per Abhol-Service (nur in Deutschland) oder - im Reparaturfall außerhalb des Garantiezeitraums - ausreichend frankiert, unter Beachtung der entsprechenden Verpackungs- und Versandrichtlinien, an die unten angegebene Serviceadresse eingeschendet wird. **Beachten Sie bitte, dass Ihr Gerät (modellabhängig) bei Rücklieferung, aus Sicherheitsgründen - frei von allen Betriebsstoffen ist.** Das an unser Service-Center eingeschickte Produkt, muss so verpackt sein, dass Beschädigungen am Reklamationsgerät auf dem Transportweg vermieden werden. Nach erfolgter Reparatur / Austausch senden wir das Gerät frei an Sie zurück. Können Produkte nicht repariert oder ausgetauscht werden, kann nach unserem eigenen freien Ermessen ein Geldbetrag bis zur Höhe des Kaufpreises des mangelhaften Produkts erstattet werden, wobei ein Abzug aufgrund von Abnutzung und Verschleiß berücksichtigt wird. Diese Garantieleistungen gelten nur zugunsten des privaten Erstkäufers und sind nicht abtret- oder übertragbar.

5. Für die Geltendmachung Ihres Garantieanspruches **kontaktieren Sie bitte unser Service-Center.**

Bitte verwenden Sie vorzugsweise unser Formular auf unserer

Homepage: <https://www.scheppach.com/de/service>

Bitte senden Sie uns keine Geräte ohne vorherige Kontaktaufnahme und Anmeldung bei unserem Service-Center.

Für die Inanspruchnahme dieser Garantieversprechen ist der Erstkontakt mit unserem Service-Center zwingende Voraussetzung.

6. **Bearbeitungszeit** - Im Regelfall erledigen wir Reklamationsendungen innerhalb 14 Tagen nach Eingang in unserem Service-Center.

Sollte in Ausnahmefällen die genannte Bearbeitungszeit überschritten werden, so informieren wir Sie rechtzeitig.

7. **Verschleißteile** - Verschleißteile sind: a) mitgelieferte, an- und/oder eingebaute Batterien / Akkus sowie b) alle modellabhängigen Verschleißteile (siehe Bedienungsanleitung). Von der Garantieleistung ausgeschlossen sind tief entladene bzw. an Gehäuse und oder Batteriepolen beschädigte Batterien / Akkus.

8. **Kostenvorschlag** - Von der Garantieleistung nicht oder nicht mehr erfasste Geräte reparieren wir gegen Berechnung. Auf Nachfrage bei unserem Service-Center können Sie die defekten Geräte für einen Kostenvorschlag einsenden und ggf. dem Service-Center schriftlich (per Post, eMail) die Reparaturfreigabe erteilen. Ohne Reparaturfreigabe erfolgt keine weitere Bearbeitung.

9. **Andere Ansprüche**, als die oben genannten, können nicht geltend gemacht werden.

Die **Garantiebedingungen** gelten nur in der jeweils aktuellen Fassung zum Zeitpunkt der Reklamation und können ggf. unserer Homepage ([www.scheppach.com](http://www.scheppach.com)) entnommen werden.

Bei Übersetzungen ist stets die deutsche Fassung maßgeblich.

**Scheppach GmbH · Günzburger Str. 69 · 89335 Ichenhausen (Deutschland) · [www.scheppach.com](http://www.scheppach.com)**

Telefon: +800 4002 4002 (Service-Hotline/Freecall Rufnummer dt. Festnetz\*\*) · Telefax +49 [0] 8223 4002 20 · E-Mail: [service@scheppach.com](mailto:service@scheppach.com)

· Internet: <http://www.scheppach.com>



**Ersatzteile  
Zubehör**



**Reparatur**



**Kontakt**



**Dokumente**









\* Produktabhängig auch über 24 Monate; länderbezogen können erweiterte Garantieleistungen gelten

\*\* Verbindungskosten: kostenlos aus dem deutschen Festnetz

Änderungen dieser Garantiebedingungen ohne Voranmeldung behalten wir uns jederzeit vor.

## Explanation of symbols

Symbols are used in this manual to draw your attention to potential hazards. The safety symbols and the accompanying explanations must be fully understood. The warnings themselves will not rectify a hazard and cannot replace proper accident prevention measures.

	<p>Warning! In case of non-compliance danger to life, risk of injury or damage to the tool possible!</p>
	<p>Read the operating instructions to reduce the risk of injury.</p>
	<p>Wear safety goggles.</p>
	<p>Wear ear-muffs.</p>
	<p>Wear a breathing mask.</p>
	<p>Warning! Before installation, cleaning, alterations, maintenance, storage and transport switch off the device and disconnect it from the power supply.</p>
<p><b>△ ATTENTION!</b></p>	<p>These operating instruction provide places concerning your safety which are marked with this indication</p>
<p><b>△ CAUTION!</b></p>	<p>Failure to follow these instructions may cause light to medium risk of injury</p>
<p><b>△ WARNING!</b></p>	<p>Failure to follow these instructions may cause danger to life or danger of serious injuries</p>
	<p>The product complies with the applicable European directives.</p>
	<p>The product complies with the applicable Serbian directives.</p>

<b>Table of contents:</b>	<b>Page:</b>
1. Introduction .....	32
2. Layout (Fig. 1-3).....	32
3. Scope of delivery .....	32
4. Intended use .....	33
5. General safety instructions for power tools.....	33
6. Safety Instructions for Airless Paint Sprayer .....	34
7. Remaining Risks .....	36
8. Material and paint selection.....	36
9. Assembly .....	36
10. Before starting the equipment .....	37
11. Operation .....	38
12. Cleaning and maintenance .....	39
13. Technical data.....	40
14. Storage and transport.....	41
15. Electrical connection .....	41
16. Disposal and recycling.....	42
17. Troubleshooting .....	43
18. Declaration of conformity .....	141

## 1. Introduction

### Manufacturer:

Schepach GmbH  
Günzburger Straße 69  
D-89335 Ichenhausen

### Dear customer,

We hope your new tool brings you much enjoyment and success.

### Note:

According to the applicable product liability law the manufacturer of this device is not liable for damages which arise on or in connection with this device in case of:

- improper handling,
- non-compliance with the instructions for use,
- repairs by third party, non-authorized skilled workers,
- installation and replacement of non-original spare parts,
- improper use,
- Failures of the electrical system in the event of the electrical regulations and VDE provisions not being observed.

### Recommendations:

Read the entire text of the operating instructions prior to the assembly and operation of the device.

These operating instructions are intended to make it easier for you to get familiar with your device and utilise its intended possibilities of use.

The operating instructions contain important notes on how to work safely, properly and economically with your machine and how to avoid dangers, save repair costs, reduce downtime, and increase the reliability and working life of the machine.

In addition to the safety regulations contained herein, you must in any case comply with the applicable regulations of your country with respect to the operation of the machine.

Put the operating instructions in a clear plastic folder to protect them from dirt and humidity, and store them near the machine. The instructions must be read and carefully observed by each operator prior to starting the work. Only persons who have been trained in the use of the machine and have been informed on the related dangers and risks are allowed to use the machine. The required minimum age must be met.

In addition to the safety notes contained in the present operating instructions and the special regulations of your country, the generally recognised technical rules for the operation of identically constructed machines must be observed.

We accept no liability for damage or accidents which arise due to non-observance of these instructions and the safety information.

## 2. Layout (Fig. 1-3)

1. Spray hose
2. Trigger guard
3. Trigger
4. Nozzle guard
5. Spray tip
6. Spray gun
7. Spray gun handle
8. Stand
9. Pressure control dial
10. Return hose
11. Suction hose
12. Hose clamp suction hose mesh filter
13. Suction hose mesh filter
14. On/Off switch
15. Suction hose inlet port
16. Hose clamp suction hose inlet port
17. Power cord
18. Spray hose outlet port
19. Prime/spray lever
20. Return hose inlet port
21. Hose clamp return hose inlet port
22. Filter holder
23. Trigger locking lever
24. Trigger guard holder
25. Spray hose inlet port
26. Mesh filter handle
27. Spacer bolt
28. Sealing
29. Retaining nut

## 3. Scope of delivery

- Open the packaging and remove the device carefully.
- Remove the packaging material as well as the packaging and transport bracing (if available).
- Check that the delivery is complete.
- Check the device and accessory parts for transport damage.
- If possible, store the packaging until the warranty period has expired.

**⚠ ATTENTION! The device and packaging materials are not toys! Children must not be allowed to play with plastic bags, film and small parts! There is a risk of swallowing and suffocation!**

- 1 x Airless Paint Sprayer
- 1 x Spray hose 7.6m
- 1x Spray gun
- 1x Suction hose
- 1x Return hose
- 1x Open ended spanner 19mm
- 1x Cleaning brush
- 1x Replacement sealing
- 1x Instruction manual
- 1x Warranty card

#### 4. Intended use

This Airless Paint Sprayer is ideal for medium to large decoration and renovation projects around the house and garden. It is designed to draw paint directly from the paint can and its particularly ideal for the coverage of broad surface areas with a high volume of paint in a short period of time. This includes surfaces such as fences, pergolas, sheds, weather boards, gazebos, garage doors, lattice and walls. The device is intended for Do It Yourself use only. Refer to chapter 8 for more information on the types of spray able material that can be used with this device

Please read and familiarise yourself with this user manual before using the device.

This instruction manual must be passed on together with the product to the next person to use it.

The device must only be used for its prescribed purpose. Any use other than those mentioned in this instruction manual will be considered a case of misuse.

The user, and not the manufacturer, shall be liable for any damage or injury resulting from such cases of misuse.

The manufacturer shall not be liable for any unauthorised changes made to the tool, not for any damage resulting from such changes.

Please note that the device has not been designed for use in commercial, trade or industrial applications. The warranty will be void immediately if this appliance is used in commercial, trade or industrial business and equivalent applications.

#### 5. General safety instructions for power tools

**⚠ WARNING! Read all safety warnings, instructions, illustrations and specifications provided with this power tool.**

Failure to follow all instructions listed below may result in electric shock, fire and/or serious injury.

**Save all warnings and instructions for future reference.**

The term "power tool" in the warnings refers to your mains-operated (corded) power tool or battery-operated (cordless) power tool.

##### 1 Work area safety

- a) **Keep work area clean and well lit.** Cluttered or dark areas invite accidents.
- b) **Do not operate power tools in explosive atmospheres, such as in the presence of flammable liquids, gases or dust.** Power tools create sparks which may ignite the dust or fumes.
- c) **Keep children and bystanders away while operating a power tool.** Distractions can cause you to lose control.

##### 2 Electrical safety

- a) **Power tool plugs must match the outlet. Never modify the plug in any way. Do not use any adapter plugs with earthed (grounded) power tools.** Unmodified plugs and matching outlets will reduce risk of electric shock.
- b) **Avoid body contact with earthed or grounded surfaces, such as pipes, radiators, ranges and refrigerators.** There is an increased risk of electric shock if your body is earthed or grounded.
- c) **Do not expose power tools to rain or wet conditions.** Water entering a power tool will increase the risk of electric shock.
- d) **Do not abuse the cord. Never use the cord for carrying, pulling or unplugging the power tool. Keep cord away from heat, oil, sharp edges or moving parts.** Damaged or entangled cords increase the risk of electric shock.
- e) **When operating a power tool outdoors, use an extension cord suitable for outdoor use.** Use of a cord suitable for outdoor use reduces the risk of electric shock.
- f) **If operating a power tool in a damp location is unavoidable, use a residual current device (RCD) protected supply.** Use of an RCD reduces the risk of electric shock.

##### 3 Personal safety

- a) **Stay alert, watch what you are doing and use common sense when operating a power tool. Do not use a power tool while you are tired or under the influence of drugs, alcohol or medication.**

A moment of inattention while operating power tools may result in serious personal injury.

- b) **Use personal protective equipment. Always wear eye protection.** Protective equipment such as a dust mask, non-skid safety shoes, hard hat or hearing protection used for appropriate conditions will reduce personal injuries.
- c) **Prevent unintentional starting. Ensure the switch is in the off-position before connecting to power source and/or battery pack, picking up or carrying the tool.** Carrying power tools with your finger on the switch or energising power tools that have the switch on invites accidents.
- d) **Remove any adjusting key or wrench before turning the power tool on.** A wrench or a key left attached to a rotating part of the power tool may result in personal injury.
- e) **Do not overreach. Keep proper footing and balance at all times.** This enables better control of the power tool in unexpected situations.
- f) **Dress properly. Do not wear loose clothing or jewellery. Keep your hair and clothing away from moving parts.** Loose clothes, jewellery or long hair can be caught in moving parts.
- g) **If devices are provided for the connection of dust extraction and collection facilities, ensure these are connected and properly used.** Use of dust collection can reduce dust-related hazards.
- h) **Do not let familiarity gained from frequent use of tools allow you to become complacent and ignore tool safety principles.**

A careless action can cause severe injury within a fraction of a second.

#### 4 Power tool use and care

- a) **Do not force the power tool. Use the correct power tool for your application.** The correct power tool will do the job better and safer at the rate for which it was designed.
- b) **Do not use the power tool if the switch does not turn it on and off.** Any power tool that cannot be controlled with the switch is dangerous and must be repaired.
- c) **Disconnect the plug from the power source and/or remove the battery pack, if detachable, from the power tool before making any adjustments, changing accessories, or storing power tools.** Such preventive safety measures reduce the risk of starting the power tool accidentally.

- d) **Store idle power tools out of the reach of children and do not allow persons unfamiliar with the power tool or these instructions to operate the power tool.** Power tools are dangerous in the hands of untrained users.
- e) **Maintain power tools and accessories. Check for misalignment or binding of moving parts, breakage of parts and any other condition that may affect the power tool's operation. If damaged, have the power tool repaired before use.** Many accidents are caused by poorly maintained power tools.
- f) **Keep cutting tools sharp and clean.** Properly maintained cutting tools with sharp cutting edges are less likely to bind and are easier to control.
- g) **Use the power tool, accessories and tool bits etc. in accordance with these instructions, taking into account the working conditions and the work to be performed.** Use of the power tool for operations different from those intended could result in a hazardous situation.
- h) **Keep handles and grasping surfaces dry, clean and free from oil and grease.** Slippery handles and grasping surfaces do not allow for safe handling and control of the tool in unexpected situations.

#### 5 Service

- a) **Have your power tool serviced by a qualified repair person using only identical replacement parts.** This will ensure that the safety of the power tool is maintained.

**⚠ ATTENTION!** This electric tool generates an electromagnetic field during operation. This field can impair active or passive medical implants under certain conditions. In order to prevent the risk of serious or deadly injuries, we recommend that persons with medical implants consult with their physician and the manufacturer of the medical implant prior to operating the electric tool.

#### 6. Safety Instructions for Airless Paint Sprayer

**⚠ WARNING!** Reduce the risk of fire hazards

- The machine can only be used in environments where there is no risk of explosion.
- The Airless Paint Sprayer must not be used for spraying flammable paints and solvents with a flash point of less than 21°C. Flash point is the temperature that a fluid can produce enough vapours to ignite.

- Verify that all containers and collection systems are grounded to prevent static discharge.
- Connect to a grounded outlet and use grounded extension cords. Do not use a 3 to 2 adapter.
- Do not use paint or solvent containing halogenated hydrocarbons. See operating instructions for examples of these types of materials.
- Keep spray area well ventilated. Keep good supply of fresh air moving through the area.
- Do not smoke in the spray area.
- Do not operate light switches, engines, or similar spark producing products in the spray area.
- Keep area clean and free of paint or solvent containers, rags, and other flammable materials.
- Know the contents of the paints and solvents being sprayed. Read all material safety data sheets (MSDS) and container labels provided with the paints and solvents. Follow the paint and solvent manufacturer's safety instructions for processing, storage, transport and disposal.
- Fire extinguisher equipment should be present and working.
- When working indoors:
  - Make sure that no solvent vapours build up in the area of the device.
  - Set up the device on the side away from the sprayed object.
  - Keep a minimum distance of 5 m between the device and the spray gun.
- When working outdoors:
  - Make sure that no solvent vapours are blown towards the device. Pay attention to the wind direction.
  - Set up the device in such a way that solvent vapours do not reach the device and build up there.
  - Keep a minimum distance of 5 m between the device and the spray gun.

**⚠ WARNING! Reduce the risk of skin injection**

- Do not aim the gun at yourself, any person or animal.
- Keep hands and other body parts away from the discharge. For example, do not try to stop leaks with any part of the body.
- Always use the nozzle tip guard. Do not spray without nozzle tip guard in place.
- Only use a nozzle tip specified by the manufacturer.
- Use caution when cleaning and changing nozzle tips. In the case where the nozzle tip clogs while spraying, follow the manufacturer's instructions for turning off the unit and relieving the pressure before removing the nozzle tip to clean.

- Do not leave the unit energized or under pressure while unattended. When the unit is not in use, turn off the unit and relieve the pressure in accordance with the manufacturer's instructions.
- High-pressure spray is able to inject toxins into the body and cause serious bodily injury. In the event that injection occurs, seek medical attention immediately.
- Visually inspect for damage on the hoses which may be subjected to friction. Replace damaged hoses or parts immediately.
- This system is capable of producing 207 bar. Only use replacement parts or accessories that are specified by the manufacturer and that are rated a minimum of 228bar.
- Always engage the trigger lock when not spraying. Verify the trigger lock is functioning properly.
- Verify that all connections are secure before operating the unit.
- Know how to stop the unit and bleed pressure quickly. Be thoroughly familiar with the controls.

**⚠ WARNING-Reduce the risk of injury**

- Always wear appropriate gloves, eye protection, and a respirator or mask when painting.
- Do not operate or spray near children. Keep children away from equipment at all times.
- Do not overreach or stand on an unstable support. Keep effective footing and balance at all times.
- Stay alert and watch what you are doing.
- Do not operate the unit when fatigued or under the influence of drugs or alcohol.
- Do not kink or over-bend the hose.
- Do not expose the hose to temperatures or to pressures in excess of those specified by the manufacturer.
- Do not use the hose as a strength member to pull or lift the equipment.
- The maximum rated pressure of the air hose is 228bar, the normal working pressure is 207bar.
- Be aware of any hazards presented by the material being sprayed and consult the markings on the container or information supplied by the manufacturer of the material to be sprayed, including requirements for the use of personal protective equipment.
- Do not spray any material where the hazard is not known.
- Equipment surfaces can become very hot during operation. To avoid severe burns, do not touch hot equipment. Wait until equipment has cooled down completely.

- Pressurized equipment can start without warning. Before checking, moving, or servicing equipment, follow the Pressure Relief Procedure in this manual. Disconnect the mains power plug!
- Read warnings to know the specific hazards of the fluids you are using.
- Store hazardous fluid in approved containers, and dispose according to applicable guidelines.

**⚠ WARNING - Equipment misuse hazard**

- Do not use electrostatic atomizing and spraying equipment. These can lead to a serious hazards to the operator.
- Do not exceed the maximum working pressure or temperature rating of the lowest rated system component. Read Technical Data in all equipment manuals.
- Use fluids and solvents that are compatible with equipment wetted parts.
- Read fluid and solvent manufacturer's warnings. For complete information about your material, request material safety data sheet (MSDS) from distributor or retailer.
- Check equipment daily. Repair or replace worn or damaged parts immediately with manufactory replacement parts only.
- Do not alter or modify equipment.
- Use equipment only for its intended purpose. Call your distributor for information.
- Route hoses and cables away from traffic areas, sharp edges, moving parts, and hot surfaces.
- Do not kink or over bend hoses or use hoses to pull equipment.
- Comply with all applicable safety regulations.
- Keep children and animals away from work area.
- Do not operate the equipment when fatigued or under the influence of drugs or alcohol.

**7. Remaining Risks**

Additional residual risks may arise when using the tool which may not be included in the enclosed safety warnings. These risks can arise from misuse, prolonged use etc.

Even with the application of the relevant safety regulations and the implementation of safety devices, certain residual risks cannot be avoided.

These include:

- Injuries caused by touching any rotating/moving parts.

- Injuries caused when changing any parts, blades or accessories.
- Injuries caused by prolonged use of a tool. When using any tool for prolonged periods ensure you take regular breaks.
- Impairment of hearing.
- Health hazards caused by breathing in paint when using your tool.

**8. Material and paint selection**

**⚠ ATTENTION! Do not use textured wall paints or coatings as this will block the spray gun tip and damage internal components of the airless spray station.**

**8.1 Material and paints which can be used**

Although a large number of materials and paints can be sprayed, some cannot. Please check with the manufacturers' recommendations.

The following materials and paints can be used:

- Water based paints
- Wood preservatives
- Oil based paints
- Primers
- Enamel paint
- Wash primer
- Varnish
- Oil
- Stains

**8.2 Materials and paints which cannot be used**

The use the following materials and paints will cause premature wear and block the spray tip. This will void warranty.

- a. Paints and varnishes that contain abrasive components, e.g:
  - emulsion/dispersion paints for exterior coatings
- b. Silicate paints
- c. Flammable materials

To obtain the best results from your Airless Paint Sprayer, please read the instruction manual carefully before use.

**9. Assembly**

Required tools for all assembly/adjustment steps:

- Open ended spanner 19mm

**⚠ ATTENTION!** Ensure the machine is disconnected from the power supply before performing any of the following operations.

### 9.1 Spray Hose connection (Fig. 2+3)

- Remove the cover caps (A) from both ends of the spray hose (1) and the cover cap (B) of the spray hose outlet port (18) (Fig. 2).
- Thread the spray hose (1) to the spray hose outlet port (18) and tighten with an open ended spanner 19mm. Do not over-tighten (Fig. 2).
- Thread the other end of the spray hose (1) to the spray gun (6) and tighten with an open ended spanner 19mm. Do not over-tighten (Fig. 3).

### 9.2 Suction Hose (11) and Return hose (10) connection (Fig. 4)

The suction hose (11) and return hose (10) are pre-assembled on the machine.

If the suction hose (11) or return hose (10) needs to be changed, use a flat head screwdriver (not included) to loosen the screw on the hose clamp suction hose mesh filter (12), hose clamp suction hose inlet port (16), hose clamp return hose inlet port (21) and remove the hose (Fig. 4).

Replace by a new hose (suction hose / return hose) and mount it in the opposite direction.

### 9.3 Spray tip and nozzle guard (Fig. 5-9)

Note: The Spray gun (6) is pre-assembled. If the Spray gun (6) has been disassembled for cleaning follow the steps below to re-assemble.

1. Insert the Mesh filter handle (26) into the Spray gun handle (7) and align the Spray gun handle with the upper part of the Spray gun (Fig. 5).
2. While holding the upper section of the Spray gun (6), tighten the Spray gun handle with an open ended spanner 21mm (not included) (Fig. 6).
3. Trigger guard (2) is fastened with the spray hose inlet port (25) at the lower end of the spray gun handle (7) by using an open ended spanner 19mm. At the upper end, the trigger guard is hung in the trigger guard holder (24) (Fig. 6).
4. Ensure that the small spacer bolt (27) and the sealing (28) are inserted in the nozzle guard (4) (Fig. 7).
5. Put the spray tip (5) into the nozzle guard (4) and attach to the spray gun (6). Make sure that the spray tip (5) is rotated forward to the spray position with the peek side forward. Tighten the retaining nut (29) using an open ended spanner 26mm (not included) (Fig. 8+9).

**⚠ ATTENTION!** Do not spray without the spray tip (5) and nozzle guard (4) mounted.

Do not press the trigger (3) unless the spray tip (5) is correctly in the spray position. Always lock the trigger (3) before removing, replacing or cleaning the spray tip (5).

## 10. Before starting the equipment

Before you connect the equipment to the mains supply make sure that the data on the rating plate are identical to the mains data.

**⚠ ATTENTION!** Always ensure the machine is switched off and disconnected from the power supply before making adjustments to the equipment.

- All covers and safety devices have to be properly fitted before the equipment is switched on.

### 10.1 Locking the spray gun trigger

**⚠ ATTENTION!** The spray gun trigger (3) should be locked prior to preparing the sprayer to ensure the trigger (3) is not accidentally pressed. Lock the spray gun trigger (3) whenever instructed.

- To lock the trigger (3), rotate the trigger locking (23) lever to the back (Fig. 10).
- To unlock the trigger (3), rotate the trigger locking lever (23) down (Fig. 11).

### 10.2 Pressure relief procedure

**⚠ ATTENTION!** Always follow the pressure relief procedure when shutting the machine off or any purpose. This procedure is used to relieve pressure from the spray hose (1).

**⚠ CAUTION!** Failure to do so may result in serious injury.

**⚠ WARNING!** Never aim the spray gun (6) at any part of the body. Perform the pressure relief procedure whenever instructed.

- Lock the spray gun trigger (3) (Fig. 10).
- Turn the prime/spray lever (19) to "prime" position (Fig. 12).
- Turn off the machine by pressing "0" on the On/OFF switch (14) (Fig. 13).
- Turn pressure control dial (9) to the "prime/clean" position (Fig. 14).
- Unlock the spray gun trigger (3) (Fig. 11).
- Briefly pull the spray gun trigger (3) to fully relieve pressure from the system (Fig 15).
- Lock the spray gun trigger (3) (Fig. 10).

### 10.3 Priming the pump (Fig. 16)

- Separate the suction hose (11) from the return hose (10).
- Place the suction hose (11) inside the paint container.
- Place the return tube (10) inside a clean waste container.
- Set the prime/spray lever (19) to "prime" (Fig. 12).
- Turn the pressure control dial (9) to the "prime/clean" setting. Ensure the pressure control dial (9) aligns with the mark on top of the machine (Fig. 14).
- Turn on the machine by pressing "I" on the ON/OFF switch (14) (Fig. 13).
- Allow pump to run for approx 60 seconds until you see a steady stream of paint coming out of the return hose into the waste container.
- Set the prime/spray lever (19) to "spray" position (Fig. 17).
- Wait for the Air Sprayer to shut off automatically after a few moments. If the Airless Paint Sprayer does not shut off automatically, repeat step 4 to 8.
- Place the return hose (10) back into the container of paint and clip the return hose (10) and suction hose (11) together, using the attached clips (Fig. 18).

Recommendation: It is good to practice to perform the steps on this page using water to familiarize yourself with the function of the Airless Paint Sprayer as well as to ensure the unit is set up properly.

## 11. Operation

**⚠ CAUTION!** Ensure the Air Sprayer has been properly primed before commencing spraying operations.

### **⚠ ATTENTION!**

**Always make sure the device is fully assembled before commissioning!**

### 11.1 Spraying procedure

- Make sure that the spray tip (5) is rotated forward to the spray position with the peek side forward (Fig. 19).
- Perform "Pressure relief procedure" (refer to 10.2).
- Turn on the machine by pressing "I" on the On/Off switch (14) (Fig.13).
- Unlock the trigger locking lever (23) (Fig. 11).
- Slowly turn the pressure control dial (9) clockwise to the maximum setting (Fig. 20)
- Set the prime7spray lever (19) to "spray" position (Fig. 17)
- Stand about 30cm away from the area to be sprayed and maintain this distance (Fig. 21).

- Pull the trigger (3) to start spraying (Fig. 15).

**NOTE:** The motor will cycle On and Off while spraying to regulate pressure. This will be normal.

**⚠ IMPORTANT!** When spraying is finished, perform "Pressure relief procedure" (refer to 10.2).

**⚠ IMPORTANT!** If you have not finished painting with your Airless Paint Sprayer and want to take a short break (30-60 minutes), do not leave paint inside the pump. Follow the cleaning instructions (chapter 12) to prevent paint from drying inside the pump and hose.

Once you're ready to begin work again, begin with chapter 9. Once properly primed again, aim the spray gun into a waste bucket and allow 30 seconds for any leftover cleaning solution to be flushed out of the system. Then resume painting as before.

**⚠ IMPORTANT!** Mineral Turpentine should not be mixed with water at any stage during the cleaning process.

### 11.2 Test spray settings (Fig. 22-24)

**Note:** Ensure you follow the "spraying procedure" instructions (11.1) before testing the spraying settings of the Airless Paint Sprayer.

#### 11.2.1 Setting the pressure (Fig. 22)

- Set the pressure control dial (9) to a medium high pressure. Then test this pressure setting on a scrap piece of material (Fig. 22).
- Adjust the pressure control dial (9) until a smooth and even consistency is achieved.

#### 11.2.2 Speed of stroke (Fig. 23)

Spray a test patch on a scrap piece of material, assessing the speed of stroke required for pressure setting. (Fig. 23)

- Lower pressure will require slower stroke speed.
- Higher pressure will require faster stroke speeds.

#### 11.2.3 Aligning the spray tip

- Follow the "pressure relief procedure" (10.2).
- Loosen the retaining nut (29) (Fig 24).
- Rotate the nozzle guard (4) to match the direction of the preferred spray pattern (Fig. 24).
- When spray tip at the top: horizontal alignment
- When spray tip on the side: vertical alignment

**NOTE!** The alignment of the spray depends on the desired working direction. For horizontal working direction, a vertical spray is recommended. In the case of the vertical working direction, a horizontal spray.

**11.3 Spraying Technique (Fig. 25-28)**

1. Move the spray gun (6) with the entire arm, not by flexing the wrist. This will keep the spray gun (6) at right angles to the surface, keeping the pattern even (Fig. 25).
2. Pull the trigger (3) after starting the stroke, and release the trigger (3) before ending the stroke. The spray gun (6) should be moving, when the trigger (3) is pulled and released (Fig. 26).
3. Keep the spray gun (6) perpendicular to the surface, so spray distance is consistent (Fig. 27).
4. Overlap your strokes by approx. 30% to ensure even coverage (Fig.28).

**NOTE!**

- Do not spray outdoors on a windy day as the results may be unsatisfactory.
- Only apply one coat at a time, always allow a coat to completely dry before adding another coat.
- Avoid stopping and starting as this can lead to a patchy finish. It is best to start spraying outside the surface to be sprayed and avoid stopping in the middle of the surface, continue just past the opposite edge.

**12. Cleaning and maintenance**

**⚠ ATTENTION!** Prior to any adjustment, maintenance or service work switch off the machine and disconnect the mains power plug!

**12.1 Select cleaning solution**

For water-based material (e.g. acrylic paint):

- Use only water when performing the cleaning procedure.

**⚠ ATTENTION!** Use of a solvent-based cleaning materials on water-based paints will result in a new substance that will be extremely difficult to clean.

- We recommend the use of 10-15 litres of water when performing the cleaning procedure.

For oil-based material (e.g. enamel paint , lacquer):

- Use only the appropriate cleaning solution. Read the cleaning instructions printed on the coating material's label to determine which cleaning material you need.
- The following solvent-based cleaning products are safe to use in the Airless Paint Sprayer:

Mineral turpentine, paint thinner

- NOTE: Mineral turpentine must not be mixed with water at any stage during the cleaning process.
- We recommend 1-2 litres of the appropriate solvent-based cleaner when performing cleaning procedure.

**12.2 Cleaning the unit**

**⚠ IMPORTANT!** The cleaning process must be followed immediately after use to prevent paint from drying inside the pump and hose. Failure to follow the cleaning instructions promptly may permanently seize the paint sprayer and automatically void the warranty.

- Turn the pressure control dial (9) to the "prime/clean" setting.(Fig. 14)
- Set the prime/spray lever (19) to the "prime" position. (Fig. 12)
- Place the suction Hose (11) into a bucket of appropriate cleaning solution. Place the return hose (10) into an empty bucket. (Fig. 29)
- Turn on the machine by pressing "I" on the On/Off Switch (14). (Fig. 13) Check the return hose (10) and wait for a constant stream of cleaning solution to pass out of it.
- Set the prime/spray lever (19) to "spray" position (Fig.17).
- Aim the spray gun (6) into an empty bucket, then squeeze and hold the trigger (3) until most of the paint is removed from the spray hose (1). (Fig. 30)
- Lock the spray gun trigger (3). (Fig. 10)
- Rotate the spray tip (5) 180° to the cleaning side. (Fig. 31)
- Unlock the spray gun trigger (3) and hold the trigger (3) to spray the cleaning solution through the system (Fig. 11).Continue spraying until only cleaning solution is ejected from the spray tip (5). Add more cleaning solution if all of the paint has not been removed.

**NOTE:** If the cleaning solution bucket becomes cloudy with paint during this cleaning process, skip to section "Cleaning the suction hose". Once the suction hose mesh filter (13) and spray hose (1) are clean, re-assemble them and repeat steps 6 to 9 in this section.

- Set the prime/spray lever (19) to the "prime" position (Fig. 14)
- Switch Off the machine by pressing "0" on the On/Off Switch (14). (Fig. 13)

**12.3 Cleaning the Suction hose mesh filter**

**IMPORTANT!** The cleaning process must be followed immediately after use to prevent paint from drying inside the pump and hose.

Failure to follow the cleaning instructions promptly may permanently seize the paint sprayer and automatically void the warranty.

- Use a flat head screwdriver (not included) to loosen the screw on the hose clamp suction hose mesh filter (12). (Fig. 32)
- Pull the suction hose mesh filter (13) out and rinse under appropriate cleaning solution. (Fig. 32)

**12.4 Cleaning the spray gun**

**IMPORTANT!** The cleaning process must be followed immediately after use to prevent paint from drying inside the pump and hose. Failure to follow this instruction may permanently seize the paint sprayer and automatically void the warranty.

**⚠ ATTENTION!** Ensure the unit is switched off and the pressure release procedure has been performed.

- Remove the spray gun (6) from the spray hose (1) by loosening the nut with a 19mm spanner (not supplied). (Fig. 3 reverse)
- Remove the nozzle guard (4) and spray tip (5) by loosening the retaining nut. Once the guard assembly has been removed, pull the spray tip (5) out. (Fig. 33)

**NOTE!** A small spacer bolt (27) and sealing (28) are used to locate the spray tip (5) within the nozzle guard (4). Be careful not to lose these components when the nozzle guard (4) is removed (Fig. 34). If the sealing (28) is no longer tight or porous, replace with the replacement sealing (included).

- Remove the trigger guard (2). Therefore unhook from the trigger guard holder (24). (Fig. 7) Remove the spray hose inlet port (25) at the lower end or the spray gun handle (7) by using an open ended spanner 19mm (Fig. 35+36).
- While holding the upper part of the spray gun (2), loosen the handle (7) by applying a 21mm spanner to the grooves located on the bottom part of the handle (7). Rotate anti -clockwise until the handle (7) can be completely removed (Fig. 37). Tip: Using a shifter or bench vice to hold the upper part of the spray gun (6) will make this step much easier.
- Remove the mesh filter handle (26) from the spray gun handle (7) and clean all components in the cleaning solution (Fig. 38).
- To clean the mesh filter, unscrew either cap end by turning anti -clockwise. Once unscrewed, remove the cap and pull the other cap and spring out of the mesh filter sleeve. Use the cleaning brush to scrub the inside of the mesh filter (Fig. 39).

**NOTE:** After cleaning, inspect the condition of the mesh filter. If the mesh filter is clogged with dried paint, has started fraying or has deformed out of shape, it will need to be replaced.

- To re-assemble the spray gun (6), follow the procedures mentioned above in reverse direction.

**12.5 Servicing suction tract**

If the airless paint spray system does not suck in any paint, press the button to ensure that the suction tract is free. (fig. 40)

**Service information**

Please note that the following parts of this product are subject to normal or natural wear and that the following parts are therefore also required for use as consumables.

Wear parts\*: carbon brushes, filter, seals, nozzles

\* Not necessarily included in the scope of delivery!

Spare parts and accessories can be obtained from our service centre. To do this, scan the QR code on the cover page.

**13. Technical data**

Motor	220-240 V/50 Hz
Input power	650-750W
Rated current	2.8-3.3A
Max working pressure	3000PSI / 207 bar
Short circuit rating	5kA
IP rating	IP23
Class rating	I
Working pressure	0-3000PSI / 0-207 bar
Ma. Flow rate	1.1 l/min
Spraying nozzle size	517
Sound pressure level	97 dB
Sound power level	91 dB
Vibration value	0.715 m/s <sup>2</sup>
Working environment temperature requirement	5°C -40°C
Working environment humidity requirement	30%-50%

Spray hose length	7.6m
Spray hose outlet connector	1/4-18-NPSM

### Noise

Total noise values determined in accordance with EN 14462:2005.

### Wear ear protection.

The impact of noise can cause damage to hearing.

### Limit the noise to a minimum!

- Only use appliances which are in perfect working order.
- Service and clean the appliance regularly.
- Adapt your working style to suit the appliance.
- Do not overload the appliance.
- Have the appliance serviced whenever necessary.
- Switch the appliance off when it is not in use.

## 14. Storage and transport

Store the equipment and accessories out of children's reach in a dark and dry place at above freezing temperature. The ideal storage temperature is between 5 and 30 °C. Store the electric tool in its original packaging.

### ⚠ **ATTENTION!** The appliance must unconditionally be secured against falling or turning down during transport.

The machine must only be lifted and transported on its handle.

#### 14.1 Long-term storage

**Follow all cleaning procedures after each use. Ensure the unit is thoroughly cleaned before storing to prevent build-up of dried paint which may cause blockages and stop the unit from working.**

1. Perform all cleaning procedures.
2. Remove the spray hose (1)
3. Remove the suction hose (11) from the suction hose inlet port (15) using a flathead screwdriver to loosen the screw on the metal hose clamp suction hose inlet port (16).
4. Remove the return hose (10) from the return hose inlet port (20) using a flathead screwdriver to loosen the screw on the metal hose clamp return hose inlet port (21).
5. Turn the machine upside down. Add 30 mls of household oil or pump protector oil into each inlet port.

6. Set the prime/spray lever (19) to "spray" position
7. Turn the pressure control dial (9) to the "low spray" setting.
8. Hold a rag over the spray hose outlet port (18).
9. Switch on the machine for 5 seconds by pressing the "I" on the On/Off switch (14), then switch off the machine by pressing the "0" on the On/Off switch (14).
10. Set the prime/spray lever (19) to "prime" position.
11. Replace the suction hose (11) using a flathead screwdriver to tighten the screw on the metal hose clamp suction hose inlet port (16).
12. Replace the return hose (10) to the return hose inlet port (20) using a flathead screwdriver to tighten the screw on the metal hose clamp return hose inlet port (21).
13. Wipe the sprayer housing with a clean dry cloth.
14. Store the sprayer and its accessories in a clean, dry location, out of the reach of children.

## 15. Electrical connection

**The electrical motor installed is connected and ready for operation. The connection complies with the applicable European standards. The customer's mains connection as well as the extension cable used must also comply with these regulations.**

⚠ **ATTENTION!** The power supply cord of this machine has an equipment-grounding conductor and a grounding plug. The plug must be plugged into an appropriate outlet which is properly installed and grounded in accordance with all local codes and ordinances.

⚠ **WARNING!** Check the voltage! The voltage must comply with the information on the rating label!

**The customer's mains connection as well as the extension cable used must also comply with these regulations.**

### Damaged electrical connection cable

The insulation on electrical connection cables is often damaged.

This may have the following causes:

- Passage points, where connection cables are passed through windows or doors.
- Kinks where the connection cable has been improperly fastened or routed.
- Places where the connection cables have been cut due to being driven over.

- Insulation damage due to being ripped out of the wall outlet.
- Cracks due to the insulation ageing.

Such damaged electrical connection cables must not be used and are life-threatening due to the insulation damage. Check the electrical connection cables for damage regularly. Make sure that the power is switched off before inspecting the cable. Electrical connection cables must comply with the applicable European standards and must be correctly marked. Only use connection cables with the marking "H05VV-F". Replacement cables can only be fitted by an approved and certified electrician. If you are in any doubt please contact the help line at the foot of this page.

**AC motor**

- The mains voltage must be 220 - 240 V~.
- Extension cables up to 25 m long must have a cross-section of 1.5 mm<sup>2</sup>.

Connections and repairs of electrical equipment may only be carried out by an electrician.

Please provide the following information in the event of any enquiries:

- Type of current for the motor
- Machine data - type plate

**16. Disposal and recycling**

**Notes for packaging**



The packaging materials are recyclable. Please dispose of packaging in an environmentally friendly manner.

**Notes on the electrical and electronic equipment act**



**Waste electrical and electronic equipment does not belong in household waste, but must be collected and disposed of separately!**

- Used batteries that are not installed permanently in the old device must be removed non-destructively before disposal! Their disposal is regulated by the battery act.
- Owners or users of electrical and electronic devices are legally obliged to return them after use.

- The end user is responsible for deleting their personal data from the old device being disposed of!
- The symbol of the crossed-out dustbin means that waste electrical and electronic equipment must not be disposed of with household waste.
- Waste electrical and electronic equipment can be handed in free of charge at the following places:
  - Public disposal or collection points (e.g. municipal works yards).
  - Points of sale of electrical devices (stationary and online), provided that dealers are obliged to take them back or offer to do so voluntarily.
  - Up to three waste electrical devices per type of device, with an edge length of no more than 25 centimetres, can be returned free of charge to the manufacturer without prior purchase of a new device from the manufacturer or taken to another authorised collection point in your vicinity.
  - Further supplementary take-back conditions of the manufacturers and distributors can be obtained from the respective customer service.
- If the manufacturer delivers a new electrical device to a private household, the manufacturer can arrange for the free collection of the old electrical device upon request from the end user. Please contact the manufacturer's customer service for this.
- These statements only apply to devices installed and sold in the countries of the European Union and which are subject to the European Directive 2012/19/EU. In countries outside the European Union, different regulations may apply to the disposal of waste electrical and electronic equipment.

## 17. Troubleshooting

Problem	Possible Cause	Action
The sprayer does not turn on.	The mains power lead is not plugged in.	Plug the mains power lead into a mains power outlet.
	No power is coming from the mains power outlet.	Properly test the power supply voltage.
	The extension cord is damaged or has too low capacity.	Replace the extension cord with a suitable voltage.
	The sprayer shuts of while under pressure.	Motor will cycle On and Off while spraying to regulate pressure. This is normal.
Little or no material flow.	Spray tip (5) is clogged.	Clean spray tip (5) using cleaning pin.
	Suction hose is clogged.	Clean suction hose (11).
	Pressure control dial (9) turned too low.	Increase pressure dial control dial (9) setting by turning the dial clockwise.
	Suction hose is too loose.	Re-adjust the suction hose (11) to the suction hose inlet port (15) and use a flathead screwdriver to tighten the screw on the metal hose clamp suction hose inlet port (16).
	Suction hose mesh filter (13) clogged.	Clean or replace. Use the appropriate cleaning solution depending on the material used.
The spray tip leaks.	The nozzle guard nut (4) is loose.	Tighten the nozzle guard nut (4).
	Spray tip (5) was assembled incorrectly.	Remove and assemble correctly.
	Spray tip (5) is worn.	Replace the spray tip /5).
Material leaking	Nozzle guard (4) is loose.	Tighten the nozzle guard (4).
	Spray tip (5) is worn.	Replace the spray tip (5).
	Seal inside the nozzle guard (4) is worn.	Replace the sealing (28).
	Material building up spray tip (5) and nozzle guard (4).	Clean spray tip (5) and nozzle guard (4) by using the appropriate cleaning solution depending on the material used.
Atomization is too coarse.	Material volume too large.	Decrease pressure control dial (9) setting.
	Spray Tip and Nozzle Guard clogged.	Clean.
	Suction hose mesh filter (12) clogged.	Clean or replace.
Pattern runs or sags.	Applying too much material	Adjust pressure control dial (9) or increase movement of spray gun (6).
Too much over-spray.	Gun too far from spray object.	Reduce distance.
	Too much material applied.	Decrease Pressure control dial (9) setting.
Pattern is very light and blotchy.	Moving the spray gun (6) too fast.	Adjust pressure control dial (9) or decrease movement of spray gun (6).
Spluttering paint.	Air bubbles in the return hose (10).	Perform "priming the pump" steps.

Suction Hose (11) not sucking up water when cleaning the unit.	Lack of pressure.	Using the appropriate cleaning solution in place of material, perform the "priming the pump" steps.
The paint pattern is tailing.	The pressure control dial (9) is set too low.	Increase the pressure control dial (9) to a higher setting.
	Mesh filter handle (26), the spray tip (5), or the suction hose mesh filter (13) is clogged.	Clean mesh filter handle (26), the spray tip (5), and the suction hose mesh filter (13).
	The suction hose (11) is loose at the suction hose inlet port (15).	Re-adjust the suction hose (11) to the suction hose inlet port (15) and use a flat head screwdriver to tighten the screw on the metal hose clamp suction hose inlet port (16).
	The spray tip (5) is worn.	Replace the spray tip (5).
	The paint is too thick.	Thin the paint according to the manufacturer's instructions.

## Vysvětlení symbolů

Symbole použité v této příručce vás mají upozornit na možná rizika. Bezpečnostní symboly a vysvětlivky, které je provádějí, musejí být přesně pochopeny. Samotné varování rizika neodstraní a nemohou nahradit správná opatření pro prevenci úrazů.

	Pozor! Možná za nedodržení Nebezpečí ohrožení života, riziko zranění nebo poškození nářadí!
	Přečtěte si návod k obsluze, aby se snížilo riziko poranění.
	Noste ochranné brýle!
	Noste ochranná sluchátka!
	Noste ochranu dýchacích cest.
	Výstraha! Vypněte zařízení a vytáhněte síťovou zástrčku před instalací, čištěním, údržbou, přestavbou, skladováním nebo přepravou zařízení.
<b>⚠ POZOR!</b>	Místa, která se týkají bezpečnosti, jsme v tomto návodu k obsluze opatřili touto značkou.
<b>⚠ OPATRNĚ!</b>	Nedbání těchto pokynů může mít za následek lehké až středně těžké zranění.
<b>⚠ VÝSTRAHA!</b>	Nedbání těchto pokynů může mít za následek smrt nebo vážná zranění.
<b>CE</b>	Výrobek odpovídá platným evropským směrnicím.
<b>A</b>	Výrobek odpovídá platným srbským směrnicím.

**Obsah:**
**Strana:**

1.	Úvod.....	47
2.	Popis přístroje (obr. 1-3) .....	47
3.	Rozsah dodávky .....	47
4.	Použití podle účelu určení .....	48
5.	Všeobecné bezpečnostní pokyny pro elektrická zařízení .....	48
6.	Bezpečnostní pokyny pro systémy na rozprašování barvy Airless .....	50
7.	Zbytková rizika .....	51
8.	Výběr materiálu a barev .....	51
9.	Montáž .....	52
10.	Před uvedením do provozu.....	52
11.	Obsluha.....	53
12.	Čištění a údržba.....	54
13.	Technická data.....	56
14.	Skladování a přeprava.....	56
15.	Elektrická přípojka .....	57
16.	Likvidace a recyklace .....	57
17.	Odstraňování závad.....	58
18.	Prohlášení o shodě.....	141

## 1. Úvod

### Výrobce:

Schepbach GmbH  
Günzburger Straße 69  
D-89335 Ichenhausen

### Vážený zákazníku,

přejeme Vám hodně radosti a úspěchů při práci s Vaším novým přístrojem.

### Poznámka,

V souladu s platnými zákony, které se týkají odpovědnosti za výrobek, výrobce zařízení nepřebírá odpovědnost za poškození výrobku nebo za škody způsobené výrobkem, ke kterým z následujících důvodů:

- Nesprávná manipulace.
- Nedodržení pokynů pro obsluhu.
- Opravy prováděné třetí stranou, opravy neprováděné v autorizovaném servisu.
- Montáž neoriginálních dílů nebo použití neoriginálních dílů při výměně.
- Jiné než specifikované použití.
- výpadků elektrického zařízení v případě nedodržení elektrických předpisů a ustanovení VDE.

### Doporučujeme:

Před montáží a obsluhou tohoto zařízení si přečtěte kompletní text v návodu k obsluze.

Pokyny pro obsluhu jsou určeny k tomu, aby se uživatel seznámil s tímto zařízením a aby při jeho použití využil všech jeho možností v souladu s uvedenými doporučeními.

Tento návod k obsluze obsahuje důležité informace o tom, jak provádět bezpečnou, profesionální a hospodárnou obsluhu stroje, jak se zabránit rizikům, jak ušetřit náklady na opravy, jak zkrátit doby prostojů a jak zvýšit spolehlivost a prodloužit provozní životnost stroje.

Mimo bezpečnostních předpisů uvedených v návodu k obsluze musíte dodržovat také platné předpisy, které se týkají provozu stroje ve vaší zemi.

Uchovávejte návod k obsluze stále v blízkosti stroje a uložte jej do plastového obalu, aby byl chráněn před nečistotami a vlhkostí. Přečtěte si návod k obsluze před každým použitím stroje a pečlivě dodržujte v něm uvedené informace. Stroj mohou obsluhovat pouze osoby, které byly řádně proškoleny v jeho obsluze a které byly řádně informovány o rizicích spojených s jeho obsluhou. Při obsluze stroje musí být splněn stanovený minimální věk.

Kromě bezpečnostních pokynů, které jsou obsaženy v návodu k obsluze, a zvláštních předpisů vaší země, je při provozu dřevoobráběcích strojů zapotřebí dodržovat všeobecně uznávaná technická pravidla.

Nepřebíráme žádnou záruku za nehody nebo škody způsobené nedodržením tohoto návodu a bezpečnostních pokynů.

## 2. Popis přístroje (obr. 1-3)

1. Stříkací hadice
2. Spouštěcí páka
3. Spoušť
4. Ochrana trysky
5. Stříkací tryska
6. Stříkací pistole
7. Rukojeť stříkací pistole
8. Podstavec
9. Regulátor tlaku
10. Hadice zpětného toku
11. Sací hadice
12. Hadicová spona pro síťový filtr sací hadice
13. Síťový filtr sací hadice
14. Za-/vypínač
15. Přívodní přípojka sací hadice
16. Hadicová spona pro přívodní přípojku sací hadice
17. Síťový kabel
18. Výpustná přípojka stříkací hadice
19. Spínač Prime/Spray
20. Přívodní přípojka hadice zpětného toku
21. Hadicová spona pro přívodní přípojku hadice zpětného toku
22. Držák filtru
23. Pojistná páka spouště
24. Držák spouštěcí páky
25. Přívodní přípojka stříkací hadice
26. Úchyt síťového filtru
27. Rozpěrný čep
28. Těsnění
29. Pojistná matice

## 3. Rozsah dodávky

- Otevřete balení a opatrně vyjměte přístroj.
- Odstraňte materiál obalu a obalové a přepravní pojistky (pokud je jimi výrobek opatřen).
- Zkontrolujte, zda je obsah dodávky úplný.
- Zkontrolujte přístroj a díly příslušenství, zda se při přepravě nepoškodily.
- Uchovejte obal dle možnosti až do uplynutí záruční doby.

**⚠ POZOR! Přístroj a obalové materiály nejsou hračka! Dětem nepatří do rukou plastické sáčky, fólie ani drobné součástky! Hrozí nebezpečí jejich spolknutí a udušení!**

1x systém na rozprašování barvy Airless

1x Stříkáč hadice 7,6 m

1x Stříkáč pistole

1x Sací hadice

1x Hadice zpětného toku

1x 19 mm vidlicový klíč

1x čistící kartáč

1x náhradní těsnění

1x Návod k obsluze

1x záruční list

## 4. Použití podle účelu určení

Systém na rozprašování barvy Airless je vhodný pro středně velké až rozsáhlé renovační práce v domě a zahradě. Byl vyvinut tak, aby mohla být barva nasávána přímo z kyblíku s barvou a v krátkém čase nanesena na velké plochy. K tomu patří povrchy jako jsou ploty, pergoly, dřevníky, dřevěné fasády, pavilóny, garážová vrata, mříže a stěny. Zařízení je určeno pouze k soukromému užívání. V kapitole 8 najdete další informace k tomu, jaké materiály můžete se zařízením používat.

Přečtěte si tento návod k obsluze a seznamte se s ním, než budete zařízení používat.

Tento návod k obsluze musí být také předán dál, pokud je zařízení používáno třetími osobami.

Stroj smí být používán pouze podle svého účelu určení. Každé další, toto překračující použití, neodpovídá použití podle účelu určení. Za z toho vyplývající škody nebo zranění všeho druhu ručí uživatel/obsluhující osoba a ne výrobce.

Změny na stroji zcela vylučují ručení výrobce a z toho vzniklé škody.

Dbejte prosím na to, že naše přístroje nebyly podle svého účelu určení konstruovány pro živnostenské, řemeslnické nebo průmyslové použití. Nepřebíráme žádné ručení, pokud je přístroj používán v živnostenských, řemeslných nebo průmyslových podnicích a při srovnatelných činnostech.

## 5. Všeobecné bezpečnostní pokyny pro elektrická zařízení

**⚠ VAROVÁNÍ** Přečtěte si všechny bezpečnostní pokyny a návody. Nedodržení bezpečnostních pokynů a návodů může způsobit ránu elektrickým proudem, požár a/nebo těžká zranění.

**Uchovejte všechny bezpečnostní pokyny a návody pro budoucí potřebu.**

Termín „elektrické zařízení“ použitý v bezpečnostních pokynech se vztahuje na elektrická nářadí napájená ze sítě (síťovým kabelem).

### 1 Bezpečnost na pracovišti

- Udržujte svůj pracovní prostor čistý a dobře osvětlený.** Nepořádek nebo neosvětlené pracovní prostředí mohou vést k nehodám.
- Nepracujte s elektrickým zařízením v prostředí s nebezpečím výbuchu a s přítomností hořlavých kapalin, plynů nebo prachů.** Elektrická zařízení produkují jiskry, které mohou zapálit prach nebo páry.
- Při práci s elektrickým zařízením udržujte děti a jiné osoby v dostatečné vzdálenosti.** Při rozptylování můžete ztratit nad přístrojem kontrolu.

### 2 Elektrická bezpečnost

- Přípojná zástrčka elektrického přístroje musí pasovat do zásuvky. Je zakázáno provádět jakékoli změny přípojných zásuvek. Nepoužívejte zásuvkové adaptéry spolu s uzemněnými elektrickými zařízeními.** Nezměněné přípojné zástrčky a odpovídající zásuvky snižují riziko rány elektrickým proudem.
- Omezte kontakt s uzemněnými povrchy, jako jsou roury, topení, kamna a lednice.** Vzniká zvýšené riziko zásahu elektrickým proudem, pokud je Vaše tělo uzemněno.
- Udržujte elektrická zařízení mimo dosah deště a vlhkosti.** Proniknutí vody do elektrického zařízení zvyšuje riziko rány elektrickým proudem.
- Nepoužívejte kabel k jiným účelům jako např. k nošení nebo zavěšování elektrického zařízení nebo vytahování zástrčky ze zásuvky. Udržujte kabel mimo dosah tepla, oleje, ostrých hran nebo pohybujících se částí přístroje.** Poškozené nebo zamotané kabely zvyšují riziko rány elektrickým proudem.

- e) **Pokud s elektrickým zařízením pracujete venku, používejte pouze prodlužovací kabely, které jsou určeny i pro venkovní prostředí.** Použít prodlužovacího kabelu určeného pro použití ve venkovním prostředí snižuje riziko rány elektrickým proudem.
- f) **Pokud nelze zabránit použití elektrického zařízení ve vlhkém prostředí, použijte ochranný vypínač proti chybnému proudu.** Použití ochranného vypínače snižuje riziko zásahu elektrickým proudem.

### 3 Bezpečnost osob

- a) **Buďte pozorní, dbejte na to, co děláte a s elektrickým zařízením pracujte s rozumem. Nepoužívejte elektrické zařízení, pokud jste unavení nebo pod vlivem drog, alkoholu nebo léků.** Jediný moment nepozornosti při použití elektrického zařízení může vést k vážným zraněním.
- b) **Noste osobní ochranné vybavení a vždy ochranné brýle.** Použití osobního ochranného vybavení podle druhu a použití elektrického zařízení jako respirátoru, neklouzavé bezpečnostní obuvi, ochranné přilby nebo ochrany sluchu, snižuje riziko vzniku zranění.
- c) **Zabraňte náhodnému spuštění. Dříve než připojíte přístroj k síti elektrického proudu, pohnete jím nebo jej přemístíte, ujistěte se, že je elektrické zařízení vypnuté.** Pokud máte při přenášení přístroje prst na spínači nebo přístroj připojíte do zásuvky zapnutý, může dojít ke zraněním.
- d) **Než zapnete elektrické zařízení, odstraňte seřizovací nástroje nebo klíče na šrouby.** Nářadí nebo klíč, které se nachází v otáčející se části přístroje, mohou způsobit zranění.
- e) **Zamezte vzniku nepřírozené polohy těla. Postarejte se o svůj jistý postoj a vždy udržujte rovnováhu.** Tímto chováním můžete přístroj lépe kontrolovat v nečekaných situacích.
- f) **Noste vhodné oblečení. Nenoste volné oblečení nebo šperky. Udržujte vlasy, oblečení a rukavice v dostatečné vzdálenosti od pohyblivých se částí.** Volnější oblečení, šperky nebo dlouhé vlasy se mohou zamotat do pohyblivých částí.
- g) **Pokud mohou být nainstalována zařízení k odsávání a sběru prachu, ujistěte se, že jsou připojena a správně používána.** Použití odsávání prachu může snížit ohrožení prachem.
- h) **Nenechte se ukolébat falešným pocitem bezpečí a nepřeskočte bezpečnostní pravidla pro elektrické nástroje, i když je po častém používání elektrického nástroje znáte.** Nedbalé chování může vést ve zlomku sekundy k těžkým zraněním.

### 4 Použití a údržba elektrického zařízení

- a) **Nepřetěžujte přístroj. Používejte pro svou práci pouze elektrické zařízení k tomu určené.** S odpovídajícím elektrickým zařízením se pracuje lépe a bezpečněji v uvedené výkonnostní oblasti.
- b) **Nepoužívejte elektrické zařízení s poškozeným spínačem. Elektrické zařízení, které již není možné zapnout nebo vypnout, je nebezpečné a musí být opraveno.**
- c) **Než začnete s nastavováním přístroje, výměnou náhradních dílů nebo jej odložíte, vytáhněte zástrčku ze zásuvky.** Tato opatření zabráňují neúmyslnému spuštění elektrického zařízení.
- d) **Nepoužitá elektrická zařízení uchovávejte mimo dosah dětí. Nenechte s přístrojem pracovat osoby, které s ním nejsou seznámeny nebo nečetly tyto bezpečnostní pokyny.** Elektrická zařízení jsou nebezpečná, pokud jsou používána nezkušenými osobami.
- e) **Starejte se o elektrická zařízení s péčí. Kontrolyjte, zda pohyblivé části fungují bez závady a nejsou zaseknuté a jestli části nejsou zlomené nebo poškozené natolik, aby byla omezena funkčnost elektrického zařízení.** Před použitím přístroje nechte opravit poškozené části. Mnoho nehod je zapříčiněno špatně udržovaným elektrickým zařízením.
- f) **Udržujte řezné nástroje ostré a čisté.** Pečlivě udržované řezné nástroje s ostrými řeznými hranami se zasekávají méně a pracuje se s nimi snáze.
- g) **Používejte elektrické zařízení, příslušenství, zaváděcí nástroje atd. podle těchto pokynů.** Zohledněte přitom pracovní podmínky a vykonávanou činnost. Použití elektrických zařízení k jiným než předpokládaným účelům může vést k nebezpečným situacím.
- h) **Rukojeti a úchopné plochy udržujte suché, čisté a bez oleje a tuku.** Kluzké rukojeti a úchopné plochy neumožňují bezpečnou obsluhu a kontrolu elektrického nástroje v nepředvídatelných situacích.

## 5 Servis

- a) **Nechte své elektrické zařízení opravovat pouze kvalifikovanými odborníky a pouze s použitím originálních náhradních dílů.** Tím bude zaručena bezpečnost elektrického zařízení.

**⚠ UPOZORNĚNÍ!** Tento elektrický nástroj vytváří během provozu elektromagnetické pole. Toto pole může za určitých podmínek ovlivňovat aktivní nebo pasivní zdravotní implantáty. Pro snížení rizika vážných nebo smrtelných úrazů doporučujeme osobám se zdravotními implantáty, aby se před obsluhou tohoto elektrického nástroje obrátily na svého lékaře nebo na výrobce zdravotního implantátu.

## 6. Bezpečnostní pokyny pro systémy na rozprašování barvy Airless

### ⚠ VÝSTRAHA! Snižte riziko požáru.

- Zařízení smí být používáno pouze v prostředích, ve kterých nehrozí nebezpečí výbuchu.
- Systém na rozprašování barvy Airless nesmí být používán k nanášení hořlavých barev a rozpouštědel, jejichž bod vzplanutí je nižší než 21 °C. Bod vzplanutí je teplota, při které se nad látkou může vytvořit dostatečné množství par, až dojde k jejich vzplanutí.
- Pro zamezení elektrostatickému výboji se přesvědčte, že jsou všechny nádoby a sběrné systémy uzemněny.
- Připojte je k uzemněné zásuvce a použijte uzemněné prodlužovací kabely. Nepoužívejte 3 na 2 adaptéry.
- Nepoužívejte barvy nebo rozpouštědla, které/á obsahují halogenové uhlovodíky. Příklady pro tyto typy materiálů najdete v návodu k obsluze.
- Zajistěte dobře větraný nástřikový prostor a dostatečný přívod čerstvého vzduchu.
- V nástřikovém prostoru nekuřte.
- V nástřikovém prostoru nepoužívejte žádné světelné spínače, resp. žádné motory nebo podobné produkty vytvářející jiskry.
- Udržujte tento prostor čistý a neskladujte v něm nádoby s barvami nebo čisticími prostředky, hadry a jiné hořlavé materiály.
- Musíte znát obsah barev a čisticích prostředků, se kterými provádíte nástřik. Přečtěte si bezpečnostní datové listy materiálu (MSDS) a štítky na nádobách s barvami, resp. s čisticími prostředky. Postupujte podle bezpečnostních pokynů pro zpracování, skladování, přepravu a likvidaci výrobce barev, resp. čisticích prostředků.

- Hasicí přístroje by měly být k dispozici a provo-  
zuschopné.
- Při provádění prací v prostorách:
  - Dbejte na to, aby se v prostoru zařízení nevytvářely páry obsahující rozpouštědla.
  - Umístěte zařízení na opačnou stranu než se nachází objekt určený k nástřiku.
  - Udržujte minimální vzdálenost 5 m mezi zařízením a stříkací pistolí.
- Při provádění prací pod širým nebem:
  - Dávejte pozor na to, aby nebyly k zařízení přiváděny páry s obsahem rozpouštědel. Všimněte si přítom směru větru.
  - Nastavte zařízení tak, aby zařízení nepřišlo do kontaktu s párami s obsahem rozpouštědel, která by se tam usazovala.
  - Udržujte minimální vzdálenost 5 m mezi zařízením a stříkací pistolí.

### ⚠ VÝSTRAHA! Snižte riziko poranění pokožky.

- Nemířte pistolí na sebe, jiné lidi nebo zvířata.
- Držte ruce a jiné části těla dál od výstupu. Nezkoušejte např. netěsná místa zakrývat částmi těla.
- Vždy používejte ochranný kryt trysky. Nástřik nikdy neprovádějte bez nasazeného ochranného krytu trysky.
- Používejte jen výrobce určený hrot trysky.
- Při čištění a výměně hrotů trysek postupujte opatrně. Pokud by se hrot trysky při nástřiku zanesl, postupujte podle pokynů výrobce ohledně vypnutí zařízení a vypuštění tlaku před odstraněním hrotu trysky za účelem čištění.
- Nenechávejte zařízení bez dozoru, pokud je připojeno do elektrické sítě nebo je pod tlakem. Pokud se zařízení nepoužívá, vypněte jej a vypusťte z něj tlak podle pokynů výrobce.
- Vysokotlakým nástřikovým proudem mohou do těla vniknout jedovaté látky, které mohou způsobit závažná zranění. V takovém případě neprodleně v-  
hleďte lékaře.
- Zkontrolujte hadice a díly, zda nevykazují známky poškození. Vyměňte poškozené hadice a díly.
- V tomto systému se může vytvořit tlak 207 bar. Používejte výhradně výrobce schválené díly a příslušenství vykazující minimálně 228 bar.
- Vždy, když neprovádíte nástřik, zablokujte spoušť pojistkou. Přesvědčte se, zda pojistka spouští řádně funguje.
- Přesvědčte se, zda jsou všechny spoje bezpečně usazeny, než začnete se zařízením pracovat.
- Musíte vědět, jak zařízení vypnout a rychle z něj vypustit tlak. Pečlivě se seznamte s ovládacími prvky.

### ⚠ VÝSTRAHA! Snižte riziko poranění.

- Vždy noste vhodné ochranné rukavice, ochranné brýle a ochranný dýchací přístroj, resp. ochrannou dýchací masku.
- V blízkosti dětí byste zařízení neměli používat, ani nanášet barvu. Děti vždy držte dál od zařízení.
- Vyhnete se neobvyklému držení těla a ani si nestoupejte na nestabilní plochu. Zajistěte bezpečný postoj a vždy udržujte rovnováhu.
- Zůstávejte pozorní a dávejte pozor na to, co děláte.
- Neprovodujte zařízení, pokud jste unavení nebo pod vlivem drog nebo alkoholu.
- Na hadici nevytvářejte ohyby, ani ji nepřehýbejte.
- Hadici nevystavujte teplotám, ani tlakovým hodnotám, které jsou vyšší než údaje uvedené výrobcem.
- Nepoužívejte hadici jako výztužný prvek k tažení nebo zvedání zařízení.
- Maximální jmenovitý tlak vzduchové hadice je 228 Bar, normální provozní tlak je 207 bar.
- Berte na zřetel nebezpečí hrozící u stříkaného materiálu a prohlédněte si značky na nádobě, resp. si přečtěte informace výrobce o stříkaném materiálu, včetně ustanovení pro používání osobních ochranných prostředků.
- Neprovádějte nástřik materiálu, jehož nebezpečí nemůžete posoudit.
- Povrchy zařízení se mohou během provozu velmi silně zahřát. Pro zamezení vážným popálením se nedotýkejte horkých povrchů zařízení. Vyčkejte, dokud zařízení zcela nevychladne.
- Zařízení, které je pod tlakem, se může rozběhnout bez předběžné výstrahy. Postupujte podle kroků pro uvolnění tlaku uvedených v tomto návodu, než provedete kontrolu, přepravu nebo údržbu zařízení. Vytáhněte síťovou zástrčku ze zásuvky!
- Přečtěte si výstrahy a informujte se tak o specifických nebezpečích používaných kapalin.
- Uchovávejte nebezpečné kapaliny ve schválených nádobách a zlikvidujte je podle platných směrnic.

### ⚠ VÝSTRAHA! Nebezpečí v důsledku nesprávné manipulace se zařízením

- Nepoužívejte žádná elektrostatická zařízení pro rozprašování a stříkání. To může vést k vážným nebezpečím pro obsluhu.
- Nepřekračujte maximální provozní tlak nebo maximální teplotu systémových komponent s nejnižší jmenovitou hodnotou. Přečtěte si technické údaje ve všech návodech k obsluze zařízení.
- Použijte kapaliny a rozpouštědla, která jsou s Vaším zařízením kompatibilní.

- Přečtěte si výstražná upozornění výrobce týkající se kapalin a rozpouštědel. Pro získání podrobných informací týkajících se Vašeho materiálu si u prodejce vyžádejte bezpečnostní datový list (MSDS).
- Zařízení denně zkontrolujte. Ihned opravte opotřebené nebo poškozené díly nebo je nahraďte náhradními díly výrobce.
- U zařízení nikdy neprovádějte změny nebo jej nijak neupravujte.
- Používejte zařízení pouze k určenému účelu. Pokud potřebujete získat příslušné informace, obraťte se na svého prodejce.
- Pokládku hadic a kabelů proveďte mimo provozní plochy, ostré hrany, pohyblivé díly a horké povrchy.
- Hadice nepřelamujte nebo nepřehýbejte a nepoužívejte je k tažení zařízení.
- Dodržujte všechny platné bezpečnostní předpisy.
- Děti a zvířata držte dál od pracovního prostoru.
- Nepoužívejte zařízení, pokud jste unavení nebo pod vlivem drog nebo alkoholu.

## 7. Zbytková rizika

Při použití tohoto zařízení zůstávají dodatečná zbytková rizika, o kterých není možná žádná zmínka v bezpečnostních pokynech. Tato rizika hrozí například při zneužití nebo dlouhodobé používání.

Určitá zbytková rizika hrozí nadále i v případě dodržování příslušných bezpečnostních předpisů a používání všech bezpečnostních zařízení.

Ta jsou uvedena níže:

- Poranění při kontaktu s otáčivými / pohyblivými díly
- Poranění při výměně dílů, hran nebo příslušenství
- Poranění, která vznikají při delším používání zařízení. Při delším používání vkládejte pravidelné přestávky.
- Poškození sluchu
- Zdravotní rizika v důsledku vdechování barvy při používání zařízení

## 8. Výběr materiálu a barev

**⚠ POZOR! Nepoužívejte žádné strukturované barvy na stěny nebo vrstvy barev, protože by se jinak mohla zanést tryska stříkací pistole a mohly by se poškodit součásti stanice pro rozprašování barev.**

### 8.1 Použitelné materiály a barvy

Pro nástřik lze používat mnoho materiálů a barev, některé k tomu však vhodné nejsou.

K tomu si prohlédněte doporučení výrobce.

Přípustné jsou následující materiály a barvy:

- barvy na bázi vody
- ochranný impregnační prostředek na dřevo
- barvy na bázi oleje
- základní nátěr
- emailové barvy
- přílnavý základní nátěr
- bezbarvé laky
- oleje
- mořidla

## 8.2 Nepoužitelné materiály a barvy

Při použití následujících materiálů a barev dochází k předčasnému opotřebení a k zanesení stříkací trysky. Tím zaniká záruka.

- a. barvy a laky, které obsahují abrazivní složky, jako např.:
  - emulzní/disperzní barvy po vnější nátěry
- b. silikátové barvy
- c. hořlavé materiály

Pro doclení vynikajících výsledků si před použitím Vašeho systému na rozprašování barvy přečtěte důkladně návod k obsluze.

## 9. Montáž

Požadovaný nástroj pro všechny montážní / seřizovací kroky:

- 19 mm vidlicový klíč

**⚠ POZOR!** Ujistěte se, že síťová zástrčka zařízení byla vytažena ze zásuvky před prováděním jedné z následujících aktivit.

### 9.1 Připojení stříkací hadice (obr. 2+3)

- Odstraňte snímatelné kryty (A) z obou konců stříkací hadice (1) a snímatelný kryt (B) z výpustné přípojky stříkací hadice (18) (obr. 2).
- Našroubujte závit stříkací hadice (1) na výpustnou přípojku stříkací hadice (18) a upevněte jej pomocí 19 mm vidlicového klíče. Neutahujte jej příliš pevně (obr. 2).
- Našroubujte závit na druhém konci stříkací hadice (1) ke stříkací pistoli (6) a upevněte jej pomocí 19 mm vidlicového klíče. Neutahujte jej příliš pevně (obr. 3).

### 9.2 Připojení sací hadice (11) a hadice zpětného toku (10) (obr. 4)

Sací hadice (11) a hadice zpětného toku (10) jsou na zařízení předmontované.

Pro výměnu sací hadice (11) nebo hadice zpětného toku (10) povolte pomocí plochého šroubováku (není součástí dodávky) šrouby na kovových hadicových sponách pro síťový filtr sací hadice (12), přívodní přípojku sací hadice (16), přívodní přípojku hadice zpětného toku (21) a sejměte hadici (obr. 4).

Vyměňte ji za novou hadici (sací hadice / hadice zpětného toku) a namontujte ji v opačném směru.

### 9.3 Stříkací tryska a ochrana trysky (obr. 5-9)

Upozornění: Stříkací pistole (6) je předmontovaná. Pokud byla stříkací pistole (6) rozebrána za účelem čištění, postupujte podle následujících kroků, abyste ji znovu smontovali.

1. Nasaďte úchyt síťového filtru (26) do rukojeti stříkací pistole (7) a rukojeť stříkací pistole vyrovnejte v horní části stříkací pistole (obr. 5).
2. Držte pevně horní část stříkací pistole (6) a upevněte rukojeť stříkací pistole pomocí 21 mm vidlicového klíče (není součástí dodávky) (6).
3. Spouštěcí páka (2) se upevní k přívodní přípojce stříkací hadice (25) na spodním konci rukojeti stříkací pistole (7) pomocí 19 mm vidlicového klíče. Na horním konci je spouštěcí páka zavěšena do držáku spouštěcí páky (24) (obr. 6).
4. Ujistěte se, že malý rozpěrný čep (27) a těsnění (28) jsou vloženy do ochrany trysky (4) (obr. 7).
5. Vložte stříkací trysku (5) do ochrany trysky (4) a upevněte ji ke stříkací pistoli (6). Přesvědčte se, zda je stříkací tryska (5) otočená hrotem směrem dopředu do nástřikové polohy. Pevně utáhněte pojistnou matici (29) pomocí 26 mm vidlicového klíče (není součástí dodávky) (obr. 8+9).

**⚠ POZOR!** Neprovádějte nástřik před namontováním stříkací trysky (5) a ochrany trysky (4).

Stiskněte spoušť (3) teprve tehdy, až se bude stříkací tryska (5) nacházet ve správné nástřikové poloze. Spoušť (3) vždy zajistěte před odstraněním, výměnou nebo čištěním stříkací trysky (5).

## 10. Před uvedením do provozu

Před připojením zkontrolovat, zda údaje na datovém štítku souhlasí s údaji sítě.

**⚠ POZOR!** Vždy se ujistěte, že je stroj vypnutý a odpojený od napájení před provedením nastavení na zařízení.

- Před uvedením do provozu musí být všechny kryty a bezpečnostní zařízení správně namontovány.

### 10.1 Zajištění spouště stříkací pistole

⚠ **POZOR!** Spoušť stříkací pistole (3) by měla být před přípravou stříkacího zařízení zajištěna, aby nemohla být spoušť (3) nedopatřením stisknuta. Zajistěte spoušť stříkací pistole (3), když k tomu budete vyzváni.

- Pro zajištění spouště (3) otočte pojistnou páku spouště (23) směrem dozadu (obr. 10).
- Pro odjištění spouště (3) otočte pojistnou páku spouště (23) směrem dolů (obr. 11).

### 10.2 Uvolnění tlaku

⚠ **POZOR!** Pokud zařízení v jakéhokoliv důvodu vypnete, vždy postupujte podle kroků pro uvolnění tlaku. Tímto způsobem lze vypustit tlak ze stříkací hadice (1).

⚠ **OPATRNĚ!** Pokud nebudete provádět následující kroky, může dojít k závažným zraněním.

⚠ **VÝSTRAHA!** Nikdy nemířte stříkací pistolí (6) na části těla. Kroky týkající se uvolnění tlaku provádějte vždy, když k tomu budete vyzváni.

- Zajistěte spoušť stříkací pistole (3) (obr. 10).
- Nastavte spínač Prime/Spray (19) do polohy „Prime“ (obr. 12).
- Zařízení vypněte stisknutím spínače / vypínače (14) na „0“ (obr. 13).
- Otočte regulátor tlaku (9) do polohy „Prime/Clean“ (obr. 14).
- Odjistěte spoušť stříkací pistole (3) (obr. 11).
- Krátce zatáhněte za spoušť stříkací pistole (3) tak, aby mohl tlak zcela uniknout ze systému (obr. 15).
- Zajistěte spoušť stříkací pistole (3) (obr. 10).

### 10.3 Příprava čerpadla (obr. 16)

- Odpojte sací hadici (11) od hadice zpětného toku (10).
- Vložte sací hadici (11) do nádoby s barvou.
- Vložte hadici zpětného toku (10) do čisté odpadní nádoby.
- Nastavte spínač Prime/Spray (19) na „Prime“ (obr. 12).
- Otočte regulátor tlaku (9) na nastavení „Prime/Clean“. Ujistěte se, že je regulátor tlaku (9) nasměrovaný ke značce v horní části zařízení (obr. 14).
- Zařízení zapněte stisknutím spínače / vypínače (14) na „I“ (obr. 13).
- Nechejte čerpadlo běžet přibližně 60 sekund, dokud nebude rovnoměrně vytékat barva z hadice zpětného toku do odpadní nádoby.
- Nastavte spínač Prime/Spray (19) do polohy „Spray“ (obr. 17).

- Vyčkejte, až se stříkací zařízení po chvíli automaticky vypne. Pokud se systém na rozprašování barvy Airless automaticky nevypne, zopakujte kroky 4 až 8.
- Vložte hadici zpětného toku (10) znovu do nádoby s barvou a připněte k sobě hadici zpětného toku (10) a sací hadici (11) pomocí přiložených svorek (obr. 18).

Doporučení: Kroky popsané na této stránce je vhodné provádět nejprve s vodou. Tak si můžete vyzkoušet, jak systém na rozprašování barvy funguje a zajistit, aby bylo zařízení správně smontováno dohromady.

## 11. Obsluha

⚠ **OPATRNĚ!** Před zahájením stříkacích prací se ujistěte, že bylo stříkací zařízení řádně připraveno.

### ⚠ **POZOR !**

**Před uvedením do provozu přístroj bezpodmínečně kompletně smontujte!**

#### 11.1 Nástřik

- Přesvědčte se, zda je stříkací tryska (5) otočená hrotem směrem dopředu do nástřikové polohy (obr. 19).
- Postupujte podle „návodu k uvolnění tlaku“ (viz 10.2).
- Zařízení zapněte stisknutím spínače / vypínače (14) na „I“ (obr. 13).
- Rozevřete pojistnou páku spouště (23) (obr. 11).
- Otočte regulátor tlaku (9) pomalu po směru hodinových ručiček do maximální polohy (obr. 20).
- Nastavte spínač Prime/Spray (19) do polohy „Spray“ (obr. 17).
- Postavte se cca 30 cm od plochy, kterou je třeba nástřikat a tento odstup dodržujte (obr. 21).
- Abyste mohli zahájit nástřik, stiskněte spoušť (3) (obr. 15).

**UPOZORNĚNÍ:** Motor se během postřiku zapne a vypne, aby zreguloval tlak. To je normální jev.

⚠ **DŮLEŽITÉ!** Po skončení stříkacích prací vždy provádějte kroky pro „uvolnění tlaku“ (viz 10.2).

⚠ **DŮLEŽITÉ!** Pokud jste ještě nedokončili Vaše nástřikové práce pomocí systému na rozprašování barvy Airless a chcete si udělat krátkou přestávku (30-60 minut), nenechávejte barvu v čerpadle. Abyste zamezili vysychání barvy v čerpadle a v hadici, postupujte podle návodu k čištění (kapitola 12).

Pokud chcete pokračovat v práci, začnete od kapitoly 9. Po opětovném provedení nezbytných příprav nasměrujte stříkací pistolí do odpadní nádoby a vyčkejte 30 sekund, až ze systému vyteče zbytek čistícího roztoku. Poté můžete pokračovat v provádění stříkacích prací.

**⚠ DŮLEŽITÉ!** Minerální terpentýn nesmí být při čištění nikdy smíchán s vodou.

### 11.2 Testování nastavení nástřiku (obr. 22-24)

**Upozornění:** Ujistěte se, že postupujete podle kroků pro „stříkání“ (11.1) předtím, než vyzkoušíte nastavení stříkání systému na rozprašování barvy Airless.

#### 11.2.1 Nastavení tlaku (obr. 22)

- Nastavte regulátor tlaku (9) na střední vysoký tlak. Otestujte následně nastavení tlaku na vadném kusu materiálu (obr. 22).
- Regulujte regulátor tlaku (9) tak dlouho, až docílíte hladkého a rovnoměrného výsledku.

#### 11.2.2 Rychlost pohybu (obr. 23)

Proveďte zkušební nástřik části vadného kusu materiálu a zjistěte tak rychlost pohybu potřebnou pro nastavení tlaku (obr. 23).

- U nižšího tlaku jsou nutné pomalejší pohyby.
- U vyššího tlaku jsou nutné rychlejší pohyby.

#### 11.2.3 Vyrovnání stříkací trysky

- Postupujte podle kroků pro „Uvolnění tlaku“ (10.2).
- Povolte pojistnou matici (29) (obr. 24).
- Otočte ochranu trysky (4) tak, abyste ji nastavili ve směru požadovaného nástřikového obrazce (obr. 24).
- Stříkací tryska nahoře: vodorovné vyrovnání
- Stříkací tryska boční: svislé vyrovnání

**UPOZORNĚNÍ!** Nasměrování nástřikového proudu závisí na požadovaném pracovním směru. U vodorovného pracovního směru se doporučuje vertikální nástřikový proud. V případě svislého pracovního směru vodorovný proud.

### 11.3 Stříkací technika (obr. 25-28)

1. Při práci se stříkací pistolí (6) nepracujte pouze záěstím, nýbrž celou paží. Tímto způsobem držíte stříkací pistolí (6) v pravém úhlu směrem k povrchu a získáte rovnoměrný obrazec (obr. 25).
2. Stiskněte spoušť teprve tehdy, když začnete pohybovat rukou. Uvolněte spoušť (3) předtím, než dokončíte pohyb.

Stříkací pistolí (6) byste měli neustále pohybovat, když je spoušť (3) stisknutá a při jejím uvolnění (obr. 26).

3. Držte stříkací pistolí (6) svisle směrem k povrchu, aby nástřiková vzdálenost zůstala konstantní (obr. 27).
4. Je třeba, aby se každý pruh překrýval cca o 30 %. Tím vznikne rovnoměrná vrstva (obr. 28).

### UPOZORNĚNÍ!

- Vyvarujte se provádění prací pod širým nebem za větrného počasí, neboť by výsledky nemusely dopadnout uspokojivě.
- Nanášejte jednu vrstvu po druhé. Vždy nechteje provedenou vrstvu zcela uschnout, než budete nanášet další vrstvu.
- Vyvarujte se přestávek, které mohou vést k nepravdivelnému výsledku. Nejvhodnější je začít mimo oblast, na kterou chcete nanést nástřik, práci nepřerušujte, pokud možno uprostřed plochy a nástřik provádějte přes protější okraj.

## 12. Čištění a údržba

**⚠ POZOR!** Před prováděním všech přestavbových, údržbových nebo servisních prací vypněte zařízení a odpojte síťovou zástrčku ze zásuvky!

### 12.1 Výběr čistícího roztoku

Pro materiály na bázi vody (např. akrylové barvy):

- K čištění používejte pouze vodu

**⚠ POZOR!** Pokud používáte čistící prostředky s obsahem rozpouštědel pro barvy na bázi vody, vznikne nová substance, která se velmi obtížně čistí.

- K čištění doporučujeme použít 10-15 litrů vody.

Pro materiály na bázi oleje (např. emailové barvy, lak):

- Používejte jen čistící roztok, který je k tomu vhodný. Přečtěte si návod k čištění na štítku nátěrového materiálu, abyste zjistili, který čistící prostředek potřebujete.
- Ve stříkacím zařízení Airless lze bezpečně používat následující čistící produkty s obsahem rozpouštědel: Minerální terpentýn, ředidlo barev
- **UPOZORNĚNÍ:** Minerální terpentýn nesmí být při čištění nikdy smíchán s vodou.
- K čištění doporučujeme použít 1-2 litry vody vhodného čistícího roztoku.

## 12.2 Čištění zařízení

**⚠ DŮLEŽITÉ!** Zařízení se musí vyčistit ihned po použití. Tím se zamezí vysychání barvy v čerpadle a v hadici. Nedbání těchto kroků týkajících se čištění může vést k tomu, že se trvale poškodí stříkací zařízení pro barvy a automaticky zanikne záruka.

- Otočte regulátor tlaku (9) na nastavení „Prime/Clean“.
- Nastavte spínač Prime/Spray (19) do polohy „Prime“ (obr. 12).
- Vložte sací hadici (11) do kbelíku s vhodným čistícím roztokem. Vložte hadici zpětného toku (10) do prázdného kbelíku (obr. 29).
- Zařízení zapněte stisknutím spínače / vypínače (14) na „I“ (obr. 13). Zkontrolujte hadici zpětného toku (10), až bude čistící roztok rovnoměrně vytékat.
- Nastavte spínač Prime/Spray (19) do polohy „Spray“ (obr. 17).
- Nasměrujte stříkací pistolí (6) do prázdného kbelíku. Pak stiskněte spoušť (3) a držte ji stisknutou, až bude ze stříkací hadice (1) odstraněna největší část barvy (obr. 30).
- Zajistěte spoušť stříkací pistole (3) (obr. 10).
- Otočte stříkací trysku (5) o 180 ° směrem k čistící straně (obr. 31).
- Odjistěte spoušť stříkací pistole (3) a držte spoušť (3) stisknutou pro rozprášení čistícího roztoku pomocí systému (obr. 11). Pokračujte ve stříkání tak dlouho, dokud bude čistící roztok vytékat ze stříkací trysky (5). Pokud ještě nebyla barva zcela odstraněna, přidejte ještě větší množství čistícího roztoku.

**UPOZORNĚNÍ:** Pokud se kbelík s čistícím roztokem během čištění zašpiní barvou, přečtěte si odstavec „Čištění síťového filtru sací hadice“. Síťový filtr sací hadice (13) a stříkací hadici (1) po jejich vyčištění znovu smontujte dohromady a zopakujte kroky 6 až 9 uvedené v tomto odstavci.

- Nastavte spínač Prime/Spray (19) do polohy „Prime“ (obr. 14).
- Zařízení vypněte stisknutím spínače / vypínače (14) na „0“ (obr. 13).

## 12.3 Čištění zařízení síťového filtru sací hadice

**DŮLEŽITÉ!** Zařízení se musí vyčistit ihned po použití. Tím se zamezí vysychání barvy v čerpadle a v hadici. Nedbání těchto kroků týkajících se čištění může vést k tomu, že se trvale poškodí stříkací zařízení pro barvy a automaticky zanikne záruka.

- Povolte pomocí šroubováku (není součástí dodávky) šroub na hadicové sponě pro síťový filtr sací hadice (12) (obr. 32).
- Vytáhněte síťový filtr sací hadice (13) směrem ven a vypláchněte jej čistícím roztokem, který je k tomu vhodný (obr. 32).

## 12.4 Čištění stříkací pistole

**DŮLEŽITÉ!** Zařízení se musí vyčistit ihned po použití. Tím se zamezí vysychání barvy v čerpadle a v hadici. Nedbání těchto kroků může vést k tomu, že se trvale poškodí stříkací zařízení pro barvy a automaticky zanikne záruka.

**⚠ POZOR!** Ujistěte se, že je zařízení vypnuté a byl vypuštěn tlak.

- Odstraňte stříkací pistolí (6) ze stříkací hadice (1) povolením matice pomocí 19 mm šroubováku (není součástí dodávky) (obr. 3 v opačném pořadí).
- Odstraňte ochranu trysky (4) a stříkací trysku (5) povolením pojistné matice. Po odstranění ochranného zařízení vytáhněte stříkací trysku (5) směrem ven (obr. 33).

**UPOZORNĚNÍ!** Stříkací tryska (5) se do ochrany trysky umísťuje pomocí malého rozpěrného čepu (27) a těsnění (28). Dávejte pozor, aby se tyto komponenty neztratily při odstraňování ochrany trysky (4) (obr. 34). Pokud již těsnění (28) není těsné nebo je porézní, nahraďte jej náhradním těsněním (je součástí dodávky).

- Odstraňte spouštěcí páku (2). K tomu ji uvolněte z držáku spouštěcí páky (24) (obr. 7). Odstraňte pomocí 19 mm vidlicového klíče přívodní přípojku stříkací hadice (25) na spodním konci a rukojeť stříkací pistole (7) (obr. 35+36).
- Držte pevně horní část stříkací pistole (2) a uvolněte rukojeť (7) nasazením 21 mm šroubového klíče do drážkování ve spodní části rukojeti (7). Otáčejte tak dlouho proti směru hodinových ručiček, dokud nebude možné rukojeť (7) zcela odstranit (obr. 37). Tip: Tento krok Vám velmi usnadní použití šoupátka nebo svěráku k upevnění horní části stříkací pistole (6).
- Odstraňte uchytní síťového filtru (26) z rukojeti stříkací pistole (7) a všechny komponenty vyčistěte v čistícím roztoku (obr. 38).
- Pro vyčištění síťového filtru odšroubujte oba konce uzávěru otáčením proti směru hodinových ručiček. Odstraňte po odšroubování jeden uzávěr a z pouzdra síťového filtru vyjměte druhý uzávěr a pružinu. Používejte čistící kartáč pro vyčištění vnitřku síťového filtru (obr. 39).

**UPOZORNĚNÍ:** Po provedeném čištění zkontrolujte stav síťového filtru. Pokud je síťový filtr zanesený, opotřebený zasklou barvou nebo je zdeformovaný, musí se vyměnit.

- Pro opětovné smontování stříkací pistole (6) postupujte podle výše uvedených kroků v opačném pořadí.

### 12.5 Údržba sacího traktu

Pokud systém stříkání barvy Airless nenasává barvu, stiskněte knoflík a ujistěte se, že je sací trakt volný. (Obr.40)

### Servisní informace

Je třeba dbát na to, že u tohoto přístroje podléhají následující díly opotřebením přiměřenému použití nebo přirozenému opotřebením, resp. jsou potřebné jako spotřební materiál.

Rychle opotřebitelné díly\*: Uhlíkové kartáče, filtr, těsnění, trysky

\* není nutně obsaženo v rozsahu dodávky!

Náhradní díly a příslušenství obdržíte v našem servisním středisku. Naskenujte k tomu QR kód na titulní straně.

## 13. Technická data

Motor	220-240/50 V/Hz
Vstupní výkon	650-750 W
Jmenovitý proud	2,8-3,3 A
Max. provozní tlak	3000/207 PSI/Bar
Zkratová pevnost	5 kA
Stupeň krytí	IP23
Třída ochrany	I
Provozní tlak	0-3000/0-207 PSI/Bar
Průtok materiálu	1,1 l/min
Velikost stříkací trysky	517
Hladina akustického tlaku	97 dB
Hladina akustického výkonu	91 dB
Hodnota vibrací	0,715 m/s <sup>2</sup>
Požadovaná teplota pracovního prostředí	5-40 °C

Požadovaná vlhkost vzduchu pracovního prostředí	30-50 %
---	---------

Délka stříkací hadice	7,6 m
-----------------------	-------

Výpustná přípojka stříkací hadice	1/4-18 NPSM
-----------------------------------	-------------

### Hluk

Hluk této pily byl změněn podle normy EN 62841-1.

### Noste ochranu sluchu.

Působení hluku může vést ke ztrátě sluchu.

### Omezte tvorbu hluku na minimum!

- Používejte pouze bezvadné zařízení.
- Pravidelně provádějte údržbu a čištění zařízení.
- Přizpůsobte svůj styl práce zařízení.
- Zařízení nepřetěžujte.
- Případně nechte zařízení přezkoušet.
- Zařízení vypněte, když se nepoužívá.

## 14. Skladování a přeprava

Uložte přístroj a jeho příslušenství na tmavém, suchém místě, chráněném před mrazem a nedostupným pro děti. Optimální skladovací teplota se pohybuje mezi 5 a 30°C. Elektrický přístroj uchovávejte v originálním obalu.

**⚠ POZOR! Zařízení musí být během přepravy bezpodmínečně zajištěno proti pádu nebo sklopení směrem dolů.**

Stroj smí být zvedán a přepravován pouze za jeho úchyty.

### 14.1 Trvalé skladování

**Po každém použití provádějte všechny kroky týkající se čištění. Přesvědčte se, že bylo zařízení před skladováním důkladně vyčištěno. Tak zamezíte usazování uschlé barvy, která blokuje zařízení a může mít vliv na jeho funkci.**

1. Proveďte veškeré kroky týkající se čištění.
2. Odstraňte stříkací hadici (1).
3. Odstraňte sací hadici (11) z přívodní přípojky sací hadice (15) a povolte pomocí plochého šroubováku šroub na kovové hadicové sponě pro přívodní přípojku sací hadice (16).
4. Odstraňte hadici zpětného toku (10) z přívodní přípojky hadice zpětného toku (20) a povolte pomocí plochého šroubováku šroub na kovové hadicové sponě pro přívodní přípojku hadice zpětného toku (21).

5. Přístroj otočte. Do každé přívodní přípojky nalijte 30 ml oleje běžně používaného v domácnosti nebo ochranného oleje pro čerpadla.
6. Nastavte spínač Prime/Spray do polohy „Spray“.
7. Otočte regulátor tlaku (9) do polohy „Low Spray“.
8. Držte hadřík přes výstupní přípojku stříkací hadice (18).
9. Zařízení zapněte na 5 sekund stisknutím spínače / vypínače (14) na „I“. Následně vypněte zařízení stisknutím spínače / vypínače (14) na „0“.
10. Nastavte spínač Prime/Spray (19) do polohy „Prime“.
11. Nasaďte sací hadici (11) znovu na přívodní přípojku sací hadice (15) a pevně utáhněte pomocí plochého šroubováku šroub na kovové hadicové sponě pro přívodní přípojku sací hadice (16).
12. Nasaďte hadici zpětného toku (10) znovu na přívodní přípojku hadice zpětného toku (20) a pevně utáhněte pomocí plochého šroubováku šroub na kovové hadicové sponě pro přívodní přípojku hadice zpětného toku (21).
13. Stříkací kryt otfete čistým suchým hadříkem.
14. Skladujte stříkací zařízení a jeho příslušenství na čistém, suchém místě a na místě nedostupném pro děti.

## 15. Elektrická přípojka

**Instalovaný elektromotor je zabudován v provozuschopném stavu. Přípojka musí odpovídat příslušným předpisům VDE a DIN. Těmto předpisům musí odpovídat síťová přípojka zákazníka i použité prodlužovací kabely.**

⚠ **POZOR!** Síťový kabel tohoto zařízení disponuje uzemňovacím vodičem a uzemňovací zástrčkou. Zástrčka musí být připojena do vhodné zásuvky, která je uzemňována podle místních ustanovení a nařízení a je uzemněná.

⚠ **VÝSTRAHA!** Kontrolujte napětí! Napětí musí odpovídat údajům na typovém štítku!

**Těmto předpisům musí odpovídat síťová přípojka zákazníka i použité prodlužovací kabely.**

### Vadný elektrický přívodní kabel

U elektrických přívodních kabelů často dochází k poškození izolace.

Jeho příčinami mohou být:

- Poškození tlakem, je-li přívodní kabel veden oknem nebo šterbinou ve dveřích.

- Prohnutí kvůli nevhodnému upevnění nebo vedení přívodního kabelu.
- Zlomení kvůli přejíždění přes přívodní kabel.
- Poškození izolace kvůli vytrhnutí z elektrické zásuvky ve stěně.
- Protržení v důsledku stárnutí izolace.

Tyto vadné elektrické přívodní kabely nesmí být používány a kvůli poškození izolace jsou životu nebezpečné. Pravidelně kontrolujte poškození elektrických přívodních kabelů. Dávejte pozor, aby nebyl přívodní kabel při kontrole připojen do elektrické sítě. Elektrické přívodní kabely musí odpovídat příslušným předpisům VDE a DIN. Používejte pouze přívodní kabely s označením H05VV-F.

Náhradní vedení smí pokládat pouze odborný elektrikář. V případě pochybností se obraťte na horkou linku, jejíž telefonní číslo najdete v dolní části stránky.

### Motor na střídavý proud

- Napětí v síti musí činit 220 - 240 V ~
- Prodlužovací kabely do délky 25 m mít průměr 1,5 milimetru čtverečního.

Připojení a opravy elektrického vybavení mohou provádět pouze odborní elektrikáři.

Při zpětných dotazech uvádějte prosím tyto údaje:

- Typ proudu napájecího motor
- Údaje z typového štítku stroje

## 16. Likvidace a recyklace

### Upozornění k obalu



Balící materiály jsou recyklovatelné. Obaly prosím likvidujte způsobem šetrným k životnímu prostředí.

### Upozornění k zákonu o elektrických a elektronických zařízeních



**Odpadní elektrická a elektronická zařízení nepatří do domovního odpadu, ale musí se sbírat a likvidovat odděleně!**

- Staré baterie, které nejsou napevno zabudované ve starém přístroji, se musí před odevzdáním bez poškození vyjmout! Jejich likvidaci upravuje zákon o bateriích

- Majitelé nebo uživatelé elektrických a elektronických zařízení jsou ze zákona povinni je po použití vrátit.
- Koncový uživatel je zodpovědný za vymazání svých osobních údajů ze starého zařízení určeného k likvidaci!
- Symbol přeškrtnuté popelnice znamená, že se odpadní elektrická a elektronická zařízení nesmí likvidovat společně s domovním odpadem.
- Elektrická a elektronická zařízení můžete bezplatně odevzdat na následujících místech:
  - Veřejné skládky nebo sběrná místa odpadů (např. obecní stavební dvory).
  - Prodejní místa elektrospotřebičů (stacionární a online), pokud jsou obchodníci povinni je odebírat nebo to nabízejí dobrovolně.
- Až tři kusy elektroodpadu od jednoho typu spotřebiče s délkou hrany maximálně 25 cm lze bezplatně vrátit výrobci, aniž by bylo nutné předtím zakoupit nový spotřebič od výrobce nebo jej odevzdat na jiném autorizovaném sběrném místě ve vašem okolí.
- Pro další doplňující podmínky zpětného odběru výrobců a distributorů se obraťte na příslušný zákaznický servis.
- V případě, že výrobce dodá nový elektrospotřebič do soukromé domácnosti, může na žádost koncového uživatele zajistit bezplatný sběr elektroodpadu. Za tímto účelem kontaktujte zákaznický servis výrobce.
- Tato prohlášení se vztahují pouze na přístroje instalované a prodávané v zemích Evropské unie a podléhající evropské směrnici 2012/19/EU. V zemích mimo Evropskou unii mohou pro likvidaci elektroodpadu platit jiné předpisy.

## 17. Odstraňování závad









Závada	Možná příčina	Odstranění
Stříkácké zařízení se nerozběhne.	Stříkácké zařízení není připojeno.	Připojte stříkácké zařízení.
	V zásuvce není proud.	Přesně zkontrolujte síťové napětí.
	Prodlužovací kabel je poškozený nebo jeho kapacita je příliš nízká.	Vyměňte prodlužovací kabel nebo jej nahraďte kabelem s vhodným napětím.
	Stříkácké zařízení se vypnulo pod tlakem.	Motor se během postřiku zapne a vypne, aby zreguloval tlak. To je normální jev.
Nevychází žádný materiál nebo pouze malé množství stříkaného materiálu.	Stříkácká tryska (5) je zanesená.	Vyčistěte stříkáckou trysku (5) pomocí čistící jehly.
	Sací hadice (11) je zanesená.	Vyčistěte sací hadici (11).
	Regulátor tlaku (9) je nastaven na příliš nízkou hodnotu.	Nastavte regulátor tlaku (9) na vyšší hodnotu otočením kolečka po směru hodinových ručiček.
	Sací hadice (11) není příliš pevně usazená.	Dodatečně nastavte sací hadici (11) na přívodní připojce sací hadice (15) a upevněte pomocí plochého šroubováku šroub na kovové hadicové sponě pro přívodní připojku sací hadice (16).
	Síťový filtr sací hadice (13) je zanesený.	Vyčistěte jej nebo vyměňte. Používejte čistící roztok, který je vhodný pro příslušný materiál.

Stříkací tryska není těsná.	Ochranná matice trysky (4) je uvolněná.	Dotáhněte ochrannou matici trysky (4).
	Ochranná tryska (5) nebyla správně smontována.	Vymontujte trysku a správně ji smontujte.
	Stříkací tryska (5) je opotřebová.	Vyměňte stříkací trysku (5).
Stříkaný materiál uniká.	Ochrana trysky (4) je uvolněná.	Ochranu trysky (4) pevně utáhněte.
	Stříkací tryska (5) je opotřebová.	Vyměňte stříkací trysku (5).
	Těsnění v ochraně trysky (4) je opotřebová.	Vyměňte těsnění (28).
	Stříkaný materiál se hromadí ve stříkací trysce (5) a v ochraně trysky (4).	Vyčistěte stříkací trysku (5) a ochranu trysky (4) a použijte k tomu čisticí roztok vhodný pro příslušný materiál.
Rozprašování je příliš hrubé.	Materiálu je příliš mnoho.	Nastavte regulátor tlaku (9) na nižší hodnotu.
	Stříkací tryska (5) a ochrana trysky (4) jsou zanesené.	Vyčistěte je.
	Síťový filtr sací hadice (12) je zanesený.	Vyčistěte jej nebo vyměňte.
Barva se roztéká nebo se tvoří hrbočky.	Bylo nanášeno příliš velké množství materiálu.	Upravte nastavení regulátoru tlaku (9) nebo pohybujte stříkací pistolí (6) rychleji.
Příliš mnoho barevné mlhy	Vzdálenost pistole od objektu, určeného k nástřiku je příliš velká.	Zkraťte odstup.
	Bylo nanášeno příliš velké množství materiálu.	Nastavte regulátor tlaku (9) na nižší hodnotu.
Barva je nanášena v tenké vrstvě a je flekatá.	Stříkací pistole (6) se pohybuje příliš rychle.	Upravte nastavení regulátoru tlaku (9) nebo pohybujte stříkací pistolí (6) pomaleji.
Kapky barvy vystřikují směrem ven.	Vzduchové bubliny v hadici zpětného toku (10).	Proveďte kroky pro „přípravu čerpadla“.
Sací hadice (11) nenasává při čištění žádnou vodu.	Chybějící tlak	Použijte čisticí roztok vhodný pro materiál, proveďte kroky pro „přípravu čerpadla“.

Nanesená barva tvoří šmouhy.	Regulátor tlaku (9) je nastaven na příliš nízkou hodnotu.	Nastavte regulátor tlaku (9) na vyšší hodnotu.
	Úchyt síťového filtru (26), stříkací tryska (5) nebo síťový filtr sací hadice (13) jsou zanesené.	Vyčistěte úchyt síťového filtru (26), stříkací trysku (5) a síťový filtr sací hadice (13).
	Sací hadice (11) není správně usazená na přívodní přípojce sací hadice (15).	Dodatečně nastavte sací hadici (11) na přívodní přípojce sací hadice (15) a upevněte pomocí plochého šroubováku šroub na kovové hadicové sponě pro přívodní přípojku sací hadice (16).
	Stříkací tryska (5) je opotřebená.	Vyměňte stříkací trysku (5).
	Barvy je příliš silná vrstva.	Nařeďte barvu podle pokynů výrobce.

## Vysvetlenie symbolov

Použitie symbolov v tejto príručke má upriamiť vašu pozornosť na možné riziká. Bezpečnostné symboly a vysvetlenia, ktoré ich sprevádzajú, musia byť presne pochopené. Výstrahy samotné neodstraňujú riziká a nemôžu nahradiť správne opatrenia na zabránenie nehodám.

	Pozor! Nebezpečenstvo ohrozenia života, riziko zranenia alebo poškodenia náradia v prípade nedodržania pokynov!
	Prečítajte si návod na obsluhu, aby ste znížili riziko poranenia.
	Noste ochranné okuliare!
	Noste ochranu sluchu!
	Používajte ochranu dýchacích ciest.
	Varovanie! Pred inštaláciou, čistením, údržbou, prestavbou, skladovaním alebo prepravou vždy vypnite prístroj a vytiahnite sieťovú zástrčku.
<b>⚠ POZOR!</b>	V tomto návode na obsluhu sme miesta, ktoré sa týkajú vašej bezpečnosti, označili týmito znakmi.
<b>⚠ OPATRNE!</b>	Nedodržanie týchto pokynov môže mať za následok ľahké až stredne ťažké poranenie.
<b>⚠ VAROVANIE!</b>	Nedodržanie týchto pokynov môže mať za následok smrť alebo ťažké poranenia.
	Výrobok zodpovedá platným európskym smerniciam.
	Výrobok zodpovedá platným srbským smerniciam.

**Obsah:****Strana:**

1.	Úvod.....	63
2.	Popis prístroja (obr. 1-3) .....	63
3.	Rozsah dodávky .....	63
4.	Správny spôsob použitia .....	64
5.	Všeobecné bezpečnostné pokyny pre elektrické nástroje .....	64
6.	Bezpečnostné upozornenia pre systémy na rozprašovanie farby Airless.....	66
7.	Zostatkové riziká .....	67
8.	Výber materiálu a farby .....	67
9.	Montáž .....	68
10.	Pred uvedením do prevádzky .....	68
11.	Obsluha.....	69
12.	Čistenie a údržba.....	70
13.	Technické údaje.....	72
14.	Skladovanie a preprava .....	72
15.	Elektrická prípojka .....	73
16.	Likvidácia a opätovné zhodnotenie .....	73
17.	Odstraňovanie porúch .....	74
18.	Vyhlásenie o zhode .....	141

## 1. Úvod

### Výrobca:

Schepbach GmbH  
Günzburger Straße 69  
D-89335 Ichenhausen

### Vážený zákazník,

Želáme Vám veľa zábavy a úspechov pri práci s Vaším novým prístrojom.

### Poznámka,

V súlade s platnými zákonmi, ktoré sa týkajú zodpovednosti za výrobok, výrobca zariadenia nepreberá zodpovednosť za poškodenia výrobku alebo za škody spôsobené výrobkom, ku ktorým došlo z nasledujúcich dôvodov:

- nesprávnej manipulácie,
- nedodržania pokynov na obsluhu,
- opravy vykonanej treťou stranou, opravy nevykonanej v autorizovanom servise,
- montáže neoriginálnych dielcov alebo použitia neoriginálnych dielcov pri výmene,
- iného než špecifikované použitia,
- výpadkoch elektrického zariadenia pri nedodržiavaní elektrických predpisov a ustanovení VDE.

### Odporúčame:

Pred montážou a obsluhou tohto zariadenia si prečítajte kompletný text v návode na obsluhu.

Pokyny na obsluhu sú určené na to, aby sa používateľ oboznámil s týmto zariadením a aby pri jeho použití využil všetky jeho možnosti v súlade s uvedenými odporúčaniami.

Tento návod na obsluhu obsahuje dôležité informácie o tom, ako vykonávať bezpečnú, profesionálnu a hospodárnu obsluhu stroja, ako zabrániť rizikám, ako ušetriť náklady na opravy, ako skrátiť časy prestojov a ako zvýšiť spoľahlivosť a predĺžiť prevádzkovú životnosť stroja. Okrem bezpečnostných predpisov uvedených v návode na obsluhu musíte dodržiavať tiež platné predpisy, týkajúce sa prevádzky stroja vo vašej krajine.

Uchovávajte návod na obsluhu stále v blízkosti stroja a uložte ho do plastového obalu, aby bol chránený pred nečistotami a vlhkosťou. Prečítajte si návod na obsluhu pred každým použitím stroja a dôkladne dodržiavajte v ňom uvedené informácie.

Stroj môžu obsluhovať iba osoby, ktoré boli riadne preškolené v jeho obsluhu a ktoré boli riadne informované o rizikách spojených s jeho obsluhou. Pri obsluhu stroja musí byť splnený stanovený minimálny vek.

Popri bezpečnostných pokynoch a upozorneniach obsiahnutých v tomto návode na obsluhu a zvláštnych predpisoch vašej krajiny je nutné dodržiavať všeobecne uznávané technické predpisy pre prevádzku. Nepreberáme ručenie za žiadne nehody alebo škody, ktoré vznikli nedodržaním tohto návodu a bezpečnostných upozornení.

## 2. Popis prístroja (obr. 1-3)

1. Striekacia hadica
2. Spúšťač strmeň
3. Spúšť
4. Chránič dýzy
5. Striekacia dýza
6. Striekacia pištoľ
7. Rukoväť striekacej pištole
8. Podstavec
9. Regulátor tlaku
10. Hadica spätného toku
11. Nasávací hadica
12. Hadicová spona pre sieťový filter nasávacej hadice
13. Sieťový filter nasávacej hadice
14. Vypínač zap/vyp
15. Prítoková prípojka nasávacej hadice
16. Hadicová spona pre prítokovú prípojku nasávacej hadice
17. Sieťový kábel
18. Odtoková prípojka striekacej hadice
19. Spínač Prime/Spray
20. Prítoková prípojka hadice spätného toku
21. Hadicová spona pre prítokovú prípojku hadice spätného toku
22. Držiak filtra
23. Poistná páčka spúšte
24. Držiak spúšťacieho strmeňa
25. Prítoková prípojka striekacej hadice
26. Rukoväť sieťového filtra
27. Rozperný svorník
28. Tesnenie
29. Poistná matica

## 3. Rozsah dodávky

- Otvorte obal a opatrne vyberte prístroj.
- Odstráňte obalový materiál, ako aj obalové a prepravné poistky (ak sú použité).
- Skontrolujte, či je rozsah dodávky kompletný.
- Prístroj a diely príslušenstva skontrolujte ohľadom poškodení spôsobených prepravou.

- Obal podľa možnosti uschovajte až do uplynutia záručnej doby.

**⚠ POZOR! Prístroj a obalové materiály nie sú hračkami pre deti! Deti sa nesmú hrať s plastovými vreckami, fóliami ani drobnými súčiastkami! Vzniká nebezpečenstvo prehltnutia a udusení!**

- 1x systém na rozprašovanie farby
- 1x Striekacia hadica 7,6 m
- 1x Striekacia pištoľ
- 1x Nasávací hadica
- 1x Hadica spätného toku
- 1x 19 mm vidlicový kľúč
- 1x Čistiaca kefa
- 1x náhradné tesnenie
- 1x Návod na použitie
- 1x záručný list

#### 4. Správny spôsob použitia

Systém na rozprašovanie farby Airless je vhodný pre stredne veľké až veľké renovačné práce v dome a v záhrade. Systém bol vyvinutý tak, aby sa farba nasala priamo z vedra na farbu a za krátky čas sa dala naniesť na veľké plochy. K tomu patria povrchy ako ploty, pergoly, kôlne, drevené fasády, altánky, garážové brány, mreže a steny. Prístroj je určený len na súkromné použitie. V kapitole 8 nájdete ďalšie informácie o tom, aké materiály sa môžu používať s prístrojom.

Pred použitím prístroja si prečítajte tento návod na obsluhu a oboznámte sa s prístrojom.

Tento návod na obsluhu sa musí odovzdať aj v prípade, že prístroj používajú tretie osoby.

Každé iné odlišné použitie sa považuje za nesplňajúce účel použitia. Za škody alebo zranenia akéhokoľvek druhu spôsobené nesprávnym používaním ručí používateľ/obsluhujúca osoba, nie však výrobca.

Zmeny vykonané na stroji celkom anulujú ručenie výrobcu a ručenie za škody takto spôsobené.

Prosím berte ohľad na skutočnosť, že naše prístroje neboli svojím určením konštruované na profesionálne, remeselnícke ani priemyselné použitie. Nepreberáme žiadne záručné ručenie, ak sa prístroj bude používať v profesionálnych, remeselníckych alebo priemyselných prevádzkach ako aj na činnosti rovnocenné s takýmto použitím.

#### 5. Všeobecné bezpečnostné pokyny pre elektrické nástroje

**⚠ UPOZORNENIE** Prečítajte si všetky bezpečnostné pokyny a nariadenia. Nerešpektovanie bezpečnostných pokynov a nariadení môže spôsobiť elektrický úder, požiar a/alebo ťažké zranenia.

**Uschovajte pre budúce použitie všetky bezpečnostné pokyny a nariadenia.**

Pojem „elektrický nástroj“, ktorý sa používa v bezpečnostných pokynoch, sa vzťahuje na elektrické nástroje so sieťovým napájaním (sieťovým káblom).

##### 1 Bezpečnosť pracoviska

- Udržujte svoju pracovnú oblasť čistú a dobre osvetlenú.** Neporiadok alebo neosvetlené pracovné oblasti môžu viesť k úrazom.
- Nepracujte s elektrickým nástrojom v priestore s nebezpečenstvom výbuchu, v ktorom sa nachádzajú kvapaliny, plyny alebo prachové častice.** Elektrické nástroje produkujú iskry, ktoré môžu zapáliť prach alebo pary.
- Zabráňte deťom a iným osobám v prístupe k elektrickému nástroju počas jeho používania.** V opačnom prípade môžete stratiť kontrolu nad zariadením.

##### 2 Elektrická bezpečnosť

- Zásuvka musí vyhovovať zástrčke elektrického nástroja. Zástrčku nesmiete v žiadnom prípade upravovať.** Nepoužívajte adaptéry spoločne s elektrickými nástrojmi s ochranným uzemnením. Používanie neupravených zástrčiek a vyhovujúcich zásuviek znižuje riziko elektrického úderu.
- Vyhýbajte sa fyzickému kontaktu s uzemnenými povrchmi, ako napr. povrchmi rúr, vykurovacích zariadení, sporákov a chladničiek.** Ak je vaše telo uzemnené, hrozí zvýšené riziko elektrického úderu.
- Chráňte elektrické nástroje pred dažďom alebo vlhkosťou.** Vniknutie vody do elektrického nástroja zvyšuje riziko elektrického úderu.
- Nepoužívajte kábel na prenášanie, zavesovanie elektrického nástroja či vyťahovanie zástrčky zo zásuvky.** Chráňte kábel pred horúčkovou, olejom, ostrými hranami alebo pohybujúcimi sa časťami zariadenia. Poškodené alebo zamotané káble zvyšujú riziko elektrického úderu.
- Ak pracujete s elektrickým nástrojom vonku, používajte len predĺžovacie káble, ktoré sú vhodné aj pre extravilán.** Používanie predĺžovacieho kábla určeného pre extravilán znižuje riziko

elektrického úderu.

- f) **V prípade nevyhnutnosti prevádzkovania elektrického nástroja vo vlhkom prostredí použite prúdový chránič.** Použitie prúdového chrániča znižuje riziko elektrického úderu.

### 3 Bezpečnosť osôb

- a) **Buďte pozorní, dávajte pozor na to, čo robíte, a púšťajte sa do práce s elektrickým nástrojom s rozvahou. Nepoužívajte elektrický nástroj, keď ste unavení alebo ste pod vplyvom drog, alkoholu či liekov.** Okamih nepozornosti pri používaní elektrického nástroja môže viesť k vážnym zraneniam.
- b) **Noste osobnú ochrannú výstroj a vždy noste ochranné okuliare.** Nosenie osobného ochranného vybavenia, ku ktorému patria plynová maska, protišmyková bezpečnostná obuv, ochranná prilba alebo ochrana sluchu, v závislosti od druhu a použitia elektrického nástroja znižuje riziko poranení.
- c) **Zabráňte neželanému uvedeniu do prevádzky. Ubezpečte sa, že elektrický nástroj je pred zapojením do elektrickej siete, zdvihnutím alebo prenášaním vypnutý.** Ak máte pri prenášaní elektrického nástroja prst na spínači alebo zariadenie pripojíte do siete zapnuté, môže to viesť k úrazom.
- d) **Pred zapnutím elektrického nástroja vyberte nastavovacie náradie alebo skrutkovače.** Nástroj alebo kľúč, ktorý sa nachádza v otáčajúcej sa časti zariadenia, môže spôsobiť poranenia.
- e) **Vyvarujte sa abnormálneho držania tela. Dbajte na bezpečné státie a udržiavajte stále rovnováhu.** Tak môžete elektrický nástroj lepšie ovládať v neočakávaných situáciách.
- f) **Noste vhodné oblečenie.** Nenoste dlhé odevy ani šperky. Udržujte vlasy, oblečenie a rukavice ďalej od pohybujúcich sa častí. Voľné oblečenie, šperky alebo dlhé vlasy sa môžu zachytiť pohybujúcimi sa časťami.
- g) **Ak sú nainštalované zariadenia na odsávanie a zachytávanie prachu, uistite sa, že sú tieto zariadenia zapojené a používané správne.** Odsávanie prachu môže znížiť nebezpečenstvá spojené s prachom.
- h) **Nenechajte sa oklamať falošnou bezpečnosťou a dbajte na bezpečnostné pravidlá pre elektrické náradie, aj keď ste vďaka mnohonásobnému použitiu oboznámení s elektrickým náradím.** Ľahkovážne konanie môže v okamihu viesť k ťažkým poraneniam.

### 4 Používanie a manipulácia s elektrickým nástrojom

- a) **Nepreťažujte zariadenie. Používajte elektrický nástroj určený pre prácu, ktorú vykonávate.** S vhodným elektrickým nástrojom budete pracovať v danej oblasti výkonu lepšie a bezpečnejšie.
- b) **Nepoužívajte elektrický nástroj, ktorého spínač je poruchový. Elektrický nástroj, ktorý sa nedá zapnúť alebo vypnúť, je nebezpečný a je treba ho opraviť.**
- c) **Pred nastavením zariadenia, výmenou dielov príslušenstva alebo odložením zariadenia vytiahnite zástrčku zo zásuvky.** Toto preventívne opatrenie zabráni neželanému spusteniu elektrického nástroja.
- d) **Uschovajte nepoužívané elektrické nástroje mimo dosahu detí. Neumožnite používať zariadenie osobám, ktoré s ním nie sú oboznámené alebo si neprečítali tieto nariadenia.** Elektrické nástroje sú nebezpečné, keď ich používajú neskúsené osoby.
- e) **Dbajte o elektrické nástroje s náležitou starostlivosťou. Skontrolujte, či fungujú pohyblivé časti bezchybne a či sa nezasekávajú, či sú diely pokazené alebo poškodené do takej miery, že elektrický nástroj vykazuje obmedzenú funkčnosť. Pred používaním zariadenia nechajte poškodené diely opraviť.** Príčina mnohých úrazov spočíva v nesprávnej údržbe elektrických nástrojov.
- f) **Udržujte rezné nástroje ostré a čisté.** Starostlivo udržiavané rezné nástroje s ostrými reznými hranami sa zasekávajú menej a ľahšie sa ovládajú.
- g) **Používajte elektrické náradie, príslušenstvo, vkladacie nástroje a ďalšie podľa týchto pokynov. Zohľadnite pritom pracovné podmienky a vykonávanú činnosť.** Používanie elektrických nástrojov pre iné ako určené účely môže viesť k nebezpečným situáciám.
- h) **Rukoväte a plochy rukoväti udržiavajte vždy suché, čisté a bez oleja a tuku.** Klzké rukoväti a plochy rukoväti neumožňujú bezpečnú obsluhu a kontrolu elektrického náradia v nepredvídateľných situáciách.

### 5 Servis

- a) **Opravy vášho elektrického nástroja prenechajte kvalifikovanému odbornému personálu. Používajte len originálne náhradné diely.** Tak sa zabezpečí zachovanie bezpečnosti pri práci s elektrickým nástrojom.

⚠ **VAROVANIE!** Tento elektrický prístroj vytvára počas prevádzky elektromagnetické pole. Toto pole môže za určitých okolností ovplyvniť aktívne alebo pasívne implantáty. Na zníženie nebezpečenstva závažných alebo smrteľných poranení odporúčame osobám s implantátmi prekonzultovať situáciu so svojim lekárom a výrobcom implantátu ešte predtým, ako začnú obsluhovať elektrický prístroj.

## 6. Bezpečnostné upozornenia pre systémy na rozprašovanie farby Airless

⚠ **VAROVANIE! Znížte riziko požiariu.**

- Zariadenie sa smie používať iba v prostrediach, ktoré nie sú ohrozené výbuchom.
- Systém na rozprašovanie farby Airless sa nesmie používať na nanášanie horľavých farieb a rozpúšťadiel, ktorých teplota vzplanutia je nižšia ako 21 °C. Teplota vzplanutia je teplota, pri ktorej sa môže prostredníctvom nejakej látky vytvoriť dostatok výparov, aby sa vznietili.
- Na zabránenie elektrostatického výboja sa uistite, že všetky nádoby a zberné systémy sú uzemnené.
- Pripojte ich k uzemnenej zásuvke a používajte uzemnený predlžovací kábel. Nepoužívajte adaptéry 3 na 2.
- Nepoužívajte farby alebo rozpúšťadlá, ktoré obsahujú halogénové uhľovodíky. Príklady týchto druhov materiálov nájdete v návode na obsluhu.
- Postarajte sa o dobre vetranú oblasť striekania a tiež o dostatočný prívod čerstvého vzduchu.
- V oblasti striekania nefajčite.
- V oblasti striekania nestláčajte spínače svetiel, resp. nepoužívajte motory ani iné výrobky, ktoré vytvárajú iskry.
- Oblasť udržiavajte čistú a bez nádob na farby alebo čistiace prostriedky, handier a iných zápalných materiálov.
- Musíte poznať vlastnosti farieb a čistiacich prostriedkov, ktoré striekate. Prečítajte si kartu bezpečnostných údajov materiálu (MSDS) a etikety nádob na farby, resp. čistiace prostriedky. Dodržiavajte bezpečnostné pokyny pre spracovanie, skladovanie, prepravu a likvidáciu podľa výrobcu farby, resp. čistiaceho prostriedku.
- Hasiace prístroje musia byť prítomné na mieste a funkčné.
- Pri prácach v miestnostiach:
  - Dbajte na to, aby sa v oblasti prístroja netvorili výpary obsahujúce rozpúšťadlá.
  - Postavte prístroj na stranu, ktorá je odvrátená od striekaného objektu.

- Dodržte minimálnu vzdialenosť 5 m medzi prístrojom a striekacou pištoľou.

- Pri prácach v exteriéri:
  - Dbajte na to, aby sa do prístroja nevháňali výpary obsahujúce rozpúšťadlá. Dávajte pritom pozor na smer vetra.
  - Postavte prístroj tak, aby sa do prístroja nedostali výpary obsahujúce rozpúšťadlá a aby sa tam neusadzovali.
  - Dodržte minimálnu vzdialenosť 5 m medzi prístrojom a striekacou pištoľou.

⚠ **VAROVANIE! Znížte riziko poranení kože.**

- Pištoľ nesmerujte na seba, iné osoby ani na zvieratá.
- Držte ruky a iné časti tela v dostatočnej vzdialenosti od výtoku. Nepokúšajte sa napríklad netesné miesta uzavrieť zakrytím časťami tela.
- Používajte vždy ochranný kryt dýzy. Nestriekajte bez nasadeného ochranného krytu dýzy.
- Používajte iba hroty dýzy určené výrobcom.
- Buďte opatrní pri čistení a výmene hrotov dýz. Ak by sa hrot dýzy pri striekaní upchal, pred odstránením hrotu dýzy za účelom čistenia postupujte podľa pokynov výrobcu na vyprútenie prístroja a na zníženie tlaku.
- Keď je prístroj pripojený k elektrickej sieti alebo keď je pod tlakom, nenechávajte ho bez dozoru. Ak sa prístroj nepoužíva, vypnite ho a znížte tlak podľa pokynov výrobcu.
- Vysokotlakovým striekacím prúdom sa môžu do tela vstreknúť jedovaté látky, ktoré môžu mať za následok ťažké poranenia. V takomto prípade bezodkladne vyhľadajte lekára.
- Skontrolujte hadice a diely, či nevykazujú známky poškodenia. Vymeňte poškodené hadice alebo diely.
- Tento systém dokáže vytvoriť tlak 207 bar. Používajte výhradne diely a príslušenstvo schválené výrobcom s tlakom najmenej 228 bar.
- Keď nestriekate, poistku spúšte vždy zaistíte západkou. Uistite sa, že poistka spúšte riadne funguje.
- Pred prácou s prístrojom sa uistite, že všetky spoje sú pevne osadené.
- Musíte vedieť, ako môžete prístroj vypnúť a rýchlo znížiť tlak. Dôkladne sa oboznámte s ovládacími prvkami.

⚠ **VAROVANIE! Znížte riziko poranenia.**

- Vždy noste vhodné ochranné rukavice, ochranu zrakú, ako aj dýchací prístroj, resp. ochrannú dýchaciu masku.

- V blízkosti detí by ste nemali prevádzkovať prístroj ani nanášať farbu. Vždy zabráňte prístupu detí k prístroju.
- Vyvarujte sa abnormálnemu držaniu tela a ani nestojte na nestabilnej ploche. Zaujmite bezpečný postoj a vždy udržiavajte rovnováhu.
- Buďte vždy pozorní a dávajte pozor na to, čo robíte.
- Neprevádzkujte prístroj, ak ste unavení alebo ste pod vplyvom drog či alkoholu.
- Hadicu nezalamujte ani neprehýbajte.
- Nevystavujte hadicu teplotám ani tlakom, ktoré prekročujú údaje stanovené výrobcom.
- Nepoužívajte hadicu ako výstužný prvok na ťahanie alebo zdvíhanie prístroja.
- Maximálny menovitý tlak vzduchovej hadice má hodnotu 228 bar, normálny prevádzkový tlak 207 bar.
- Dbajte na nebezpečenstvá, ktoré vychádzajú zo striekaného materiálu, a pozrite si značky na nádobe, resp. prečítajte si informácie výrobcu o striekanom materiáli vrátane ustanovení pre používanie osobných ochranných prostriedkov.
- Nestriekajte materiál, ktorého nebezpečenstvo nedokázate odhadnúť.
- Povrchy prístroja môžu byť počas prevádzky veľmi horúce. Aby ste predišli ťažkým popáleninám, nedotýkajte sa horúcich povrchov prístroja. Počkajte, kým prístroj úplne vychladne.
- Zariadenie pod tlakom sa môže bez predbežného varovania alebo údržby prístroja dozrieť kroky na zníženie tlaku uvedené v tomto návode. Vytiahnite sieťovú zástrčku zo zásuvky!
- Prečítajte si varovania a informujte sa o osobitných nebezpečenstvách použitých kvapalín.
- Uchovávajte nebezpečné kvapaliny vo schválených nádobách a zlikvidujte ich podľa platných smerníc.

#### **⚠ VAROVANIE! Nebezpečenstvo v dôsledku nesprávneho zaobchádzania s prístrojom**

- Nepoužívajte elektrostatické prístroje na rozprašovanie a striekanie. To môže viesť k vážnym nebezpečenstvám pre operátora.
- Neprekračujte maximálny prevádzkový tlak ani maximálnu teplotu komponentu systému s najnižšou menovitou hodnotou. Prečítajte si technické údaje vo všetkých návodoch na obsluhu prístrojov.
- Nepoužívajte kvapaliny a rozpúšťadlá, ktoré nie sú kompatibilné s vaším prístrojom.
- Prečítajte si výstražné upozornenia výrobcu týkajúce sa kvapalín a rozpúšťadiel. Pre vyčerpávajúce informácie o vašom materiáli si od predajcu vyžiadajte

kartu bezpečnostných údajov materiálu (MSDS).

- Zariadenie kontrolujte denne. Opotrebované alebo poškodené diely okamžite opravte alebo vymeňte za náhradné diely výrobcu.
- Zariadenie v žiadnom prípade nemeňte ani neupravujte.
- Zariadenie používajte iba na určený účel. Ak v tejto veci potrebujete informácie, obráťte sa na vášho predajcu.
- Nekladte hadice a káble preč od dopravných plôch, ostrých hrán, pohyblivých dielov a horúcich povrchov.
- Nezalamujte a neprehýbajte hadice a nepoužívajte hadice na ťahanie prístroja.
- Dodržiavajte všetky platné bezpečnostné predpisy.
- Zabráňte prístupu detí a zvierat do pracovnej oblasti.
- Nepoužívajte prístroj, ak ste unavení alebo ste pod vplyvom drog či alkoholu.

## **7. Zostatkové riziká**

Pri používaní tohto prístroja pretrvávajú zvyškové riziká, ktoré nemusia byť uvedené v bezpečnostných upozorneniach. Tieto riziká hrozia napríklad pri nesprávnom použití alebo dlhšom používaní.

Aj pri dodržaní príslušných bezpečnostných predpisov a použití všetkých bezpečnostných zariadení aj naďalej pretrvávajú určité zvyškové riziká.

Sú uvedené nižšie:

- poranenia v dôsledku kontaktu s otáčajúcimi sa/pohybujúcimi sa dielmi,
- poranenia pri výmene dielov, čepelí alebo príslušenstva,
- poranenia, ktoré vzniknú v dôsledku dlhšieho používania prístroja. Pri dlhšom používaní si pravidelne robte prestávky.
- poškodenie sluchu,
- zdravotné riziká v dôsledku vdychnutia farby pri používaní prístroja.

## **8. Výber materiálu a farby**

**⚠ POZOR! Nepoužívajte štruktúrované náterové farby a poťahy na steny, pretože inak sa môže upchať dýza striekacej pištole a môžu sa poškodiť konštrukčné diely systému na rozprašovanie farby Airless.**

### **8.1 Použiteľné materiály a farby**

Na striekanie sa môže používať veľa materiálov a farieb, niektoré však nie. Pozrite si k tomu odporúčania výrobcov.

Prípustné sú nasledujúce materiály a farby:

- farby na vodnej báze,
- prostriedky na ochranu dreva,
- farby na olejovej báze,
- základné náterové farby,
- emailové farby,
- základné adhézne nátery,
- priehľadné laky,
- oleje,
- moridlá.

## 8.2 Nepoužiteľné materiály a farby

Pri použití nasledujúcich materiálov a farieb dôjde k predčasnému opotrebovaniu a upchatiu striekacej dýzy. Zanáká tým záruka.

- Farby a laky, ktoré obsahujú abrazívne zložky, ako napr.
  - emulzné/disperzné farby pre vonkajšie nátery.
- Silikátové farby
- Horľavé materiály

Pre vynikajúce výsledky si pred použitím vášho systému na rozprašovanie farby Airless pozorne prečítajte návod na obsluhu.

## 9. Montáž

Potrebné náradie na všetky kroky montáže/nastavenia:

- 19 mm vidlicový kľúč

**⚠ POZOR!** Pred vykonaním nasledujúcich činností sa uistite, že sieťová zástrčka prístroja bola vytiahnutá zo zásuvky.

### 9.1 Pripevnenie striekacej hadice (obr. 2+3)

- Zložte snímateľné kryty (A) z oboch koncov striekacej hadice (1), ako aj snímateľný kryt (B) z odtokovej prípojky striekacej hadice (18) (obr. 2).
- Naskrutkujte závit striekacej hadice (1) na odtokovú prípojku striekacej hadice (18) a zašifixujte ho pomocou 19 mm vidlicového kľúča. Príliš ho neuťahujte (obr. 2).
- Naskrutkujte závit na druhom konci striekacej hadice (1) na striekaciu pištoľ (6) a zašifixujte ho pomocou 19 mm vidlicového kľúča. Príliš ho neuťahujte (obr. 3).

### 9.2 Pripevnenie nasávacej hadice (11) a hadice spätného toku (10) (obr. 4)

Nasávacia hadica (11) a hadica spätného toku (10) sú predmontované na prístroji.

Na výmenu nasávacej hadice (11) alebo hadice spätného toku (10) povoľte pomocou plochého skrutkovača (nie je v rozsahu dodávky) skrutky na hadicových spojoch pre sieťový filter nasávacej hadice (12), prítokovú prípojku nasávacej hadice (16), prítokovú prípojku hadice spätného toku (21) a odnímite hadicu (obr. 4).

Vymeňte ju za novú hadicu (nasávacia hadica/hadica spätného toku) a namontujte ju v opačnom smere.

### 9.3 Striekacia dýza a chránič dýzy (obr. 5-9)

Upozornenie: Striekacia pištoľ (6) je predmontovaná. Ak bola striekacia pištoľ (6) rozobratá za účelom čistenia, na jej opätovné zmontovanie postupujte podľa nasledujúcich krokov.

- Nasaďte rukoväť sieťového filtra (26) do rukoväte striekacej pištole (7) a vyrovnajte rukoväť striekacej pištole v hornej časti striekacej pištole (obr. 5).
- Pevne držte hornú časť striekacej pištole (6) a zašifixujte rukoväť striekacej pištole pomocou 21 mm vidlicového kľúča (nie je v rozsahu dodávky) (obr. 6).
- Spúšťací strmeň (2) sa spolu s prítokovou prípojkou striekacej hadice (25) upevní na dolný koniec rukoväte striekacej pištole (7) pomocou 19 mm vidlicového kľúča. V hornom konci je spúšťací strmeň zavesený do držiaka spúšťacieho strmeňa (24) (obr. 6).
- Zaistite, aby malý rozperný svorník (27) a tesnenie (28) boli nasadené do chrániča dýzy (4) (obr. 7).
- Nasaďte striekaciu dýzu (5) do chrániča dýzy (4) a upevnite ju na striekacej pištole (6). Uistite sa, že sa striekacia dýza (5) zaskrutkuje do striekacej polohy s hrotom otočeným dopredu. Pevne utiahnite poistnú maticu (29) pomocou 26 mm vidlicového kľúča (nie je v rozsahu dodávky) (obr. 8+9).

**⚠ POZOR!** Nestriekajte skôr, ako namontujete striekaciu dýzu (5) a chránič dýzy (4).

Spúšť (3) stlačte až vtedy, keď sa striekacia dýza (5) nachádza v správnej striekacej polohe. Pred odstránením, výmenou alebo čistením striekacej dýzy (5) vždy zaistite spúšť (3).

## 10. Pred uvedením do prevádzky

Pred zapojením skontrolovať, či sú všetky údaje na dátovom štítku v súlade s údajmi elektrickej siete.

**⚠ POZOR!** Pred vykonaním nastavení na prístroji vždy zaistite, aby bol vypnutý a odpojený od napájania.

- Pred uvedením do prevádzky sa musia všetky kryty a bezpečnostné prípravky správne namontovať.

### 10.1 Zariadenie spúšte striekacej pištole

⚠ **POZOR!** Spúšť striekacej pištole (3) sa musí pred prípravou striekacieho prístroja zaistiť, aby sa nedala spúšť (3) omylom stlačiť. Zaisťte spúšť striekacej pištole (3), keď budete na to vyzvaní.

- Na zariadenie spúšte (3) otočte poistnú páčku spúšte (23) dozadu (obr. 10).
- Na odistenie spúšte (3) otočte poistnú páčku spúšte (23) nadol (obr. 11).

### 10.2 Zníženie tlaku

⚠ **POZOR!** Keď prístroj z akéhokoľvek dôvodu vypínaťe, vždy dodržte kroky na zníženie tlaku. Pomocou tohto postupu môže tlak uniknúť zo striekacej hadice (1).

⚠ **OPATRNE!** Ak nevykonáte nasledujúce kroky, môže dôjsť k ťažkým poraneniam.

⚠ **VAROVANIE!** Nikdy nesmerujte striekáciu pištoľ (6) na časti tela. Vykonaťte kroky na zníženie tlaku vždy, keď na to budete vyzvaní.

- Zaisťte spúšť striekacej pištole (3) (obr. 10).
- Prestavte spínač Prime/Spray (19) do polohy „Prime“ (obr. 12).
- Vypnite prístroj tým, že na zapínači/vypínači (14) stlačíte „0“ (obr. 13).
- Otočte regulátor tlaku (9) do polohy „Prime/Clean“ (obr. 14).
- Odistite spúšť striekacej pištole (3) (obr. 11).
- Krátko potiahnite spúšť striekacej pištole (3), aby mohol zo systému úplne uniknúť tlak (obr. 15).
- Zaisťte spúšť striekacej pištole (3) (obr. 10).

### 10.3 Príprava čerpadla (obr. 16)

- Odpojte nasávaciu hadicu (11) od hadice spätného toku (10).
- Vložte nasávaciu hadicu (11) do nádoby na farbu.
- Zapnite hadicu spätného toku (10) do čistej nádoby na odpad.
- Prestavte spínač Prime/Spray (19) do polohy „Prime“ (obr. 12).
- Otočte regulátor tlaku (9) na nastavenie „Prime/Clean“. Zaisťte, aby bol regulátor tlaku (9) vyrovnaný na značke hore na prístroji (obr. 14).
- Zapnite prístroj tým, že na zapínači/vypínači (14) stlačíte „I“ (obr. 13).
- Nechajte bežať čerpadlo asi 60 sekúnd, kým nevidíte, že z hadice spätného toku rovnomerne vyteká farba do nádoby na odpad.
- Prestavte spínač Prime/Spray (19) do polohy „Spray“ (obr. 17).
- Počkajte, kým sa striekací prístroj po krátkom čase automaticky vypne. Ak sa systém na rozpra-

šovanie farby Airless automaticky nevypne, zopakujte kroky 4 až 8.

- Vložte hadicu spätného toku (10) znova do nádoby na farbu a zopnite hadicu spätného toku (10) a nasávaciu hadicu (11) priloženými príchytkami (obr. 18).

Odporúčanie: kroky opísané na tejto strane sa opätia najskôr vykonať s vodou. Môžete tak vyskúšať, ako systém na rozprašovanie farby Airless funguje a zaisťiť, aby bol prístroj správne zmontovaný.

## 11. Obsluha

⚠ **OPATRNE!** Skôr než začnete so striekacími prácami, zaisťte, aby bol striekací prístroj riadne pripravený.

### ⚠ **POZOR!**

**Prístroj pred uvedením do prevádzky bezpodmienečne kompletne zmontujte!**

#### 11.1 Striekanie

- Uistite sa, že sa striekacia dýza (5) zaskrutkuje do striekacej polohy s hrotom otočeným dopredu (obr. 19).
- Dodržte „Návod na zníženie tlaku“ (pozri 10.2).
- Zapnite prístroj tým, že na zapínači/vypínači (14) stlačíte „I“ (obr. 13).
- Otvorte poistnú páčku spúšte (23) (obr. 11).
- Pomaly otáčajte regulátor tlaku (9) v smere hodinových ručičiek na maximálne nastavenie (obr. 20).
- Prestavte spínač Prime/Spray (19) do polohy „Spray“ (obr. 17).
- Postavte sa cca 30 cm pred striekanú plochu a udržiavajte túto vzdialenosť (obr. 21).
- Stlačením spúšte (3) začnite striekať (obr. 15).

**UPOZORNENIE:** počas striekania sa motor zapne a vypne, aby reguloval tlak. To je normálne.

⚠ **DÔLEŽITÉ!** Po ukončení striekacích prác vždy vykonajte kroky na „zníženie tlaku“ (pozri 10.2).

⚠ **DÔLEŽITÉ!** Ak ste natieracie práce so systémom na rozprašovanie farby Airless ešte nedokončili a chcete si urobiť krátku prestávku (30 – 60 minút), v čerpadle nenechávajte žiadnu farbu. Dodržiavajte návod na čistenie (kapitola 12), aby ste zabránili zaschnutiu farby v čerpadle a v hadici.

Ak chcete opäť pokračovať v práci, začnite kapitolou 9. Len čo opäť vykonáte nevyhnutné prípravy, nasmerujte striekaciu pištoľ na vedro na odpad a počkajte 30 sekúnd, kým zvyšný čistiaci roztok vytečie zo systému. Potom môžete pokračovať vo svojich striekacích prácach.

**⚠ DÔLEŽITÉ!** Počas čistenia sa mineralný terpentín nesmie nikdy zmiešať s vodou.

## 11.2 Testovanie nastavení striekania (obr. 22-24)

**Upozornenie:** Zistite, aby ste dodržali kroky na „striekanie“ (11.1) skôr, ako vyskúšate nastavenia striekania systému na rozprašovanie farby Airless.

### 11.2.1 Nastavenie tlaku (obr. 22)

- Nastavte regulátor tlaku (9) na stredne vysoký tlak. Následne otestujte nastavenie tlaku na nepodarku materiálu (obr. 22).
- Regulátor tlaku (9) regulujte tak dlho, kým nedosiahnete hladký a rovnomerný výsledok.

### 11.2.2 Rýchlosť pohybu (obr. 23)

Na skúšku postriekajte oblasť na nepodarku materiálu a zistite potrebnú rýchlosť pohybu pre nastavenie tlaku (obr. 23).

- Pri nižšom tlaku sú nutné pomalšie pohyby.
- Pri vyššom tlaku sú nutné rýchlejšie pohyby.

### 11.2.3 Vyrovnanie striekacej dýzy

- Dodržte kroky na „zniženie tlaku“ (10.2).
- Povoľte poistnú maticu (29) (obr. 24).
- Otočte chránič dýzy (4), aby ste ho prispôbili smeru požadovaného striekacieho obrazca (obr. 24).
- Striekacia dýza hore: horizontálne vyrovnanie
- Striekacia dýza bočne: vertikálne vyrovnanie

**UPOZORNENIE!** Vyrovnanie striekacieho prúdu závisí od smeru práce. Pri horizontálnom smere práce sa odporúča vertikálny striekací prúd. V prípade vertikálneho smeru práce sa odporúča horizontálny prúd.

## 11.3 Technika striekania (obr. 25-28)

1. Striekaciu pištoľ (6) nevedzte zo zápastia, ale celou rukou. Týmto spôsobom budete striekaciu pištoľ (6) držať v pravom uhle k povrchu a získate rovnomerný obrazec (obr. 25).
2. Spúšť stlačte až po tom, ako začnete s pohybom. Pred ukončením pohybu pustíte spúšť (3). Strie-

kaou pištoľou (6) treba vždy pohybovať, keď sa stlačí a pustí spúšť (3) (obr. 26).

3. Držte striekaciu pištoľ (6) kolmo k povrchu, aby striekacia vzdialenosť zostala konštantná (obr. 27).
4. Každý pruh nechajte prekryvať o cca 30 %. Tým vznikne rovnomerný povlak (obr. 28).

## UPOZORNENIE!

- Vo veterný deň upustite od striekacích prác v exteriéri, pretože výsledky môžu byť neuspokojivé.
- Nanášajte iba jednu vrstvu na druhú. Pred nanosením druhej vrstvy nechajte jednu vrstvu úplne vyschnúť.
- Vyvarujte sa prerušeniam, pretože to môže viesť k nerovnomernému výsledku. Najlepšie začnite mimo plochy, ktorú chcete postriekať. Pokiaľ možno, neprerušujte striekanie v strede plochy a nestriekajte za protiľahlú hranu.

## 12. Čistenie a údržba

**⚠ POZOR!** Pred všetkými prestavbovými, údržbárskymi alebo servisnými prácami vypnite prístroj a vyťahnite sieťovú zástrčku zo zásuvky!

### 12.1 Výber čistiaceho roztoku

Pre materiály na vodnej báze (napr. akrylové farby):

- Na čistenie používajte vodu.

**⚠ POZOR!** Ak na farby na vodnej báze použijete čistiace prostriedky obsahujúce rozpúšťadlá, vznikne nová látka, ktorá sa dá len veľmi ťažko vyčistiť.

- Na čistenie odporúčame použiť 10 – 15 litrov vody.

Pre materiály na olejovej báze (napr. emailové farby, lak):

- Používajte iba čistiaci roztok, ktorý je na to vhodný. Prečítajte si návod na čistenie na etikete poťahového materiálu, aby ste zistili, ktorý čistiaci prostriedok potrebujete.
- V striekacom prístroji Airless sa môžu bezpečne používať nasledujúce čistiace produkty: mineralný terpentín, riedidlo do farieb
- **UPOZORNENIE:** Počas čistenia sa mineralný terpentín nesmie nikdy zmiešať s vodou.
- Na čistenie odporúčame použiť 1 – 2 litre vhodného čistiaceho roztoku.

### 12.2 Čistenie prístroja

**⚠ DÔLEŽITÉ!** Po použití sa musí prístroj okamžite vyčistiť. Tým zabránite, aby zaschla farba v čerpadle a v hadici. Nedodržanie týchto čistiacich krokov môže

viesť k trvalému poškodeniu prístroja na striekanie farby a automatickému zániku záruky.

- Otočte regulátor tlaku (9) na nastavenie „Prime/Clean“.
- Prestavte spínač Prime/Spray (19) do polohy „Prime“ (obr. 12).
- Vložte nasávaciu hadicu (11) do vedra s vhodným čistiacim roztokom. Vložte hadicu spätného toku (10) do prázdneho vedra (obr. 29).
- Zapnite prístroj tým, že na zapínači/vypínači (14) stlačíte „I“ (obr. 13). Skontrolujte hadicu spätného toku (10) a počkajte, kým čistiaci roztok rovnomerne vytečie.
- Prestavte spínač Prime/Spray (19) do polohy „Spray“ (obr. 17).
- Nasmerujte striekaciu pištoľ (6) do prázdneho vedra. Potom stlačte spúšť (3) a držte ju stlačenú, kým sa zo striekacej hadice (1) neodstráni väčšina farby (obr. 30).
- Zaisťte spúšť striekacej pištole (3) (obr. 10).
- Otočte striekaciu dýzu (5) o 180 ° na čistiacu stranu (obr. 31).
- Odistite spúšť striekacej pištole (3) a držte spúšť (3) stlačenú, aby sa prúd čistiaceho roztoku dostal cez systém (obr. 11). Striekajte ďalej tak dlho, kým zo striekacej dýzy (5) nebude vytekať už len čistiaci roztok. Ak farba ešte nebola úplne odstránená, pridajte ešte viac čistiaceho roztoku.

**UPOZORNENIE:** ak farba počas čistenia zakalí vedro s čistiacim roztokom, prečítajte si odsek „Čistenie sieťového filtra nasávacej hadice“. Hneď po vyčistení sieťového filtra nasávacej hadice (13) a striekacej hadice (1) ich znova zmontujte a zopakujte kroky 6 až 9 v tomto odseku.

- Prestavte spínač Prime/Spray (19) do polohy „Prime“ (obr. 14).
- Vypnite prístroj tým, že na zapínači/vypínači (14) stlačíte „0“ (obr. 13).

### 12.3 Čistenie sieťového filtra nasávacej hadice

**DÔLEŽITÉ!** Po použití sa musí prístroj okamžite vyčistiť. Tým zabránite, aby zaschla farba v čerpadle a v hadici. Nedodržanie týchto čistiacich krokov môže viesť k trvalému poškodeniu prístroja na striekanie farby a automatickému zániku záruky.

- Pomocou skrutkovača (nie je v rozsahu dodávky) povoľte skrutku na hadicovej spone pre sieťový filter nasávacej hadice (12) (obr. 32).
- Vytiahnite sieťový filter nasávacej hadice (13) a vypláchnite ho pod čistiacim roztokom vhodným na tento účel (obr. 32).

### 12.4 Čistenie striekacej pištole

**DÔLEŽITÉ!** Po použití sa musí prístroj okamžite vyčistiť. Tým zabránite, aby zaschla farba v čerpadle a v hadici. Nedodržanie týchto krokov môže viesť k trvalému poškodeniu zariadenia na striekanie farby a automatickému zániku záruky.

**⚠ POZOR!** Zaisťte, aby bol prístroj vypnutý a aby bol znížený tlak.

- Odstráňte striekaciu pištoľ (6) zo striekacej hadice (1) povolením matice pomocou 19 mm skrutkovača (nie je v rozsahu dodávky) (obr. 3 v opačnom poradí).
- Demontujte chránič dýzy (4) a striekaciu dýzu (5) povolením poistnej matice. Po demontáži ochranného prístroja vytiahnite striekaciu dýzu (5) (obr. 33).

**UPOZORNENIE!** Jeden malý rozperný svorník (27) a jedno tesnenie (28) sa používajú na umiestnenie striekacej dýzy (5) v chrániči dýzy. Dbajte na to, aby sa tieto komponenty nestratili pri demontáži chrániča dýzy (4) (obr. 34). Ak už tesnenie (28) nie je tesné alebo porézne, nahraďte ho náhradným tesnením (je v rozsahu dodávky).

- Odstráňte spúšťací strmeň (2). Za týmto účelom uvoľnite držiak spúšťacieho strmeňa (24) (obr. 7). Pomocou 19 mm vidlicového kľúča demontujte prítkovú prípojku striekacej hadice (25) na dolnom konci a rukoväť striekacej pištole (7) (obr. 35+36).
- Pevne držte hornú časť striekacej pištole (2) a uvoľnite rukoväť (7) tým, že na drážky v dolnej časti rukoväte (7) nasadíte 21 mm kľúč na skrutky. Otáčajte kľúčom proti smeru hodinových ručičiek, kým sa nebude dať rukoväť (7) úplne odstrániť (obr. 37). Tip: použitie posúvača alebo zveráka na upevnenie hornej časti striekacej pištole (6) vám tento krok výrazne uľahčí.
- Odstráňte rukoväť sieťového filtra (26) z rukoväte striekacej pištole (7) a vyčistite všetky komponenty v čistiacom roztoku (obr. 38).
- Na vyčistenie sieťového filtra odskrutkujte obidva konce krytu otáčaním proti smeru hodinových ručičiek. Po odskrutkovaní odnímate jeden kryt a vytiahnite druhý kryt a pružinu z puzdra sieťového filtra. Na vyčistenie vnútra sieťového filtra použite čistiacu kefu (obr. 39).

**UPOZORNENIE:** po vyčistení skontrolujte stav sieťového filtra. Ak je sieťový filter upchatý zaschnutou farbou, opotrebovaný alebo deformovaný, musí sa vymeniť.

- Na opätovné zmontovanie striekacej pištole (6) postupujte podľa vyššie uvedených krokov v opačnom poradí.

### 12.5 Údržba nasávacieho traktu

Ak by systém na rozprašovanie farby Airless nenasával farbu, stlačením gombíka zaistíte, aby bol nasávaci trakt voľne pohyblivý. (Obr. 40)

### Servisné informácie

Je potrebné dbať na to, že v prípade tohto výrobku podliehajú nasledujúce diely bežnému pracovnému alebo prirodzenému opotrebeniu, resp. sú nasledujúce diely považované za spotrebný materiál.

Diely podliehajúce opotrebeniu\*: uhlíkové kefy, filter, tesnenie, dýzy

\* nie je bezpodmienečne obsiahnuté v objeme dodávky!

Náhradné diely a príslušenstvo získate v našom servisnom centre. Za týmto účelom naskenujte QR kód na titulnej strane.

## 13. Technické údaje

Motor	220-240/50 V/Hz
Vstupný výkon	650-750 W
Menovitý prúd	2,8-3,3 A
Max. prevádzkový tlak	3000/207 PSI/Bar
Odolnosť proti skratu	5 kA
Druh krytia	IP23
Trieda ochrany	I
Prevádzkový tlak	0-3000/0-207 PSI/Bar
Priechod materiálu	1,1 l/min
Veľkosť striekacej dýzy	517
Hladina akustického tlaku	97 dB
Hladina akustického výkonu	91 dB
Hodnota vibrácií	0,715 m/s <sup>2</sup>
Potrebná teplota pracovného prostredia	5-40 °C
Potrebná vlhkosť vzduchu pracovného prostredia	30-50 %
Dĺžka striekacej hadice	7,6 m
Odtoková prípojka striekacej hadice	1/4-18 NPSM

### Zvuk

Hluk tejto pily bol určený podľa smernice EN 62841-1.

### Noste ochranu sluchu.

Vplyv hluku môže spôsobiť stratu sluchu.

### Obmedzte hlučnosť na minimum!

- Používajte iba bezchybné prístroje.
- Prístroj pravidelne čistíte a vykonávajte jeho údržbu.
- Váš spôsob práce prispôsobte prístroju.
- Prístroj nepreťažujte.
- V prípade potreby nechajte prístroj prekontrolovať.
- Ak sa prístroj nepoužíva, vypnite ho.

## 14. Skladovanie a preprava

Prístroj a jeho príslušenstvo skladujte na tmavom, suchom a nezamŕzajúcom mieste neprístupnom pre deti. Optimálna skladovacia teplota sa nachádza medzi 5 a 30 °C. Elektrický prístroj skladujte v originálnom obale.

**⚠ POZOR! Počas prepravy musí byť prístroj bezpodmienečne zaistený proti spadnutiu alebo sklopeniu.**

Prístroj sa smie zdvíhať a prepravovať iba za jeho rukoväť.

### 14.1 Dlhodobé skladovanie

**Po každom použití vykonajte všetky čistiace kroky. Uistite sa, že prístroj bol pred uskladnením dôkladne vyčistený. Tým zabránite, aby sa usadila zaschnutá farba, ktorá môže zablokovať prístroj a narušiť jeho fungovanie.**

1. Vykonajte všetky čistiace kroky.
2. Odstráňte striekaciu hadicu (1).
3. Odstráňte nasávaciu hadicu (11) z prítokovej prípojky nasávacej hadice (15) a pomocou plochého skrutkovača povoľte skrutku na kovovej hadicovej spone pre prítokovú prípojku nasávacej hadice (16).
4. Odstráňte hadicu spätného toku (10) z prítokovej prípojky hadice spätného toku (20) a pomocou plochého skrutkovača povoľte skrutku na kovovej hadicovej spone pre prítokovú prípojku hadice spätného toku (21).
5. Obráťte prístroj. Do každej prítokovej prípojky naplňte 30 ml bežného oleja pre domácnosti alebo oleja na ochranu čerpadla.
6. Prestavte spínač Prime/Spray do polohy „Spray“.
7. Otočte regulátor tlaku (9) do polohy „Low Spray“.
8. Držte handru nad odtokovú prípojku striekacej hadice (18).
9. Zapnite prístroj na 5 sekúnd tým, že na zapínači/vypínači (14) stlačíte „I“. Následne vypnite prístroj tým, že na zapínači/vypínači (14) stlačíte „0“.
10. Prestavte spínač Prime/Spray (19) do polohy „Prime“.

11. Nasadíte nasávaciu hadicu (11) späť na prítokovú prípojku nasávacej hadice (15) a pomocou plochého skrutkovača pevne utiahnite skrutku na kovovej hadicovej sponě pre prítokovú prípojku nasávacej hadice (16).
12. Nasadíte hadicu spätného toku (10) späť na prítokovú prípojku hadice spätného toku (20) a pomocou plochého skrutkovača pevne utiahnite skrutku na kovovej hadicovej sponě pre prítokovú prípojku hadice spätného toku (21).
13. Utrite striekacie teleso čistou, suchou handričkou.
14. Striekací prístroj a jeho príslušenstvo skladujte na čistom, suchom mieste neprístupnom pre deti.

## 15. Elektrická prípojka

**Nainštalovaný elektromotor je pripojený a pripravený na prevádzku. Pripojenie zodpovedá príslušným ustanoveniam VDE a DIN. Sieťová prípojka na strane zákazníka, ako aj predlžovacie vedenie musia zodpovedať týmto predpisom.**

⚠ **POZOR!** Sieťový kábel tohto prístroja disponuje uzemňovacím vodičom a uzemňovacou zástrčkou. Zástrčka musí byť pripojená k vhodnej zásuvke, ktorá je nainštalovaná a uzemnená podľa miestnych predpisov a nariadení.

⚠ **VAROVANIE!** Skontrolujte napätie! Napätie sa musí zhodovať s údajmi na typovom štítku!

**Sieťová prípojka na strane zákazníka, ako aj predlžovacie vedenie, musia zodpovedať týmto predpisom.**

### Poškodené elektrické prípojné vedenie

Na elektrických prípojných vedeniach často vznikajú škody na izolácii.

Príčinami môžu byť:

- Stlačené miesta, keď sa prípojné vedenia vedú cez okno alebo medzeru medzi dverami.
- Zalomené miesta v dôsledku neodborného upevnenia alebo vedenia prípojného vedenia.
- Rozrezané miesta vzniknuté pri prejazde cez prípojné vedenie.
- Škody na izolácii pri vytrhnutí zo zásuvky v stene.
- Trhliny pri zostarnutí izolácie.

Takéto poškodené elektrické prípojné vedenia sa nesmú používať a z dôvodu poškodenia izolácie sú životnebezpečné.

Elektrické prípojné vedenia pravidelne kontrolujte ohľadne poškodení. Dávajte pozor na to, aby pri kontrole prípojného vedenia nebolo toto pripojené k elektrickej sieti. Elektrické prípojné vedenia musia zodpovedať príslušným ustanoveniam VDE a DIN. Používajte iba prípojné vedenia s označením H05VV-F. Náhradné vedenia smie položiť iba kvalifikovaný elektrikár. V prípade pochybností sa spýtajte na hotline, ktorej číslo nájdete nižšie na tejto strane.

### Motor na striedavý prúd

- Sieťové napätie musí predstavovať 220 - 240 V ~.
- Predlžovacie vedenia do dĺžky 25 m musia vykazovať priemer 1,5 mm<sup>2</sup>.

Prípojky a opravy elektrickej výbavy smie vykonávať iba vyučený elektrikár.

V prípade otázok uveďte, prosím, nasledujúce údaje:

- druh prúdu motora,
- údaje z typového štítku stroja,

## 16. Likvidácia a opätovné zhodnotenie

### Upozornenia k baleniu



Baliace materiály sa dajú recyklovať. Prosím, likvidujte balenia ekologicky.

### Upozornenia k zákonu o elektrických a elektronických zariadeniach



**Staré elektrické a elektronické zariadenia nepatria do domového odpadu, ale sa musia odviezť na triedený zber, resp. likvidáciu!**

- Staré batérie, ktoré nie sú pevne zabudované v starom prístroji, sa musia vybrať bez porušenia! Ich likvidácia je regulovaná zákonom o batériách.
- Vlastníci alebo používatelia elektrických a elektronických zariadení sú zo zákona povinní ich po použití vrátiť.
- Koncový užívateľ je zodpovedný za vymazanie svojich osobných údajov na starom zariadení, ktoré má byť zlikvidované!
- Symbol prečiarknutého odpadkového koša na kolieskach znamená, že staré elektrické a elektronické zariadenia sa nesmú likvidovať s domovým odpadom.

- Elektrické a elektronické zariadenia je možné bezplatne odovzdať na týchto miestach:
  - Verejná likvidácia alebo zberné miesta (napr. obecné stavebné dvory).
  - Predajné miesta elektronických zariadení (stacionárne a online), ak sú predajcovia povinní ich prevziať späť alebo ich dobrovoľne ponúknuť.
  - Až tri staré elektrické zariadenia jedného typu s maximálnou dĺžkou hrany 25 centimetrov môžete bezplatne odovzdať bez toho, aby ste si najprv zakúpili nové zariadenie od výrobcu, alebo ich odovzdajte na inom autorizovanom zbernom mieste vo vašom okolí.
- Viac doplňujúcich podmienok spätného odberu výrobcov a distribútorov sa dozviete v príslušnom zákaznickom servise.
- V prípade dodania nového elektrického zariadenia výrobcom do domácnosti môže výrobca na požiadanie koncového užívateľa zabezpečiť bezplatný odvoz starého elektrického zariadenia. Za týmto účelom kontaktujte zákaznický servis výrobcu.
- Tieto vyhlásenia sa vzťahujú iba na zariadenia inštalované a predávané v krajinách Európskej únie a podliehajúce európskej smernici 2012/19/EÚ. V krajinách mimo Európskej únie môžu na likvidáciu odpadu z elektrických a elektronických zariadení platiť odlišné predpisy.

## 17. Odstraňovanie porúch

Porucha	Možná príčina	Náprava
Striekací prístroj sa nerozbieha.	Striekací prístroj nie je zapojený do zásuvky.	Zapojte striekací prístroj do zásuvky.
	Zo zásuvky nejde prúd.	Skontrolujte presne sieťové napätie.
	Predĺžovací kábel je poškodený alebo má nízku kapacitu.	Predĺžovací kábel pravidelne vymieňajte a nahraďte ho káblom s vhodným napätím.
	Striekací prístroj sa vypol pod tlakom.	Počas striekania sa motor zapne a vypne, aby reguloval tlak. To je normálne.
Nevytéká žiadny striekací materiál alebo ho vyteká len málo.	Striekacia dýza (5) je upchatá.	Vyčistite striekaciu dýzu (5) pomocou čistiacej ihly.
	Nasávací hadica (11) je upchatá.	Vyčistite nasávaciu hadicu (11).
	Regulátor tlaku (9) je nastavený príliš nízko.	Nastavte regulátor tlaku (9) vyššie tým, že otočíte koliesko v smere hodinových ručičiek.
	Nasávací hadica (11) nie je dostatočne pevne osadená.	Nastavte nasávaciu hadicu (11) z prítokovej prípojky nasávacej hadice (15) a pomocou plochého skrutkovača zafixujte skrutku na kovovej hadicovej sponke pre prítokovú prípojku nasávacej hadice (16).
	Sieťový filter nasávacej hadice (13) je upchatý.	Vyčistite ho alebo vymeňte. Používajte čistiaci roztok, ktorý je vhodný pre materiál.
Striekacia dýza je netesná.	Matica chrániča dýzy (4) je uvoľnená.	Utiahnite maticu chrániča dýzy (4).
	Striekacia dýza (5) nebola správne zmontovaná.	Rozoberte dýzu a správne ju zložte.
	Striekacia dýza (5) je opotrebovaná.	Vymeňte striekaciu dýzu (5).

Vyteká striekací materiál.	Chránič dýzy (4) je uvoľnený.	Pevne priskrutkujte chránič dýzy (4).
	Striekacia dýza (5) je opotrebovaná.	Vymeňte striekaciu dýzu (5).
	Tesnenie v chrániči dýzy (4) je opotrebované.	Vymeňte tesnenie (28).
	V striekacej dýze (5) a v chrániči dýzy (4) sa hromadí striekací materiál.	Vyčistíte striekaciu dýzu (5) a chránič dýzy (4), a použijete na to čistiaci roztok vhodný pre materiál.
Rozprašovanie je príliš hrubé.	Množstvo materiálu je príliš rozsiahle.	Nastavte regulátor tlaku (9) nižšie.
	Striekacia dýza (5) a chránič dýzy (4) sú upchaté.	Vyčistite ich.
	Sieťový filter nasávacej hadice (12) je upchatý.	Vyčistite ho alebo vymeňte.
Farba sa rozpíja alebo sa tvoria slzy.	Nanieslo sa príliš veľa materiálu.	Korigujte nastavenie regulátora tlaku (9) alebo rýchlejšie pohybujte striekacou pištoľou (6).
Príliš veľa farebnej hmly	Vzdialenosť pištole k striekanému objektu je príliš veľká.	Zmenšite vzdialenosť.
	Nanieslo sa príliš veľa materiálu.	Nastavte regulátor tlaku (9) nižšie.
Farebný obrazec je veľmi riedky a škvrnitý.	Striekacou pištoľou (6) sa príliš rýchlo pohybuje.	Prispôbte nastavenie regulátora tlaku (9) alebo pomalšie pohybujte striekacou pištoľou (6).
Farba vystrekuje v kvapkách.	V hadici spätného toku (10) sú vzduchové bubliny.	Vykonajte kroky na „prípravu čerpadla“.
Nasávacia hadica (11) pri čistení nenasáva vodu.	Chýba tlak.	Použite čistiaci roztok vhodný pre materiál, vykonajte kroky na „prípravu čerpadla“.
Na farebnom obrazci sa tvoria šmuhy.	Regulátor tlaku (9) je nastavený príliš nízko.	Nastavte regulátor tlaku (9) vyššie.
	Rukoväť sieťového filtra (26), striekacia dýza (5) alebo sieťový filter nasávacej hadice (13) sú upchaté.	Vyčistíte rukoväť sieťového filtra (26), striekaciu dýzu (5) a sieťový filter nasávacej hadice (13).
	Nasávacia hadica (11) nie je správne osadená na prítokovej prípojke nasávacej hadice (15).	Nastavte nasávaciu hadicu (11) z prítokovej prípojky nasávacej hadice (15) a pomocou plochého skrutkovača zafixujte skrutku na kovovej hadicovej spone pre prítokovú prípojku nasávacej hadice (16).
	Striekacia dýza (5) je opotrebovaná.	Vymeňte striekaciu dýzu (5).
	Farba je príliš hustá.	Zriedte farbu podľa pokynov výrobcu.

## Szimbólumok magyarázata

A jelen kézikönyvben használt szimbólumok célja, hogy felhívják a figyelmet a lehetséges kockázatokra. A biztonsági szimbólumokat, valamint az ezeket kísérő magyarázatokat pontosan értelmezni kell. Maguk a figyelmeztetések nem hárítják el a kockázatokat, és nem helyettesítik a balesetek megelőzése érdekében hozott megfelelő intézkedéseket.

	Figyelem! A használati utasítás be nem tartása életveszélyt, sérülésveszélyt vagy a szerszám károsodását idézheti elő!
	A sérülések kockázatának csökkentése érdekében olvassa el a kezelési útmutatót.
	Viseljen védőszemüveget!
	Viseljen hallásvédőt!
	Viseljen légzésvédőt.
	Figyelmeztetés! A készülék felállítása, tisztítása, karbantartása, átszerelése, tárolása vagy szállítása előtt kapcsolja ki a készüléket, és húzza ki a hálózati csatlakozódugót.
<b>⚠ FIGYELEM!</b>	A jelen kezelési útmutatóban az Ön biztonságával kapcsolatos pontokat ez a szimbólum jelöli.
<b>⚠ VIGYÁZAT!</b>	Ezen utasítások be nem tartása könnyű vagy közepes sérülésekkel járhat.
<b>⚠ FIGYELMEZTETÉS!</b>	Ezen utasítások be nem tartásának halál vagy súlyos sérülések lehetnek a következményei.
<b>CE</b>	A termék megfelel a hatályos európai irányelveknek.
<b>A</b>	A termék megfelel a vonatkozó szerbiai irányelveknek.

**Tartalomjegyzék:****Oldal:**

1.	Bevezetés .....	78
2.	A készülék leírása (1-3 ábra) .....	78
3.	Szállított elemek .....	78
4.	Rendeltetésszerűi használat .....	79
5.	Általános biztonsági tanácsok elektromos kéziszerszámokhoz .....	79
6.	Az airless festékszóró rendszerekre vonatkozó biztonsági utasítások .....	81
7.	Maradék kockázatok .....	82
8.	Anyag- és festékválasztás .....	83
9.	Összeszerelés .....	83
10.	Beüzemeltetés előtt .....	84
11.	Kezelés .....	84
12.	Tisztítás és karbantartás .....	86
13.	Technikai adatok .....	87
14.	Tárolás és szállítás .....	88
15.	Elektromos csatlakoztatás .....	88
16.	Ártalmatlanítás és újrahasznosítás .....	89
17.	Hibaelhárítás .....	91
18.	Megfelelőségi nyilatkozat .....	141

## 1. Bevezetés

### Gyártó:

Schepach GmbH  
Günzburger Straße 69  
D-89335 Ichenhausen

### Tisztelt vásárló!

Sok örömet és sikert kívánunk Önnek, amikor az új készülékét használja.

### Útmutatás:

A hatályban lévő termékfelelősségi törvény értelmében a berendezés gyártója nem vonható felelősségre a berendezésen vagy vele kapcsolatban keletkező károkért a következő esetekben:

- szakszerűtlen kezelés,
- a használati utasítások be nem tartása,
- harmadik személy által végzett, szakképzetlen javítások,
- nem eredeti alkatrészek beszerelése és cseréje,
- szakszerűtlen használat,
- a villamos berendezés működésképtelensége a villamos előírások és a VDE előírásainak be nem tartása esetén.

### Javaslatok:

Mielőtt a berendezést összeszerelné, és üzembe helyezné olvassa el a használati útmutató teljes szövegét. Az üzemelési utasítások célja a készülékkel való ismerkedésének megkönnyítése és a használati lehetőségeinek megismertetése.

Az üzemelési utasítások fontos megjegyzéseket tartalmaz a készülék biztonságos, szakszerű és gazdaságos használatával kapcsolatban, a veszélyek elkerülésére, a javítási költségek megspórolására, a kiesési idő csökkentésére, és a készülék megbízhatóságának és élettartamának növelésére.

A használati útmutatóba foglalt biztonsági utasításokon kívül mindenképpen be kell tartani a nemzeti érvényben lévő szabályozásokat a készülék üzemelésével kapcsolatban.

Az üzemelési utasításokat helyezze egy tiszta, műanyag mappába, hogy megóvja a szennyeződéstől és a nedvességtől, és tárolja a készülék közelében. A munka elkezdése előtt minden gépkezelőnek el kell olvasnia az utasításokat és gondosan be kell tartania őket. Csak olyan személyek használhatják a készüléket, akiket kiképeztek a gép használatáról, és a lehetséges veszélyekről, illetve kockázatokról.

Be kell tartani az előírt minimális kort.

A jelen üzemelési utasításokba foglalt biztonsági előírások és a helyi országos különleges előírások kiegészítéseként be kell tartani az általánosan elismert műszaki előírásokat a ffeldolgozó szerszámgépek üzemelésekor.

Az útmutató, valamint a biztonsági előírások figyelmen kívül hagyásából származó balesetekért és károkért nem vállalunk felelősséget.

## 2. A készülék leírása (1-3 ábra)

1. Szórótömlő
2. Pisztolyravasz kengyele
3. Pisztolyravasz
4. Szórófejvédő
5. Szórófej
6. Szórópisztoly
7. Szórópisztoly markolat
8. Váz
9. Nyomásszabályozó
10. Visszafolyó tömlő
11. Szívótömlő
12. Tömlőszorító a szívótömlő hálós szűrőjéhez
13. Szívótömlő hálós szűrője
14. Be- /Kikapcsoló
15. Szívótömlő bemeneti csatlakozója
16. Tömlőszorító a szívótömlő bemeneti csatlakozójához
17. Hálózati kábel
18. Szórótömlő kimeneti csatlakozója
19. Prime/Spray kapcsoló
20. Visszafolyó tömlő bemeneti csatlakozója
21. Tömlőszorító a visszafolyó tömlő bemeneti csatlakozójához
22. Szűrőtartó
23. Pisztolyravasz biztosító
24. Pisztolyravasz kengyel tartója
25. Szórótömlő bemeneti csatlakozója
26. Markolat hálós szűrője
27. Távtartó csap
28. Tömítés
29. Biztosító anya

## 3. Szállított elemek

- Nyissa ki a csomagolást és óvatosan vegye ki a készüléket.
- Távolítsa el a csomagolóanyagot, valamint a csomagolási / szállítási biztosításokat (ha vannak ilyenek).
- Ellenőrizze, hogy teljes-e a szállítmány.

- Ellenőrizze a készülék és a kiegészítő alkatrészek szállítás során keletkezett sérüléseit.
- Lehetősége szerint a garancia érvényességének leteltéig őrizze meg a csomagolást.

**⚠ FIGYELEM! A készülék és a csomagolóanyag nem gyerekjáték! A gyerekek ne játszanak a műanyag zacskókkal, fóliákkal és apró alkatrészekkel! Fennáll a lenyelés és fulladás veszélye!**

- 1 db airless festékszóró rendszer
- 1 db Szórótömlő 7,6 m
- 1 db Szórópisztoly
- 1 db Szívótömlő
- 1 db Visszafolyó tömlő
- 1 db villáskulcs, 19 mm
- 1 db tisztítókefe
- 1 db póttömítés
- 1 db Üzemeltetési útmutató
- 1 db garanciajegy

## 4. Rendeltetésszerű használat

Az airless festékszóró rendszer középestől nagyig terjedő felújítási munkákhoz alkalmas a házban és a kertben. Úgy fejlesztették ki, hogy a festék felszívása közvetlenül a festéktartályból történjen, és rövid időn belül nagy felületekre felhordható legyen. Ilyen felületek lehetnek például kerítések, pergolák, fészerek, fa homlokzatok, pavilonok, garázsajtók, rácsok vagy falak. A készülék csak magáncélú használatra készült. A 8. fejezetben talál további információt arra vonatkozóan, hogy milyen anyagokkal használható a készülék.

A készülék használata előtt olvassa el a kezelési útmutatót, és ismerkedjen meg a leírtakkal.

A készülék továbbadásakor a kezelési útmutatót is adja át az új üzemeltetőnek.

A gépet csak rendeltetése szerint szabad használni. Ezt túlhaladó bármilyen használat, nem számít rendeltetésszerűnek. Ebből adódó bármilyen kárért vagy bármilyen fajta sérülésért a használó ill. a kezelő felelős és nem a gyártó.

A gépen történő változtatások, teljesen kizárják a gyártó szavatolását és az ebből adódó karok megtérítését.

Kerjük vegye figyelembe, hogy a keszulekeink rendeltetésük szerint nem az ipari, kezmuipari vagy gyari használatra lettek konstrualva.

Nem vállalunk szavatosságot, ha a keszulek ipari, kezmuipari vagy gyari uzemek területen valamint egyenereteku tevekenysegek területen van hasznalva.

## 5. Általános biztonsági tanácsok elektromos kéziszerszámokhoz

**⚠ FIGYELMEZTETÉS!** Olvassa el a biztonsági figyelmeztetéseket és utasításokat, mielőtt üzembe helyezné a gépet. A biztonsági figyelmeztetések és utasítások figyelmen kívül hagyása áramütést, tűz és/ vagy súlyos sérülést okozhat.

**Az utasításokat tartja be a jövőben is!**

A biztonsági előírások az elektromos szerszámokra, alkatrészekre és tápkábelre is vonatkoznak!

### 1 A munkahely biztonsága

- A munkaterület legyen tiszta és jól megvilágított.** Rendetlenség vagy sötét, nem jól megvilágított területek balesetekhez vezethetnek.
- Ha elektromos eszközzel dolgozik, ne tartózkodjon olyan helyen, ahol gyúlékony folyadékokat, gázokat tárolnak, mert robbanásveszélyes lehet.** A kéziszerszámok létrehozhatnak szikrát, amely meggyújtja a folyadékot és a gázokat.
- Tartsa távol a gyermekeket és más személyeket az eszköz használatától.** A figyelemelterelés baleseteket okozhat.

### 2 Az elektromos biztonság

- Az elektromos eszköz csatlakozójának meg kell egyeznie a konnectorral. Nem lehet bármilyen módon módosítani a dugót.** Csak földelt hosszabbítót használhat a kéziszerszámok üzemeltetéséhez. A megegyező dugaszok és megfelelő foglalatok az áramütés kockázatát csökkentik.
- Kerülje a testi kapcsolatot a földelt felületekkel, mint ahol a csövek, fűtőtestek, sütők és hűtőszekrények találhatóak.** Az áramütés fokozott, ha a készülékek, berendezések nem földeltek.
- Tartsa távol a kéziszerszámokat az esőtől vagy nedvességtől.** A víz az áramütés lehetőségét növeli.
- Ne rongálja a kábelt, ne annál fogva húzza ki a konnectorból. Tartsa távol a kábeleket hőtől, olajtól, éles szélektől, illetve mozgó alkatrészekről.** Növeli a kábel az áramütés veszélyét, ha az sérült vagy összegabalyodott.

- e) **Ha egy hálózati eszközzel a szabadban dolgozik, csak olyan hosszabbító kábeleket használjon, amely szabadtéri használatra is alkalmas.** Kültéri használatra alkalmas hosszabbító kábel használata csökkenti az elektromos áramütés veszélyét.
- f) **Ha az elektromos eszközzel velő munka a nedves helyen elkerülhetetlen, akkor kisáram megszakítót vagy fi relét használjon.** Ezek használata csökkenti az elektromos áramütés veszélyét.

### 3 A személyi biztonság

- a) **A gép használatakor legyen éber, figyelmes. Ne használja az eszközt, ha fáradt vagy gyógyszer, alkohol hatása alatt áll.** Ezek elvonhatják a figyelmét, és súlyos sérülést okozhatnak.
- b) **Egyéni védőeszközt, és mindig védőszemüveget kell viselni. Viseljen védőfelszerelést, védőszemüveget, csúszásmentes cipőt, porvédő maszkot, védősisakot, fülvédőt, a munka jellegétől függően.** A védőfelszerelés használata csökkenti a sérülések kockázatát.
- c) **Kerülje el a véletlen indítást. Győződjön meg arról, hogy a kapcsoló ki van kapcsolva, mielőtt csatlakoztatja a hálózathoz, felveszi vagy hordozza a gépet.** HA a készülék hordozása közben az ujját a kapcsolón tartja, vagy a készülék be van kapcsolva, mielőtt csatlakoztatja a tápegységhez, az balesetekhez vezethet.
- d) **Mielőtt bekapcsolja a motort, távolítsa el a beállító csavart, a csavarkulcsot és a szerszámokat.** Egy ott felejtett csavarkulcs vagy egy szerszám, súlyos sérülést okozhat.
- e) **Testtartása legyen stabil. Tartsa meg az egyensúlyát minden helyzetben.** Ennek eredményeként jobban tudja szabályozni a gépet egy váratlan helyzetben.
- f) **Megfelelő ruházatot viseljen. Ne viseljen bő szabású ruházatot vagy ékszereket. Tartsa távol a haját, ruháját és kesztyűjét a mozgó részekről.** Laza ruhát, ékszert vagy hosszú haját a mozgó részek bekaphatják.
- g) **A porgyűjtőt szelje fel, vagy győződjön meg arról, hogy ezek csatlakoztatva vannak, és megfelelően működnek.** A porgyűjtő használata csökkenti a por által okozott veszélyek kialakulását.
- h) **Ne keltsen hamis biztonságérzetet és ne szegje meg az elektromos szerszámra vonatkozó biztonsági előírásokat még abban az esetben sem, ha az elektromos szerszámot többszöri használat után ismerni véli.**

A másodperc törtrésze alatt bekövetkező súlyos sérülések lehetnek a következményei annak, ha a szerszámot gondatlanul kezeli.

### 4 Az elektromos eszköz kezelése

- a) **Ne terhelje túl a készüléket. Az elektromos eszközzel csak a gép számára megfelelő munkát végezzen.** A megfelelő eszközzel jobban és biztonságosabban tud dolgozni.
- b) **Ne használja a gépet, ha a kapcsoló hibás. Ha az eszköz ki / be kapcsoló gombja nem működik, nagyon veszélyes a használata, azonnal meg kell javíttatnia.**
- c) **Húzza ki a dugót a konnektorból, mielőtt változtatásokat végezne a gépen, alkatrészeket cserélne vagy eltenné azt.** Legyen elővigyázatos, ezzel megakadályozza a nem szándékos elindítását a gépnek.
- d) **Tartsa elzárva a gyermekek elől a használaton kívüli elektromos eszközöket. Ne hagyja, hogy azok az emberek használják a készüléket, akik még nem ismerik azt, vagy nem olvasták el a tájékoztatót.** A kéziszerszámok veszélyesek, ha tapasztalatlan személyek dolgoznak velük.
- e) **A kéziszerszámok karbantartást igényelnek. Ellenőrizze, hogy a mozgó részek megfelelően működik-e, és nem hibásak, töröttek vagy sérültek az alkatrészek. Ha igen, az elektromos gép funkciója károsodott. Javíttassa meg a sérült részeket az eszközön használat előtt.** Sok balesetet okoznak a rosszul karbantartott, nem szervizelt szerszámok.
- f) **A vágószerszámok mindig tiszták és élesek legyenek.** A gondosan ápolott vágószerszámok, éles vágó élek megkönnyítik a gép pontosabb használatát, így csökkentik a beleset előfordulásának esélyét.
- g) **Használja a szerszámgépet, tartozékait, szerszámait, stb. az utasítások szerint.** Vegye figyelembe a munkafeltételeket, a kivitelezendő munka sajátosságait a munkavégzéshez. A kéziszerszámok esetében a nem tervezett használat veszélyes helyzetek kialakulásához vezethetnek.
- h) **A fogantyúkat és a fogantyúfelületeket mindig száraz, tiszta, valamint olajtól és zsírtól mentes állapotban kell tartani.** A csúszós fogantyú és fogantyúfelületek nem teszik lehetővé az elektromos szerszám biztonságos üzemeltetését és afölötti uralmának megőrzését előre nem látható helyzetekben.

## 5 A szolgáltatók

- a) **Az eszközt csak szakképzett személy használhatja és csak az eredeti tartozékkal, alkatrészekkel lehet szerelni, karbantartani.** Ez garantálja, hogy az elektromos eszköz biztonsága fennmarad.

**⚠ FIGYELMEZTETÉS!** Ez az elektromos kéziszerszám működés közben elektromágneses mezőt képez. Ez a mező bizonyos körülmények között befolyásolhatja az aktív és passzív orvosi implantátumok működését. A súlyos és halálos sérülések veszélyének csökkentése érdekében javasoljuk, hogy az orvosi implantátumokkal élő személyek az elektromos kéziszerszám kezelése előtt kérjék ki orvosuk és az implantátum gyártójának véleményét.

## 6. Az airless festékszóró rendszerekre vonatkozó biztonsági utasítások

**⚠ FIGYELMEZTETÉS!** Csökkentse a tűzveszély kockázatát.

- A készüléket csak nem robbanásveszélyes környezetben szabad használni.
- Az airless festékszóró rendszert nem szabad olyan éghető festékek és oldószerek felhordására használni, amelyek lobbaspontja 21 °C alatt van. A lobbaspont az a hőmérséklet, amelynél egy anyag felett elegendő gőz tud képződni ahhoz, hogy az meggyulladjon.
- Az elektrosztatikus kisülés elkerülésének érdekében győződjön meg arról, hogy az összes tartály és gyűjtőrendszer le van földelve.
- A csatlakoztatást földelt csatlakozódugóval és földelt hosszabbítókábelrel végezze. Ne használjon 3/2 átalakítót.
- Ne használjon olyan festékeket vagy oldószereket, amelyek halogéntartalmú szénhidrogéneket tartalmaznak. Az ilyen anyagfajtákra példákat a kezelési útmutatóban talál.
- Gondoskodjon a jól szellőző munkaterületről, és elegendő friss levegő bevezetéséről.
- A munkaterületen ne dohányozzon.
- A munkaterületen ne használja a villanykapcsolót, továbbá kerülje a motorok vagy hasonló termékek használatát, amelyek működése szikraképződéssel jár.
- Gondoskodjon a terület tisztán tartásáról és arról, hogy ne legyen a közelben elhelyezve festék- vagy tisztítószertartály, rongy vagy egyéb gyúlékony anyag.

- Legyen tisztában az Ön által alkalmazott festékek és tisztítószerek természetével. Olvassa el az anyagok biztonsági adatlapjait (MSDS) és a festék-, ill. tisztítószertartályokon elhelyezett címkéket. Kövesse a festék és tisztítószert gyártójának biztonsági utasításait a feldolgozásra, tárolásra, szállításra és semlegesítésre vonatkozóan.
- Tűzoltó készülékek álljanak rendelkezésre, és legyenek működésképesek.
- Zárt térben történő munkavégzés esetén:
  - Ügyeljen arra, hogy a készülék tartományában ne képződjenek oldószertartalmú gőzök.
  - A készüléket a festeni kívánt objektummal szemben állítsa fel.
  - Legalább 5 m távolságot tartson a készülék és a szórópisztoly között.
- Szabadban történő munkavégzés esetén:
  - Ügyeljen arra, hogy ne kerüljenek oldószertartalmú gőzök a készülékhez. Közben vegye figyelembe a szélirányt.
  - Úgy állítsa fel a készüléket, hogy ne kerülhessenek oldószertartalmú gőzök a készülékhez, amelyek aztán folyamatosan jelen vannak.
  - Legalább 5 m távolságot tartson a készülék és a szórópisztoly között.

**⚠ FIGYELMEZTETÉS!** Csökkentse a bőrsérülések kockázatát.

- A pisztolyt tilos saját magára, más személyre vagy állatra irányítani.
- Tartsa távol kezét és más testrészeit a kimenettől. Például ne kíséreljen meg réseket testrészekkel lezárni.
- Mindig használja a szórófej védősapkáját. Ne vegyen festékszórást, ha a védősapka nincs felszerelve a szórófejre.
- Csak a gyártó által meghatározott fúvókacsúcot használjon.
- Legyen óvatos a tisztításnál és a fúvókacsúcs cseréjénél. Ha a fúvókacsúcs a festékszórás során eltömődne, kövesse a gyártónak a készülék kikapcsolására és a nyomás leengedésére vonatkozó utasításait, mielőtt a fúvókacsúcsot a tisztítószertartályhoz eltávolítja.
- Ne hagyja a készüléket felügyelet nélkül, ha a hátlózi áramra csatlakoztatva van vagy nyomás alatt áll. Ha nem használja a készüléket, kapcsolja ki, és engedje le a nyomást a gyártó utasításai szerint.
- A nagynyomású sugárral mérgező anyagok juthatnak a szervezetbe, amelyek súlyos károsodásokhoz vezethetnek. Ilyen esetben haladéktalanul forduljon orvoshoz.

- Ellenőrizze, hogy a tömlőkön és egyéb alkatrészeiken nem mutatkoznak-e sérülés jelei. A sérült tömlőket és alkatrészeket cserélje ki.
- Ez a rendszer 207 bar nyomás létrehozására képes. Kizárólag a gyártó által engedélyezett, legalább 228 bar nyomásra méretezett alkatrészeket és tartozékokat használjon.
- Mindig akassza be a pisztolyravaszt biztosítóját, ha nem végez festékszórás. Győződjön meg arról, hogy a pisztolyravaszt biztosítója megfelelően működik.
- A készülék használata előtt győződjön meg arról, hogy az összes csatlakozó illeszkedése megfelelő.
- Önnek tisztában kell lennie azzal, hogyan kell a készüléket kikapcsolni, és a nyomást gyorsan leeresztetni. Körültekintően ismerkedjen meg a kezelőelemekkel.

**△ FIGYELMEZTETÉS! Csökkentse a sérülések kockázatát.**

- Mindig viseljen megfelelő védőkesztyűt, szemvédőt, valamint légzésvédő készüléket, ill. légzésvédő maszkot.
- Gyermekek közelében ne működtesse a készüléket, és ne végezzen festési munkát. A gyermekeket mindig tartsa távol a készüléktől.
- Kerülje a rendellenes testtartásokat, és ne álljon instabil felületen. Álljon stabilan a lábán, és mindig őrizze meg egyensúlyát.
- Mindig legyen figyelmes, és ügyeljen arra, amit csinál.
- Ne működtesse a készüléket, ha fáradt, ill. ha gyógyszer vagy alkohol hatása alatt áll.
- Ne törje meg vagy hajlítsa túl a tömlőt.
- Ne tegye ki a tömlőt olyan hőmérsékletnek vagy nyomásnak, amely nagyobb a gyártó által megadottnál.
- Ne tegye ki a tömlőt olyan terhelésnek, mint a készülék húzása vagy megemelése.
- A légtömlő maximális névleges nyomása 228 bar, a normál üzemi nyomás 207 bar.
- Ügyeljen a veszélyekre, amelyeket a festékszóráshoz használt anyag idézhet elő, és tanulmányozza a tartályon lévő jelöléseket, ill. olvassa el az anyaggal kapcsolatos gyártói információkat, beleértve a személyi védőfelszerelés használatára vonatkozó rendelkezéseket is.
- Ne használjon a festékszóráshoz olyan anyagot, amelynek veszélyességét nem tudja megítélni.
- A készülék felületei a működés során nagyon felforrósodhatnak. A súlyos égési sérülések elkerülése érdekében ne érintse meg a készülék forró felületeit. Várja meg, amíg a készülék teljesen lehűl.

- A nyomás alatt lévő készülék váratlanul is működésbe léphet. Kövesse a nyomásmentesítésre vonatkozó lépéseket az útmutatóban, mielőtt a készüléket ellenőrzi, szállítja vagy karbantartja. A hálózati dugót húzza ki a dugaszoló aljzatból!
- Olvassa el a figyelmeztetéseket, és tájékozódjon a felhasznált folyadékok speciális veszélyeiről.
- A veszélyes folyadékokat engedélyezett tartályokban tárolja, és az érvényes irányelveknek megfelelően semlegesítse.

**△ FIGYELMEZTETÉS! A készülék nem megfelelő kezeléséből eredő veszély**

- Ne használjon elektrosztatikus készüléket a porlasztáshoz és festékszóráshoz. Ez komoly veszélyt jelenthet a kezelőre nézve.
- Ne lépje túl a legalacsonyabb névleges értékű rendszerelemek maximális üzemi nyomását vagy maximális hőmérsékletét. A teljes készülék kezelési útmutatója szerinti műszaki adatokat vegye figyelembe.
- Olyan folyadékokat és oldószereket használjon, amelyek készülékével kompatibilisek.
- Olvassa el a gyártó folyadékokra és oldószerekre vonatkozó figyelmeztető utasításait. Az adott anyaggal kapcsolatban átfogó információhoz igényelje a biztonsági adatlapot (MSDS) a kereskedőtől.
- Naponta ellenőrizze a készüléket. Az elkopott vagy sérült alkatrészeket azonnal javítsa meg, vagy cserélje ki gyártói pótalkatrészekre.
- Semmit se változtasson, ill. ne módosítsa a készüléket.
- A készüléket csak a meghatározott célra használja. Forduljon kereskedőjéhez, ha ezzel kapcsolatban információra van szüksége.
- A tömlőket és kábeleket közlekedési útvonalaktól, éles szélektől, mozgó alkatrészekről és forró felületektől távol helyezze el.
- Ne törje meg vagy hajlítsa túl a tömlőt, ill. ne használja a készülék húzására.
- Tartson be minden érvényes biztonsági előírást.
- Tartsa távol a gyermekeket és állatokat a munkaterülettől.
- Ne használja a készüléket, ha fáradt, ill. ha gyógyszer vagy alkohol hatása alatt áll.

**7. Maradék kockázatok**

A készülék használata során fennmaradhatnak olyan további kockázatok, amelyeket a biztonsági utasítások nem taglalnak. Az ilyen kockázatokat kiválthatja például a nem megfelelő vagy hosszabb idejű használat.

Am a megfelelő biztonsági előírások betartása és a biztonsági berendezések használata mellett is lehet számolni bizonyos fennmaradó kockázatokkal.

Ezeket a következőkben tárgyaljuk:

- Forgó/mozgó alkatrészek megérintése miatti sérülések
- Alkatrészek, éles kiegészítők vagy tartozékok cseréjekor keletkező sérülések
- Olyan sérülések, amelyek a készülék hosszabb idejű használatából adódóan keletkeznek. Hosszabb idejű használat esetén rendszeresen iktasson be szüneteket.
- A hallás károsodása
- Egészségügyi kockázatok a festék belélegzése miatt a készülék használata közben

## 8. Anyag- és festékválasztás

**△ FIGYELEM! Ne használjon strukturált falfestéket vagy bevonóanyagot, mert a szórópisztoly szórófeje eltömődhet, és az airless festékszóró állomás károsodhat.**

### 8.1. Alkalmazható anyagok és festékek

Számos anyag és festék használható, néhány azonban nem. Ehhez tanulmányozza a gyártó ajánlásait.

A következő anyagok és festékek megengedettek:

- Vízbázisú festékek
- Favédő szerek
- Olajbázisú festékek
- Alapozók
- Zománcfestékek
- Tapadásnövelő alapozók
- Fedőlakkok
- Olajok
- Páco

### 8.2. Nem alkalmazható anyagok és festékek

A következő anyagok és festékek használata idő előtti elhasználódáshoz és a szórófej eltömődéséhez vezet. Ezzel megszűnik a garancia.

- Festékek és lakkok, melyek dörzshatású alkotóelemeket tartalmaznak, mint pl.:
  - kültéri festésre szolgáló emulziós / diszperziós festékek
- Szilikátfestékek
- Éghető anyagok

A kiváló eredmény eléréséhez az airless festékszóró rendszer használata előtt gondosan olvassa át a kezelési útmutatót.

## 9. Összeszerelés

Az összes összeszerelési/beállítási lépéshez szükséges szerszám:

- 19 mm-es villáskulcs

**△ FIGYELEM!** Mielőtt a következő műveletek egyikét elkezdené, győződjön meg arról, hogy a készülék hálózati csatlakozóját kihúzta az aljzatból.

### 9.1. A szórótömlő felszerelése (2+3. ábra)

- Távolítsa el a fedősapkákat (A) a szórótömlő (1) két végéről, valamint a fedősapkát (B) a szórótömlő kimeneti csatlakozójáról (18) (2. ábra).
- A szórótömlő (1) menetét csavarja a szórótömlő kimeneti csatlakozójára (18), és rögzítse 19 mm-es villáskulccsal. Ne húzza meg túl erősen (2. ábra).
- A szórótömlő (1) másik végén lévő menetet csavarja a szórópisztolyra (6), és rögzítse 19 mm-es villáskulccsal. Ne húzza meg túl erősen (3. ábra).

### 9.2. A szívótömlő (11) és a visszafolyó tömlő (10) felszerelése (4. ábra)

A szívótömlő (11) és a visszafolyó tömlő (10) a készülékre előszereltek.

A szívótömlő (11) vagy a visszafolyó tömlő (10) cseréjéhez egy lapos csavarhúzó segítségével (a szállítmány nem tartalmazza) lazítsa meg a szívótömlő hálós szűrője (12) tömlőszorítóinak csavarjait, a szívótömlő bemeneti csatlakozóját (16), a visszafolyó tömlő bemeneti csatlakozóját (21), és vegye le a tömlőt (4. ábra).

Fogjon egy új tömlőt (szívótömlő / visszafolyó tömlő), és szerelje be ellentétes irányban.

### 9.3. Szórófej és szórófejtvédő (5-9. ábra)

Megjegyzés: A szórópisztoly (6) előszerelt. Ha a szórópisztolyt (6) a tisztításhoz szétszedte, újbóli összerakásához kövesse a következő lépéseket.

- Helyezze a markolat hálós szűrőjét (26) a szórópisztoly markolatába (7), és a szórópisztoly markolatát igazítsa be a szórópisztoly felső részénél (5. ábra).
- Tartsa erősen a szórópisztoly (6) felső részét, és rögzítse a szórópisztoly markolatát egy 21 mm-es villáskulccsal (a szállítmány nem tartalmazza) (6. ábra).
- A pisztolyravasz kengyelének (2) rögzítése a szórótömlő bemeneti csatlakozójával (25) a szórópisztoly markolat (7) alsó végére egy 19 mm-es villáskulcs segítségével történik. Felső végén a pisztolyravasz kengyele a pisztolyravasz tartójába (24) van beakasztva (6. ábra).

- Győződjön meg arról, hogy a kis távtartó csapot (27) és a tömítést (28) behelyezze a szórófejvédőbe (4) (7. ábra).
- Helyezze a szórófejet (5) a szórófejvédőbe (4), és rögzítse a szórópisztolyra (6). Győződjön meg arról, hogy a szórófej (5) csúcsával előre a permetezési pozícióba van becsavarva. Húzza meg a biztosító anyát (29) egy 26 mm-es villáskulccsal (a szállítmány nem tartalmazza) (8+9. ábra).

**⚠ FIGYELEM!** Ne végezzen festékszórás, míg a szórófejet (5) és a szórófejvédőt (4) nem szerelte fel.

Csak akkor működtesse a pisztolyravsaszt (3), ha a szórófej (5) a megfelelő permetezési pozícióban található. Mindig biztosítsa a pisztolyravsaszt (3), mielőtt a szórófejet (5) eltávolítja, kicseréli vagy tisztítja.

## 10. Beüzemeltetés előtt

Rákapcsolás előtt leellenőrizni, hogy az adattáblán megadott adatok megegyeznek e a hálózati adatokkal.

**⚠ FIGYELEM!** Mielőtt beállítási munkát végezne, mindig győződjön meg arról, hogy a készülék ki van kapcsolva, és le van csatlakoztatva az áramellátásról.

- A beüzemeltetés előtt minden burkolatnak és biztonsági berendezésnek szabályszerűen fell kell szelnie.

### 10.1. A szórópisztoly ravaszának biztosítása

**⚠ FIGYELEM!** A szóróberendezés előkészítése előtt a szórópisztoly ravaszát (3) biztosítani kell, hogy a pisztolyravsaszt (3) ne lehessen véletlenül lenyomni. Biztosítsa a szórópisztoly ravaszát (3), ha szükséges.

- A pisztolyravsaszt (3) biztosításához fordítsa hátrafelé a pisztolyravsaszt biztosítóját (23) (10. ábra).
- A pisztolyravsaszt (3) biztosításának kioldásához fordítsa lefelé a pisztolyravsaszt biztosítóját (23) (11. ábra).

### 10.2. Nyomásmentesítés

**⚠ FIGYELEM!** Mindig kövesse a nyomásmentesítésre vonatkozó lépéseket, ha a készüléket valamilyen okból kikapcsolja. Ennek az eljárásnak a segítségével kikapcsolható a nyomás a szórótömlőből (1).

**⚠ VIGYÁZAT!** Ha nem végzi el az alábbi lépéseket, akkor súlyos sérülésekre kerülhet sor.

**⚠ FIGYELMEZTETÉS!** Soha ne irányítsa a szórópisztolyt (6) testrészek felé. Mindig végezze el a nyomásmentesítés lépéseit, ha szükséges.

- Biztosítsa a szórópisztoly ravaszát (3) (10. ábra).
- A Prime/Spray kapcsolót (19) állítsa „Prime” pozícióra (12. ábra).
- Kapcsolja ki a készüléket a be-/ki kapcsoló (14) „0” helyzetbe állításával (13. ábra).
- Fordítsa a nyomásszabályozót (9) a „Prime/Clean” pozícióba (14. ábra).
- Oldja ki a szórópisztoly ravaszának (3) biztosítóját (11. ábra).
- Húzza meg röviden a szórópisztoly ravaszát (3), hogy a nyomás teljesen távozzon a rendszerből (15. ábra).
- Biztosítsa a szórópisztoly ravaszát (3) (10. ábra).

### 10.3. A szivattyú előkészítése (16. ábra)

- Válassza szét a szivótömlőt (11) a visszafolyó tömlőtől (10).
- Helyezze a szivótömlőt (11) a festéktartályba.
- Helyezze a visszafolyó tömlőt (10) egy tiszta gyűjtőtartályba.
- A Prime/Spray kapcsolót (19) állítsa „Prime” helyzetre (12. ábra).
- Fordítsa a nyomásszabályozót (9) a „Prime/Clean” állásba. Győződjön meg arról, hogy a nyomásszabályozó (9) a készülék felső jelöléséhez van beállítva (14. ábra).
- Kapcsolja be a készüléket a be-/ki kapcsoló (14) „I” helyzetbe állításával (13. ábra).
- Hagyja járni a szivattyút körülbelül 60 másodpercig, amíg láthatóvá válik, hogy a festék a visszafolyó tömlőből egyenletesen folyik a gyűjtőtartályba.
- A Prime/Spray kapcsolót (19) állítsa „Spray” pozícióra (17. ábra).
- Várjon, amíg a szóróberendezés rövid idő elteltével automatikusan lekapcsol. Ha az airless festékszóró rendszer nem kapcsol le automatikusan, ismétlje meg a 4-8. lépést.
- Helyezze vissza a visszafolyó tömlőt (10) a festéktartályba, majd a visszafolyó tömlőt (10) és a szivótömlőt (11) a mellékelt csíptetővel kapcsolja össze egymással (18. ábra).

Javaslat: Az ezen az oldalon bemutatott lépéseket érdemes először vízzel elvégezni. Úgy kipróbálható az airless festékszóró rendszer működése, és ellenőrizhető, hogy a készülék helyesen lett-e összeállítva.

## 11. Kezelés

**⚠ VIGYÁZAT!** A festékszórás megkezdése előtt bizonyosodjon meg arról, hogy a szóróberendezés megfelelő állapotban készen áll.

**△ FIGYELEM!**

**Az üzembe helyezés előtt feltétlenül szerelje össze teljesen a készüléket!**

**11.1. Permetezési művelet**

- Győződjön meg arról, hogy a szórófej (5) csúcsával előre a permetezési pozícióba van becsavarva (19. ábra).
- Kövesse a „Nyomásmentesítési útmutatóban” foglaltakat (lásd: 10.2.).
- Kapcsolja be a készüléket a be-/ki kapcsoló (14) „I” helyzetbe állításával (13. ábra).
- Nyissa a pisztolyravsasz biztosítóját (23) (11. ábra).
- Lassan forgassa a nyomásszabályozót (9) az óramutató járásának irányába a maximális beállításra (20. ábra).
- A Prime/Spray kapcsolót (19) állítsa „Spray” pozícióra (17. ábra).
- Helyezkedjen el kb. 30 cm távolságban a festeni kívánt felülettől, és tartsa ezt a távolságot (21. ábra).
- A festékszórás megkezdéséhez nyomja le a pisztolyravsaszt (3) (15. ábra).

**MEGJEGYZÉS:** A nyomás szabályozására a motor be- és kikapcsol a permetezési művelet folyamán. Ez egy normális jelenség.

**△ FONTOS!** A festékszórás befejezése után mindig végezze el a „Nyomásmentesítés” lépéseit (lásd: 10.2.).

**△ FONTOS!** Ha még nem fejezte be a festési munkát az airless festékszóró rendszerrel, és rövid szünetet (30-60 perc) szeretne beiktatni, ne hagyjon festéket a szivattyúban. Kövesse a tisztításra vonatkozó útmutatást (12. fejezet), annak elkerülésére, hogy a festék a szivattyúba és a tömlőbe beleszáradjon.

Ha szeretné folytatni a munkát, akkor a 9. fejezettel kezdjen. Ha újra megtette a szükséges előkészületeket, irányítsa a szórópisztolyt egy felfogóedénybe, és várjon 30 másodpercig, amíg a maradék tisztítóoldat távozik a rendszerből. Ekkor folytathatja a festékszórást.

**△ FONTOS!** Ásványi terpentint sosem szabad vízzel keverni a tisztítás során.

**11.2. A permetezési beállítások tesztelése (22-24. ábra)**

**Megjegyzés:** Győződjön meg arról, hogy betartja-e a „Permetezési művelet” (11.1.) szakaszban leírtakat, mielőtt kipróbálja az airless festékszóró rendszer permetezési beállításait.

**11.2.1. A nyomás beállítása (22. ábra)**

- Állítsa a nyomásszabályozót (9) egy közepes értékű nagynyomásra. Ezt követően tesztelje a nyomásbeállítást az anyag egy félreeső darabján (22. ábra).
- Szabályozza a nyomásszabályozót (9) mindaddig, amíg sima és egyenletes eredményhez nem jut.

**11.2.2. Mozgatási sebesség (23. ábra)**

Próbaképpen végezzen festékszórást az anyag egy félreeső részén, és ennek alapján határozza meg a nyomásbeállításhoz szükséges mozgatási sebességet (23. ábra).

- Alacsonyabb nyomás esetén lassabb mozgatásra van szükség.
- Magasabb nyomás esetén gyorsabb mozgatásra van szükség.

**11.2.3. A szórófej beigazítása**

- Kövesse a „Nyomásmentesítés” lépéseit (10.2.).
- Oldja ki a rögzítőanyagát (29) (24. ábra).
- Fordítsa el a szórófejvédőt (4), hogy a kívánt permetezési irányban álljon (24. ábra).
- Felső szórófej: vízszintes irány
- Oldalsó szórófej: függőleges irány

**MEGJEGYZÉS!** A szórási sugarat a kívánt iránynak megfelelően kell beállítani. Vízszintes kívánt irány esetén függőleges szórási sugár javasolt. Függőleges kívánt irány esetében pedig vízszintes sugár.

**11.3. Permetezési technika (25-28. ábra)**

1. A szórópisztolyt (6) ne csuklóból, hanem teljes karjával vezesse. Ilyen módon a szórópisztoly (6) megfelelő szögben tartható a felülethez, és egyenletes festés végezhető (25. ábra).
2. Csak akkor nyomja le a pisztolyravsaszt, ha már elkezdte a mozgatást. Mielőtt a mozgatást befejezi, engedje el a pisztolyravsaszt (3). A szórópisztolyt (6) mindig mozgatni kell, amikor lenyomja vagy engedti a pisztolyravsaszt (3) (26. ábra).
3. A szórópisztolyt (6) merőlegesen tartsa a felülethez, hogy a permetezési távolság állandó maradjon (27. ábra).

4. Minden festési sáv kb. 30%-kal fedje egymást. Ezáltal a rétegfelhordás egyenletes lesz (28. ábra).

**MEGJEGYZÉS!**

- Szeles időben ne végezzen festékszórást a szabadban, mert az eredmény nem lesz kielégítő.
- Csak egy réteget hordjon fel a másikra. A réteget mindig hagyja teljesen megszáradni, mielőtt a következő réteget felviszi.
- Kerülje a megszakításokat, mivel ennek egyenetlen szórás kép lehet az eredménye. A legjobb, ha a festendő felületen kívül kezd, a megszakítást pedig, ha szükséges, ne a felület közepén tegye, és a szórást a felület átellenes szélén keresztül végezze

**12. Tisztítás és karbantartás**

⚠ **FIGYELEM!** Átszerelési, karbantartási és szervizmunkálatok előtt mindig kapcsolja ki a készüléket, és húzza ki a hálózati csatlakozódugót az aljzatból!

**12.1. A tisztítóoldat kiválasztása**

Vízbázisú anyagokhoz (pl. akril festékekhez):

- A tisztításhoz csak vizet használjon.

⚠ **FIGYELEM!** Ha vízbázisú festékekhez oldószertartalmú tisztítószer használ, akkor egy új anyag keletkezik, amelyet rendkívül nehéz eltávolítani.

- A tisztításhoz 10-15 liter víz használatát javasoljuk.

Olajbázisú anyagokhoz (pl. zománccfestékekhez, lakkokhoz):

- Csak az ezekhez alkalmas tisztítóoldatokat használja. Olvassa el a felületkezelő anyag címkéjén található tisztítási útmutatást, amelyből megtudhatja, hogy melyik tisztítószer használata szükséges.
- Az alábbi oldószertartalmú tisztító termékek biztonságosan használhatók az airless festékszóró berendezéssel: Ásványi terpentin, festékhígító
- **MEGJEGYZÉS:** Ásványi terpentint sosem szabad vízzel keverni a tisztítás során.
- A tisztításhoz 1-2 liter megfelelő tisztítóoldat használatát javasoljuk.

**12.2. A készülék tisztítása**

⚠ **FONTOS!** A készüléket rögtön a használat után kell megtisztítani. Ezzel elkerülhető, hogy a festék a szivattyúba és a tömlőbe beleszáradjon. Ha nem végzi el ezt a tisztítási műveletet, akkor a festékszóró berendezés tartósan károsodhat, és a garancia automatikusan megszűnik.

- Fordítsa a nyomásszabályozót (9) a „Prime/Clean” állásba.
- A Prime/Spray kapcsolót (19) állítsa „Prime” pozícióra (12. ábra).
- Helyezze a szivótömlőt (11) egy megfelelő tisztítóoldattal feltöltött tartályba. Helyezze be a viszszafolyó tömlőt (10) egy üres tartályba (29. ábra).
- Kapcsolja be a készüléket a be-/ki kapcsoló (14) „I” helyzetbe állításával (13. ábra). Ellenőrizze a visszafolyó tömlőt (10), és várjon, amíg a tisztítóoldat egyenletesen folyik.
- A Prime/Spray kapcsolót (19) állítsa „Spray” pozícióra (17. ábra).
- Irányítsa a szórópisztolyt (6) egy üres tartály felé. Nyomja le ekkor a pisztolyravaszt (3), és tartsa lenyomva, amíg a festék nagy része eltávozik a szórótömlőből (1) (30. ábra).
- Biztosítsa a szórópisztoly ravaszát (3) (10. ábra).
- Fordítsa el a szórófejet (5) 180°-kal a tisztítási oldal irányába (31. ábra).
- Oldja ki a szórópisztoly ravaszának (3) biztosítóját, és tartsa lenyomva a pisztolyravaszt (3), hogy a tisztítóoldat átöblítse a rendszert ( 11. ábra). Annyi ideig folytassa a permetezést, amíg még tisztítóoldat távozik a szórófejből (5). Tegyen hozzá még több tisztítóoldatot, ha a festéket még nem sikerült teljesen eltávolítani.

**MEGJEGYZÉS:** Ha a tartályban lévő tisztítóoldat a tisztítás során zavarossá válik a festéktől, olvassa el „A szivótömlő hálós szűrőjének tisztítása” szakaszt. Ha megtisztította a szivótömlő hálós szűrőjét (13) és a szórótömlőt (1), újra szerelje össze, és ismételve meg az ebben a szakaszban bemutatott 6-9. lépést.

- A Prime/Spray kapcsolót (19) állítsa „Prime” pozícióra (14. ábra).
- Kapcsolja ki a készüléket a be-/ki kapcsoló (14) „0” helyzetbe állításával (13. ábra).

**12.3. A szivótömlő hálós szűrőjének tisztítása**

**FONTOS!** A készüléket rögtön a használat után kell megtisztítani. Ezzel elkerülhető, hogy a festék a szivattyúba és a tömlőbe beleszáradjon. Ha nem végzi el ezt a tisztítási műveletet, akkor a festékszóró berendezés tartósan károsodhat, és a garancia automatikusan megszűnik.

- Egy csavarhúzó segítségével (a szállítmány nem tartalmazza) lazítsa ki a szivótömlő hálós szűrője (12) tömlőszorítójának csavarját (32. ábra).
- Húzza ki a szivótömlő hálós szűrőjét (13), és öblítse ki megfelelő tisztítóoldattal (32. ábra).

## 12.4. A szórópisztoly tisztítása

**FONTOS!** A készüléket rögtön a használat után kell megtisztítani. Ezzel elkerülhető, hogy a festék a szivattyúba és a tömlőbe beleszáradjon. Ha nem végzi el ezt a műveletet, akkor a festékszóró berendezés tartósan károsodhat, és a garancia automatikusan megszűnik.

**▲ FIGYELEM!** Győződjön meg arról, hogy a készülék ki van kapcsolva, és a nyomás leeresztése megtörtént.

- Az anya 19 mm-es csavarhúzóval (a szállítmány nem tartalmazza) történő meglazítása után vegye le a szórópisztolyt (6) a szórótömlőről (1) (3. ábra, fordított sorrendben).
- A biztosító anya kilazításával távolítsa el a szórófejtöltőt (4) és a szórófejet (5). A védőszerkezet eltávolítása után húzza ki a szórófejet (5) (33. ábra).

**MEGJEGYZÉS!** A szórófej (5) elhelyezése a szórófejtöltőben egy kis távtartó csap (27) és tömítés (28) segítségével történik. Ügyeljen arra, hogy ezek az alkatrészek ne vesszenek el, amikor a szórófejtöltőt (4) eltávolítja (34. ábra). Ha a tömítés (28) már nem eléggé tömör vagy porózus, cserélje ki a póttömítésre (a szállítmányban mellékelve).

- Távolítsa el a működtető kengyelt (2). Ehhez oldja ki a kengyeltartóból (24) (7. ábra). Egy 19 mm-es villáskulcs segítségével távolítsa el a szórótömlő bemeneti csatlakozóját (25) az alsó végről, és a szórópisztoly markolatát (7) (35+36. ábra).
- Tartsa erősen a szórópisztoly (2) felső részét, és oldja ki a markolatot (7) úgy, hogy egy 21 mm-es csavarkulcsot helyez a markolat (7) alsó részén lévő hornyokba. Forgassa addig az óramutató járásával ellentétes irányba, amíg a markolat (7) teljesen levehető (37. ábra). Tipp: Ha tolattyút vagy satut használ a szórópisztoly (6) felső részének rögzítéséhez, azzal jelentősen megkönnyíti ezt a műveletet.
- Vegye le a markolat hálós szűrőjét (26) a szórópisztoly markolatáról (7), és tisztítsa meg minden alkatrészt a tisztítóoldatban (38. ábra).
- A hálós szűrő tisztításához az óramutató járásának ellentétes irányba forgatással csavarozza le a két kupakvéget. Lecsavarozás után távolítsa el az egyik kupakot, majd a másik kupakot és rugót húzza ki a hálós szűrő hüvelyéből. A hálós szűrő belső részének tisztításához használja a tisztítókefét (39. ábra).

**MEGJEGYZÉS:** Tisztítás után ellenőrizze a hálós szűrő állapotát. Ha a hálós szűrő beszáradt festék miatt eltömődött, elhasználódott vagy eldeformálódott, cserélje ki.

- A szórópisztoly (6) újbóli összeszereléséhez kövesse a fentebb bemutatott lépéseket fordított sorrendben.

## 12.5 A szívócsatorna karbantartása

Amennyiben az Airless festékszóró rendszer nem szívja fel a festéket, nyomja meg a gombot, hogy biztosítsa a szívócsatorna átjárhatóságát. (40. ábra)

### Szervizinformációk

Figyelembe kell venni, hogy ennél a terméknél a következő részek már használat szerinti vagy természetes kopásnak vannak alávetve ill. a következő részekre van mint fogóeszközökre szükség.

Gyorsan kopó részek\*: Szénkefék, szűrő, tömítés, fúvókák

\* nincs okvetlenül a szállítás terjedelmében!

Pótalkatrészeket és tartozékokat szervizközpontunktól vásárolhat. Ehhez szkennelje be a címlapon található QR-kódot.

## 13. Technikai adatok

Motor	220-240/50 V/Hz
Bemeneti teljesítmény	650-750 W
Névleges áram	2,8-3,3 A
Max. üzemi nyomás,	3000/207 PSI/Bar
Zárlati határ-áramerősség	5 kA
Védettségi osztály	IP23
Védőosztály	I
Üzemi nyomás,	0-3000/0-207 PSI/Bar
Anyagáthaladás,	1,1 l/perc
Szórófej mérete	517
Hangnyomásmérték	97 dB
Hangteljesítménymérték	91 dB
Vibrációs érték,	0,715 m/s <sup>2</sup>
Szükséges környezeti hőmérséklet	5-40 °C
Szükséges környezeti páratartalom	30-50 %
Szórótömlő hossza	7,6 m

Szórótömlő kimeneti csatlakozója

1/4-18 NPSM

## Zaj

Ennek a fűrésznek a zajértékei az EN 62841-1 szerint lettek mérve.

## Viseljen hallásvédőt.

A zaj halláskárosodást okozhat.

## Csökkentse minimális szintre a zajképződést!

- Csak kifogástalan állapotban lévő eszközöket használjon.
- Rendszeresen végezze el a berendezés karbantartását és tisztítását.
- Munkamódszerét igazítsa az eszközhöz.
- Ne terhelje túl a készüléket.
- Szükség szerint ellenőriztesse a készüléket.
- Kapcsolja ki a szerszámot, ha nem használja.

## 14. Tárolás és szállítás

A készüléket és tartozékait sötét, száraz és fagymentes helyen, gyermekektől elzárva tárolja. Az optimális tárolási hőmérséklet 5 és 30 °C között van. Az elektromos szerszámot az eredeti csomagolásában őrizze.

**⚠ FIGYELEM! A készüléket szállítás közben feltétlenül ki kell biztosítani leesés és lebillenés ellen.**

A gépet csak fogójánál szabad felemelni és szállítani.

### 14.1. Hosszú idejű tárolás

**Minden használat után végezze el a tisztítási műveleteket. Győződjön meg arról, hogy a készüléket a tárolás előtt alaposan megtisztította. Ezzel elkerülheti, hogy beszáradt festék rakódjon le, amely a készüléket blokkolja, és funkcióit károsíthatja.**

1. Az összes tisztítási műveletet végezze el.
2. Távolítsa el a szórótömlőt (1).
3. Vegye le a szívótömlőt (11) a bemeneti csatlakozóról (15), és egy lapos csavarhúzó segítségével lazítsa ki a csavart a szívótömlő bemeneti csatlakozójának (16) fém tömlőszorítóján.
4. Vegye le a visszafolyó tömlőt (10) a bemeneti csatlakozóról (20), és egy lapos csavarhúzó segítségével lazítsa ki a csavart a visszafolyó tömlő bemeneti csatlakozójának (21) fém tömlőszorítóján.
5. Fordítsa meg a készüléket. Töltsön minden bemeneti csatlakozóba 30 ml háztartásban- vagy zivattyúk védelmére használatos olajat.
6. A Prime/Spray kapcsolót állítsa „Spray” pozícióra.

7. Fordítsa a nyomásszabályozót (9) a „Low Spray” pozícióba.
8. Tartson egy rongyot a szórótömlő kimeneti csatlakozója (18) alá.
9. Kapcsolja be a készüléket 5 másodpercre a be-/ki kapcsoló (14) „I” helyzetbe állításával. Ezután kapcsolja ki a készüléket a be-/ki kapcsoló (14) „0” helyzetbe állításával.
10. A Prime/Spray kapcsolót (19) állítsa „Prime” pozícióra.
11. Helyezze vissza a szívótömlőt (11) a bemeneti csatlakozóra (15), és egy lapos csavarhúzó segítségével húzza meg a csavart a szívótömlő bemeneti csatlakozójának (16) fém tömlőszorítóján.
12. Helyezze vissza a visszafolyó tömlőt (10) a bemeneti csatlakozóra (20), és egy lapos csavarhúzó segítségével húzza meg a csavart a visszafolyó tömlő bemeneti csatlakozójának (21) fém tömlőszorítóján.
13. Egy tiszta, száraz kendővel törölje le a festékszóró házát.
14. Tiszta, száraz és gyermekek számára nem hozzáférhető helyen tárolja a festékszóró berendezést és tartozékait.

## 15. Elektromos csatlakoztatás

**A telepített elektromos motor üzemkészen csatlakozik. A csatlakozás megfelel a vonatkozó VDE és DIN rendelkezéseknek. A vásárló által használt hálózati csatlakozó, valamint az általa használt hosszabbító vezeték is feleljen meg ezeknek az előírásoknak.**

**⚠ FIGYELEM!** A készülék hálózati kábele földelő vezetékkel és földelt dugasszal rendelkezik. A dugasz az erre a célra alkalmas, a helyi rendelkezések és rendeleteknek megfelelően kialakított és leföldelt csatlakozó aljzatba kell csatlakoztatni.

**⚠ FIGYELMEZTETÉS!** Ellenőrizze a feszültséget! A feszültségnek meg kell egyeznie az adattáblán szereplő adatokkal!

**Az ügyfél által biztosított hálózati csatlakozásnak, valamint az alkalmazott hosszabbító vezetéknek meg kell felelnie ezen előírásoknak.**

### Sérült elektromos csatlakozóvezetékek

Az elektromos csatlakozóvezetékek szigetelése gyakran megsérül.

Ennek oka lehet:

- Nyomási helyek, ha a csatlakozóvezeték ablak- vagy ajtóréseken keresztül vezet.
- Törési helyek a csatlakozóvezetékek szakszerűtlen rögzítése vagy vezetése miatt.
- Vágási helyek a csatlakozóvezetéken való áthajtás miatt.
- Szigetelés sérülése a fali csatlakozóaljzattól való kiszakítás miatt.
- Repedések a szigetelés öregedése miatt.

Ne használjon ilyen sérült elektromos csatlakozóvezetéseket, mivel használatuk a szigetelés sérülése miatt életveszélyes. Rendszeresen ellenőrizze, hogy nem sérültek-e az elektromos csatlakozóvezetékek. Ügyeljen arra, hogy ellenőrzéskor a vezeték ne csatlakozzon a hálózatra. Az elektromos csatlakozóvezetékek feleljenek meg a vonatkozó VDE és DIN rendelkezéseknek. Csak H05VV-F jelölésű csatlakozóvezetéseket használjon. A csatlakozóvezeték típusának megnevezését a vezetéken fel kell tüntetni. Pótvezetékét csak villamossági szakember helyezhet el. Kérdés esetén lépjen kapcsolatba ügyfélszolgálatunkkal, amelynek telefonszámát lentebb találja.

#### Váltóáramú motor

- A hálózati feszültség 220 - 240 V~ legyen
- A 25 méternél rövidebb hosszabbító vezetékek keresztmetszete 1,5 négyzetmilliméter legyen.

Az elektromos berendezések csatlakoztatását és javítását csak villamossági szakember végezheti.

Kérdései esetén az alábbi adatokat kell megadni:

- Motor áramtípusa
- Gép típuscímkéjének adatai

## 16. Ártalmatlanítás és újrahasznosítás

### A csomagolásra vonatkozó megjegyzések



A csomagolóanyagok újrahasznosíthatók. Kérjük, ártalmatlanítsa a csomagolásokat környezetbarát módon.

### Megjegyzések az elektromos és elektronikai berendezések ártalmatlanításáról



**A leselejtezett elektromos és elektronikai berendezések nem minősülnek kommunális hulladéknak, hanem szelektíven gyűjtendők, illetve le kell adni őket ártalmatlanításra!**

- A leselejtezett akkumulátorokat, melyek nincsenek rögzített módon telepítve a készülékbe, leadás előtt roncsolásmentesen el kell távolítani! Ezek ártalmatlanítását az akkumulátorok hulladékkezelésére vonatkozó törvény szabályozza.
- Az elektromos és elektronikai berendezések tulajdonosát, illetve használatját törvény kötelezi a berendezések leadására az élettartamuk lejártával.
- A végfelhasználó saját maga viseli a felelősséget adatainak törléséért az ártalmatlanítandó készülékről!
- Az áthúzott kuka ikonja arra utal, hogy a leselejtezett elektromos és elektronikai berendezések nem minősülnek kommunális hulladéknak, és külön kell őket ártalmatlanítani.
- A leselejtezett elektromos és elektronikai berendezéseket az alábbi átvevőhelyeken lehet díjmentesen leadni újrahasznosításra:
  - Önkormányzati hulladékszigetek és gyűjtőhelyek (kerületi, illetve települési hulladékudvarok).
  - Az elektronikai berendezés vásárlásának helyszíne (telephellyel rendelkező vagy online forgalmazó), amennyiben a kereskedő kötelezhető a visszavételre, vagy önkéntesen vállalja azt.
  - Készülékfajtánként legfeljebb három darab, 25 cm-t élhosszúságot meg nem haladó leselejtezett berendezést anélkül lehet térítésmentesen visszavinni a gyártónak, hogy előtte új készüléket vásárolt volna nála, illetve ugyanígy leadhatja őket az Ön közelében található illetékes gyűjtőhelyen is.
  - A gyártók és forgalmazók további, kiegészítő visszavételi rendelkezéseiről az adott szolgáltató ügyfélszolgálatán tájékozódhat.
- Ha magánháztartásába kiszállítással rendelt új elektronikai berendezést a gyártótól, akkor végfelhasználóként a gyártótól kérheti a régi berendezés díjtalan elszállítását. Ennek érdekében vegye fel a kapcsolatot a gyártó ügyfélszolgálatával.

- A fentebb közöltek csak azokra a berendezésekre vonatkoznak, melyeket az Európai Unióban telepítettek és értékesítettek, és így a 2012/19/EU európai irányelv hatálya alá tartoznak. Az Európai Unión kívüli országban a fentiekől eltérő rendelkezések vonatkozhatnak a leselejtezett elektromos és elektronikai berendezések ártalmatlanítására.









## 17. Hibaelhárítás

Üzemzavar	Lehetséges ok	Elhárítás
A festékszóró berendezés nem indul.	A berendezés nincs bedugva.	Dugja be a festékszóró berendezést.
	Nincs áram a csatlakozóaljzatban.	Ellenőrizze a hálózati feszültséget.
	A hosszabbítókábel sérült, vagy túl kicsi a kapacitása.	Cserélje ki a hosszabbítókábelt, vagy cserélje megfelelő feszültséggel terehelhető kábelre.
	A festékszóró berendezés nyomás alatt kikapcsolt.	A nyomás szabályozására a motor be- és kikapcsol a permetezési művelet folyamán. Ez egy normális jelenség.
Kevés a festékanyag, vagy egyáltalán nincs kijuttatás.	A szórófej (5) eltömődött.	Tisztítsa meg a szórófejet (5) egy tisztító tű segítségével.
	A szívótömlő (11) eltömődött.	Tisztítsa meg a szívótömlőt (11).
	A nyomásszabályozó (9) túl alacsonyra van beállítva.	A kerék óramutató járásának irányába történő forgatásával állítsa be magasabbra a nyomásszabályozót (9).
	A szívótömlő (11) illeszkedése túl laza.	Igazítsa után a szívótömlőt (11) a bemeneti csatlakozón (15), és egy lapos csavarhúzóval rögzítse a csavart a szívótömlő bemeneti csatlakozójának (16) fém tömlőszorítóján.
	A szívótömlő hálós szűrője (13) eltömődött.	Tisztítsa meg, vagy cserélje ki. Csak az anyaghoz alkalmas tisztítóoldatot használjon.
A szórófej nem tömitett.	A szórófejvédő anyája (4) meglazult.	Húzza meg a szórófejvédő anyáját (4).
	A szórófej (5) nem megfelelően lett összeszerelve.	Szerelje ki a szórófejet, és szerelje össze megfelelően.
	A szórófej (5) elhasználódott.	Cserélje ki a szórófejet (5).
Festékfolyás tapasztalható.	A szórófejvédő (4) meglazult.	Csavarozza szorosra a szórófejvédőt (4).
	A szórófej (5) elhasználódott.	Cserélje ki a szórófejet (5).
	A szórófejvédő (4) tömitése elhasználódott.	Cserélje ki a tömitést (28).
	Festékanyag halmozódik fel a szórófejben (5) és a szórófejvédőben (4).	Tisztítsa meg a szórófejet (5) és a szórófejvédőt (4), ehhez használjon az anyaghoz alkalmas tisztítóoldatot.
A porlasztás túlságosan durva.	Túl nagy az anyagmennyiség.	Állítsa be alacsonyabbra a nyomásszabályozót (9).
	A szórófej (5) és a szórófejvédő (4) eltömődött.	Tisztítsa meg ezeket.
	A szívótömlő hálós szűrője (12) eltömődött.	Tisztítsa meg, vagy cserélje le.

A festék elfolyik vagy megfolyások alakulnak ki.	Túl sok anyag lett felhordva.	Korrigálja a nyomásszabályozó (9) beállítását, vagy mozgassa gyorsabban a szórópisztolyt (6).
Túl sok festékköd	Túl nagy a pisztoly és a festendő objektum közötti távolság.	Csökkentse a távolságot.
	Túl sok anyag lett felhordva.	Állítsa be alacsonyabbra a nyomásszabályozót (9)
A szórás kép túl vékony és foltos.	Túl gyorsan mozgatja a szórópisztolyt (6).	Állítsa be megfelelően a nyomásszabályozót (9), vagy mozgassa lassabban a szórópisztolyt (6).
A festék kipermetezése cseppekben történik.	Légbuborékok vannak a visszafolyó tömlőben (10)	Végezze el „A szivattyú előkészítése” szakasz lépéseit.
A szivótömlő (11) nem szív vizet a tisztításnál.	Nincs nyomás	Használja az anyaghoz alkalmas tisztítóoldatot, és végezze el „A szivattyú előkészítése” szakasz lépéseit.
A szórás kép csíkos.	A nyomásszabályozó (9) túl alacsonyra van beállítva.	Állítsa be magasabbra a nyomásszabályozót (9).
	A markolat hálós szűrője (26), a szórófej (5) vagy a szivótömlő hálós szűrője (13) eltömődött.	Tisztítsa meg a markolat hálós szűrőjét (26), a szórófejet (5) és a szivótömlő hálós szűrőjét (13).
	A szivótömlő (11) illeszkedése nem megfelelő a szivótömlő bemeneti csatlakozóján (15).	Igazítsa után a szivótömlőt (11) a bemeneti csatlakozón (15), és egy lapos csavarhúzóval rögzítse a csavart a szivótömlő bemeneti csatlakozójának (16) fém tömlőszorítóján.
	A szórófej (5) elhasználódott.	Cserélje ki a szórófejet (5).
	A festék túl sűrű.	Hígítsa fel a festéket a gyártó utasításai szerint.

## Objaśnienie symboli

Zastosowanie symboli w niniejszym podręczniku ma za zadanie zwrócić uwagę na możliwe ryzyka. Symbole bezpieczeństwa i ich objaśnienia muszą być dokładnie zrozumiane. Same ostrzeżenia nie powodują usunięcia ryzyka i nie mogą zastąpić prawidłowych środków ochrony przed wypadkami.

	<p>Ostrzeżenie! W przypadku nieprzestrzegania występuje zagrożenie życia, niebezpieczeństwo odniesienia obrażeń lub uszkodzenia narzędzia.</p>
	<p>Przeczytać instrukcję obsługi, aby zmniejszyć ryzyko odniesienia obrażeń.</p>
	<p>Stosować okulary ochronne.</p>
	<p>Nosić nauszники ochronne.</p>
	<p>Nosić ochronę dróg oddechowych.</p>
	<p>Ostrzeżenie! Przed instalacją, czyszczeniem, konserwacją, przebudową, przechowywaniem lub transportem urządzenia należy je wyłączyć i odłączyć od wtyczki sieciowej.</p>
<p><b>⚠ UWAGA!</b></p>	<p>Miejsca w niniejszej instrukcji obsługi, które dotyczą bezpieczeństwa użytkownika, zostały oznaczone następującym znakiem.</p>
<p><b>⚠ OSTROŻNIE!</b></p>	<p>Nieprzestrzeganie tych instrukcji może spowodować niewielkie lub umiarkowane obrażenia ciała.</p>
<p><b>⚠ OSTRZEŻENIE!</b></p>	<p>Nieprzestrzeganie tych instrukcji może być przyczyną śmierci lub poważnych obrażeń.</p>
	<p>Produkt jest zgodny z obowiązującymi europejskimi dyrektywami.</p>
	<p>Produkt jest zgodny z obowiązującymi serbskimi dyrektywami.</p>

**Spis treści:**

**Strona:**

1.	Wprowadzenie .....	95
2.	Opis urządzenia (rys. 1-3) .....	95
3.	Zakres dostawy .....	95
4.	Użytkowanie zgodne z przeznaczeniem .....	96
5.	Ogólne wskazówki dotyczące bezpieczeństwa dla urządzeń elektrycznych...	96
6.	Wskazówki dotyczące bezpieczeństwa dla bezpowietrznych systemów natrysku farby.....	98
7.	Ryzyka szczątkowe .....	100
8.	Wybór materiału i farby .....	100
9.	Montaż .....	100
10.	Przed uruchomieniem.....	101
11.	Obsługa .....	102
12.	Czyszczenie i konserwacja .....	103
13.	Dane techniczne .....	105
14.	Przechowywanie i transport.....	105
15.	Przyłącze elektryczne .....	106
16.	Utylizacja i ponowne wykorzystanie .....	106
17.	Pomoc dotycząca usterek .....	108
18.	Deklaracja zgodności .....	142

## 1. Wprowadzenie

### Producent:

Schepbach GmbH  
Günzburger Straße 69  
D-89335 Ichenhausen

### Szanowny Kliencie

Życzymy dużo satysfakcji i powodzenia podczas pracy z nowym urządzeniem.

### Wskazówka:

Zgodnie z obowiązującą ustawą o odpowiedzialności cywilnej za produkt, producent nie odpowiada za szkody powstałe przy tym urządzeniu lub przez to urządzenie w przypadku:

- nieprawidłowej obsługi,
- Nieprzestrzeganie instrukcji obsługi,
- napraw wykonywanych przez osoby trzecie, specjalistów nieautoryzowanych,
- montażu i wymiany nieoryginalnych części zamiennych,
- użytkowania niezgodnego z przeznaczeniem,
- Awarie instalacji elektrycznej w przypadku nieprzestrzegania przepisów elektrycznych oraz postanowień VDE.

### Przestrzegać:

Przed przystąpieniem do montażu i uruchomienia przeczytać cały tekst instrukcji obsługi.

Instrukcja obsługi ma na celu ułatwienie zapoznania się z urządzeniem i wykorzystania możliwości użytkowania go zgodnie z przeznaczeniem.

Instrukcja obsługi zawiera ważne wskazówki dotyczące bezpiecznej, fachowej i ekonomicznej pracy z niniejszym urządzeniem oraz sposobu unikania zagrożeń, oszczędności kosztów napraw, redukcji czasów przestoju i zwiększenia niezawodności i trwałości urządzenia.

Dodatkowo oprócz zasad bezpieczeństwa zawartych w niniejszej instrukcji obsługi należy przestrzegać przepisów danego kraju obowiązujących dla eksploatacji urządzeń.

Instrukcję obsługi przechowywać przy urządzeniu, w torebce plastikowej chroniącej przed zanieczyszczeniem i wilgocią. Każda osoba obsługująca musi przeczytać ją przed przystąpieniem do pracy i dokładnie jej przestrzegać. Przy urządzeniu mogą pracować wyłącznie osoby, które zostały przeszkolone w zakresie użytkowania urządzenia i poinstruowane o związanych z tym zagrożeniach.

Przestrzegać ustawowego wieku minimalnego.

Oprócz wskazówek dotyczących bezpieczeństwa zawartych w niniejszej instrukcji obsługi i specjalnych przepisów danego kraju należy przestrzegać ogólnie uznanych zasad technicznych dotyczących eksploatacji maszyn o tej samej budowie.

Nie ponosimy odpowiedzialności za wypadki ani szkody powstałe wskutek nieprzestrzegania niniejszej instrukcji oraz wskazówek dotyczących bezpieczeństwa.

## 2. Opis urządzenia (rys. 1-3)

1. Wąż natryskowy
2. Kabłąk
3. Spust
4. Osłona dyszy
5. Dysza natryskowa
6. Pistolet natryskowy
7. Uchwyt pistoletu natryskowego
8. Stelaż
9. Regulator ciśnienia
10. Wąż powrotny
11. Wąż ssący
12. Opaska zaciskowa do filtra sieciowego węża ssącego
13. Filtr sieciowy węża ssącego
14. Włacznik/wyłącznik
15. Przyłącze wlotowe węża ssącego
16. Opaska zaciskowa do przyłącza wlotowego węża ssącego
17. Kabel zasilający
18. Przyłącze wylotowe węża natryskowego
19. Przełącznik Prime/Spray
20. Przyłącze wlotowe węża powrotnego
21. Opaska zaciskowa do przyłącza wlotowego węża powrotnego
22. Uchwyt filtra
23. Dźwignia zabezpieczająca spustu
24. Uchwyt kabłąka
25. Przyłącze wlotowe węża natryskowego
26. Uchwyt filtra sieciowego
27. Kołek dystansowy
28. Uszczelka
29. Nakrętka zabezpieczająca

## 3. Zakres dostawy

- Otworzyć opakowanie i wyjąć ostrożnie urządzenie.
- Usunąć materiał opakowaniowy oraz zabezpieczenia opakowania transportowe (jeśli występują).
- Sprawdzić, czy zakres dostawy jest kompletny.

- Sprawdzić urządzenie i elementy wyposażenia pod kątem uszkodzeń w trakcie transportu.
- W miarę możliwości zachować opakowanie do zakończenia okresu gwarancyjnego.

**⚠ UWAGA! Urządzenie i materiały opakowaniowe mogą służyć jako zabawka dla dzieci! Dzieciom nie wolno bawić się workami z tworzywa sztucznego, foliami i drobnymi elementami! Istnieje niebezpieczeństwo połamania i uduszenia!**

- 1x bezpowietrzny system natrysku farby
- 1x wąż natryskowy 7,6 m
- 1x pistolet natryskowy
- 1x wąż ssący
- 1x wąż powrotny
- 1x klucz płaski 19 mm
- 1x szczotka czyszcząca
- 1x wymienna uszczelka
- 1x instrukcja obsługi
- 1x karta gwarancyjna

## 4. Użytkowanie zgodne z przeznaczeniem

Bezpowietrzny system natrysku farby nadaje się do średnich i dużych prac renowacyjnych w gospodarstwie domowym i ogrodzie. Został on opracowany tak, aby farba mogła być zasysana bezpośrednio z wiadra z farbą i nakładana na duże powierzchnie w krótkim czasie. Dotyczy to takich powierzchni jak płoty, pergole, wiaty, elewacje drewniane, altany, bramy garażowe, kraty i ściany. Urządzenie jest przeznaczone wyłącznie do użytku prywatnego. Więcej informacji na temat materiałów, których można używać z urządzeniem, można znaleźć w rozdziale 8.

Przed rozpoczęciem użytkowania urządzenia należy przeczytać i zapoznać się z niniejszą instrukcją obsługi. Niniejsza instrukcja obsługi musi zostać przekazana również w przypadku użytkowania urządzenia przez osoby trzecie.

Urządzenie wolno użytkować wyłącznie zgodnie z jego przeznaczeniem. Każde użycie wykraczające poza to jest niezgodne z przeznaczeniem. Za wynikające z tego szkody i obrażenia wszelkiego rodzaju odpowiada użytkownik, a nie producent.

Samowolne modyfikacje maszyny wykluczają odpowiedzialność producenta za spowodowane tym szkody.

Należy pamiętać, że zgodnie z przeznaczeniem urządzenie nie zostało skonstruowane do użytku komercyjnego, rzemieślniczego lub przemysłowego. Nie ponosimy odpowiedzialności w przypadku, gdy urządzenie to jest stosowane w zakładach komercyjnych, rzemieślniczych i przemysłowych oraz do podobnych działalności.

## 5. Ogólne wskazówki dotyczące bezpieczeństwa dla urządzeń elektrycznych

**⚠ OSTRZEŻENIE! Należy przeczytać wszystkie wskazówki dotyczące bezpieczeństwa i instrukcje oraz przestudiować wszystkie ilustracje i parametry techniczne dostarczone wraz z niniejszym narzędziem elektrycznym.** Nieprzestrzeganie poniższych wskazówek bezpieczeństwa i instrukcji może doprowadzić do porażenia prądem, pożaru i/lub poważnych obrażeń.

**Przechowywać na przyszłość wszystkie wskazówki dotyczące bezpieczeństwa i instrukcje.**

Używany we wskazówkach bezpieczeństwa termin „elektronarzędzie” odnosi się do elektronarzędzi zasilanych z sieci (za pomocą kabla zasilającego) oraz do elektronarzędzi zasilanych za pomocą akumulatora (bez kabla zasilającego).

### 1 Bezpieczeństwo w miejscu pracy

- Utrzymywać obszar roboczy w czystości i zapewnić dobre oświetlenie.** Nieporządek lub brak oświetlenia obszaru roboczego może prowadzić do wypadków.
- Nie pracować z narzędziem elektrycznym w otoczeniu zagrożonym wybuchem, w którym znajdują się palne płyny, gazy lub pyły.** Narzędzia elektryczne wytwarzają iskry, które mogą spowodować zapłon pyłu lub oparów.
- Nie dopuszczać, aby dzieci i inne osoby zbliżyły się do obszaru roboczego podczas używania narzędzia elektrycznego.** W chwili nieuwagi można łatwo stracić kontrolę nad narzędziem elektrycznym.

### 2 Bezpieczeństwo elektryczne

- Wtyczka przyłączeniowa narzędzia elektrycznego musi pasować do gniazda. Wtyczki nie wolno w żaden sposób modyfikować. Nie używać żadnych przejściówek z uziemionymi narzędziami elektrycznymi.** Niemodyfikowane wtyczki i odpowiednie gniazda zmniejszają ryzyko porażenia prądem.

- b) **Unikać kontaktu fizycznego z uziemionymi powierzchniami, takimi jak rury, grzejniki, piece i lodówki.** Ryzyko porażenia prądem zwiększa się, jeśli ciało użytkownika jest uziemione.
- c) **Nie wystawiać narzędzi elektrycznych na deszcz i wilgoć.** Przedostanie się wody do urządzenia elektrycznego zwiększa ryzyko porażenia prądem.
- d) **Nie wykorzystywać przewodu przyłączeniowego niezgodnie z przeznaczeniem w celu przeniesienia, zawieszania narzędzia elektrycznego lub w celu wyjęcia wtyczki z gniazda. Przewód przyłączeniowy przechowywać z dala od gorąca, oleju, ostrych krawędzi lub ruchomych części urządzeń.** Uszkodzone lub splątane przewody przełączeniowe zwiększają ryzyko porażenia prądem.
- e) **W przypadku pracy z narzędziem elektrycznym na wolnym powietrzu, używać wyłącznik przedłużaczy przeznaczonych również do pracy w warunkach zewnętrznych.** Zastosowanie przedłużacza przystosowanego do warunków zewnętrznych zmniejsza ryzyko porażenia prądem.
- f) **Jeżeli użycie narzędzia elektrycznego w wilgotnym otoczeniu jest nieuniknione, używać wyłącznika ochronnego różnicowo prądowego.** Zastosowanie wyłącznika ochronnego prądowego zmniejsza ryzyko porażenia prądem.

### 3 Bezpieczeństwo osób

- a) **Podczas pracy z narzędziem elektrycznym należy być ostrożnym, zwracać uwagę na wykonywane czynności i zachowywać zdrowy rozsądek. Nie używać narzędzia elektrycznego w stanie zmęczenia lub też będąc pod wpływem narkotyków, alkoholu lub leków.** Chwila nieuwagi podczas używania narzędzia elektrycznego może spowodować poważne obrażenia.
- b) **Stosować osobiste wyposażenie ochronne i nosić zawsze okulary ochronne.** Stosowanie osobistego wyposażenia ochronnego, jak maska przeciwpyłowa, antypoślizgowe obuwie ochronne, kask lub naszelniki ochronne, w zależności od rodzaju i zastosowania narzędzia elektrycznego, zmniejsza ryzyko odniesienia obrażeń.
- c) **Nie dopuszczać do niezamierzonego uruchomienia. Przed podłączeniem do zasilania i/lub akumulatora, podnoszeniem lub przenoszeniem upewnić się, że narzędzie elektryczne jest wyłączone.**

- Trzymanie palca na włączniku podczas przeniesienia narzędzia elektrycznego lub podłączanie włączonego narzędzia elektrycznego do zasilania może prowadzić do wypadków.
- d) **Przed włączeniem narzędzia elektrycznego usunąć narzędzia nastawcze lub klucze płaskie.** Narzędzie lub klucz znajdujące się w obracającej się części narzędzia elektrycznego może prowadzić do powstania obrażeń.
- e) **Unikać nietypowej pozycji ciała. Zadbać o stabilną pozycję i zachowanie równowagi w każdej chwili.** Pozwala to na lepszą kontrolę narzędzia elektrycznego w niespodziewanych sytuacjach.
- f) **Nosić odpowiednią odzież. Podczas pracy nie nosić luźnej odzieży i biżuterii. Włosy i odzież trzymać z dala od części ruchomych.** Luźna odzież, biżuteria lub długie włosy mogą zostać pochwycone przez części ruchome.
- g) **Jeżeli istnieje możliwość zamontowania urządzeń odsysających i odpylających, należy je podłączyć i prawidłowo używać.** Zastosowanie odsysania pyłu może zmniejszyć zagrożenia spowodowane przez pył.
- h) **Przestrzegamy przed złudnym poczuciem bezpieczeństwa i ignorowaniem zasad bezpieczeństwa dla narzędzi elektrycznych, również gdy użytkownik w wyniku wielokrotnego użycia jest zaznajomiony z obsługą elektronicznego narzędzia.** Brak czujności może w ułamku sekundy doprowadzić do powstania ciężkich obrażeń.

### 4 Zastosowanie i obsługa narzędzia elektrycznego

- a) **Nie przeciążać narzędzia elektrycznego. Używać narzędzia elektrycznego przeznaczonego do danej pracy.** Odpowiednie narzędzie elektryczne umożliwia lepszą i bezpieczniejszą pracę w podanym zakresie mocy.
- b) **Nie używać narzędzia elektrycznego, którego włącznik jest uszkodzony. Narzędzie elektryczne, którego nie da się już włączać lub wyłączać, jest niebezpieczne i musi zostać naprawione.**
- c) **Przed rozpoczęciem ustawień, wymianą osprzętu lub odłożeniem elektronarzędzia należy wyjąć wtyczkę z gniazda i/lub usunąć wyjmowany akumulator.** Ten środek ostrożności zapobiega niezamierzonemu uruchomieniu narzędzia elektrycznego.

- d) Nieużywane narzędzia elektryczne przechowywać poza zasięgiem dzieci. Nie zezwalać na używanie narzędzia elektrycznego osobom, które nie są z nim obeznane lub nie przeczytały niniejszych instrukcji. Narzędzia elektryczne stanowią zagrożenie, jeśli są używane przez nieodświadczone osoby.
- e) **Należy starannie dbać o narzędzia elektryczne i osprzęt. Kontrolować, czy części ruchome działają prawidłowo i nie zacinają się, czy części nie są pęknięte lub uszkodzone w sposób wpływający negatywnie na działanie narzędzia elektrycznego. Przed zastosowaniem narzędzia elektrycznego zapewnić naprawę uszkodzonych części.** Wiele wypadków jest spowodowanych nieprawidłową konserwacją narzędzi elektrycznych.
- f) **Narzędzia tnące muszą być ostre i utrzymywane w stanie czystości.** Starannie konserwowane narzędzia tnące z krawędziami tnącymi rzadziej się zacinają i są łatwiejsze w obsłudze.
- g) **Używać narzędzi elektrycznych, akcesoriów, narzędzi roboczych itd. zgodnie z niniejszymi instrukcjami. Uwzględnić warunki pracy i wykonywane czynności.** Używanie narzędzia elektrycznego do zastosowań innych, niż przewidziane, może prowadzić do niebezpiecznych sytuacji.
- h) **Uchwyty i powierzchnie chwytowe utrzymywać w stanie suchym, czystym i wolnym od oleju i smaru.** Śliszkie uchwyty i powierzchnie chwytowe nie pozwalają na bezpieczne trzymanie elektronarzędzia i kontrolę nad nim w nieoczekiwanych sytuacjach.

## 5 Serwis

- a. **Naprawę narzędzia elektrycznego może wykonywać wyłącznie wykwalifikowany personel i tylko przy użyciu oryginalnych części zamiennych.** Zapewnia to bezpieczeństwo dalszej pracy narzędzia elektrycznego.

⚠ **UWAGA!** Niniejsze narzędzie elektryczne wytwarza podczas pracy pole elektromagnetyczne. Pole to może w pewnych okolicznościach wpływać negatywnie na aktywne lub pasywne implanty medyczne. W celu zmniejszenia ryzyka poważnych lub śmiertelnych obrażeń osobom z implantami medycznymi przed użyciem maszyny zalecamy konsultację z lekarzem i producentem.

## 6. Wskazówki dotyczące bezpieczeństwa dla bezpowietrznych systemów natrysku farby

### ⚠ OSTRZEŻENIE! Zmniejszyć ryzyko pożaru.

- Urządzenie może być używane wyłącznie w środowisku nie stanowiącym zagrożenia.
- Bezpowietrzny system natrysku farby nie może być używany do nakładania łatwopalnych farb i rozpuszczalników, których temperatura zapłonu jest niższa niż 21°C. Temperatura zapłonu to temperatura, w której na powierzchni substancji może wytworzyć się wystarczająco dużo oparów, aby doszło do zapłonu.
- Aby uniknąć wyładowań elektrostatycznych, należy upewnić się, że wszystkie zbiorniki i systemy zbierające są uziemione.
- Podłączać do gniazda z uziemieniem i używać uziemionych przedłużaczy. Nie stosować adapterów 3 do 2.
- Nie stosować farb i rozpuszczalników zawierających chlorowcowane węglowodory. Przykłady tego typu materiałów można znaleźć w instrukcji obsługi.
- Upewnić się, że obszar natrysku jest dobrze wentylowany i ma zapewniony odpowiedni dopływ świeżego powietrza.
- Nie palić w obszarze natrysku.
- Nie uruchamiać włączników światła ani nie używać silników lub podobnych produktów wytwarzających iskry w obszarze natrysku.
- Utrzymywać obszar w czystości i wolny od zbiorników z farbą lub detergentami, ściereczek i innych materiałów łatwopalnych.
- Należy znać charakter farb i środków czyszczących, które są natryskiwane. Należy zapoznać się z kartami charakterystyki substancji niebezpiecznych (MSDS) i etykietami na zbiornikach z farbami lub detergentami. Przestrzegać instrukcji bezpieczeństwa producenta farby lub środka czyszczącego dotyczących przetwarzania, przechowywania, transportu i usuwania.
- Gaśnice powinny być dostępne i sprawne.
- Podczas pracy w pomieszczeniach:
  - Należy upewnić się, że w obszarze urządzenia nie powstają opary zawierające rozpuszczalniki.
  - Ustawić urządzenie stroną skierowaną w kierunku opryskiwanego obiektu.
  - Zachować minimalną odległość 5 m między urządzeniem a pistoletem natryskowym.
- Podczas pracy w otwartej przestrzeni:
  - Upewnić się, że w kierunku urządzenia nie są kierowane opary zawierające rozpuszczalniki. Zwróć uwagę na kierunek wiatru.

- Umieścić urządzenie w taki sposób, aby opary zawierające rozpuszczalniki nie docierały do urządzenia i nie gromadziły się w nim.
- Zachować minimalną odległość 5 m między urządzeniem a pistoletem natryskowym.

**⚠ OSTRZEŻENIE! Zmniejszaj to ryzyko urazów skóry.**

- Nie należy kierować pistoletu w stronę siebie, innych ludzi lub zwierząt.
- Ręce i inne części ciała należy trzymać z dala od wylotu. Nie należy na przykład próbować zamykać nieszczelności poprzez zakrywanie ich częściami ciała.
- Zawsze stosować zaślepkę ochronną dyszy. Nie natryskiwać bez założonej zaślepki ochronnej dyszy.
- Należy stosować wyłącznie końcówkę dyszy dostarczoną przez producenta.
- Należy zachować ostrożność podczas czyszczenia i wymiany końcówek dysz. Jeśli końcówka dyszy zatka się podczas natryskiwania, należy postępować zgodnie z instrukcjami producenta dotyczącymi wyłączenia urządzenia i zmniejszania ciśnienia przed wyjęciem końcówki dyszy do czyszczenia.
- Nie pozostawiać urządzeń bez nadzoru, gdy jest ono podłączone do sieci prądowej lub znajduje się pod ciśnieniem. Jeśli urządzenie nie jest używane, należy je wyłączyć i zwolnić ciśnienie zgodnie z instrukcjami producenta.
- Natrysk pod wysokim ciśnieniem może być użyty do wstrzyknięcia toksycznych substancji do ciała, powodując poważne obrażenia. W innym wypadku należy natychmiast udać się do lekarza.
- Sprawdzić węże i części pod kątem śladów uszkodzeń. Wymienić uszkodzone węże lub części.
- System ten może wytworzyć ciśnienie o wartości 207 bar. Stosować wyłącznie części i akcesoria zatwierdzone przez producenta o minimalnej wartości 228 bar.
- Zawsze zatrząskiwac zabezpieczenie spustu, gdy nie wykonuje się natrysku. Upewnić się, że zabezpieczenie spustu działa prawidłowo.
- Przed rozpoczęciem pracy z urządzeniem należy upewnić się, że wszystkie połączenia są pewnie zamocowane.
- Trzeba wiedzieć, jak wyłączyć urządzenie i szybko uwolnić ciśnienie. Zapoznać się starannie z elementami obsługowymi.

**⚠ OSTRZEŻENIE! Zmniejsza się przy tym ryzyko odniesienia obrażeń.**

- Zawsze nosić odpowiednie rękawice ochronne, ochronę oczu i respirator lub maskę przeciwpyłową.
- Nie należy obsługiwać urządzenia ani nakładać farby w pobliżu dzieci. Dzieci należy zawsze trzymać z dala od urządzenia.
- Unikać nietypowej pozycji ciała i nie stawać na niestabilnym podłożu. Zadbac o stabilną pozycję i zachowanie równowagi w każdej chwili.
- Pozostawać czujnym i koncentrować się na wykonywanych czynnościach.
- Nie eksploatować urządzenia w stanie zmęczenia lub też będąc pod wpływem narkotyków lub alkoholu.
- Nie załamywać ani nie zginać nadmiernie węża.
- Nie należy narażać węża na temperatury lub ciśnienia przekraczające specyfikacje producenta.
- Nie należy używać węża jako elementu wzmacniającego do ciągnięcia lub podnoszenia urządzenia.
- Maksymalne ciśnienie nominalne węża pneumatycznego wynosi 228 bar, normalne ciśnienie robocze wynosi 207 bar.
- Należy być świadomym zagrożeń związanych z natryskiwaniem materiałem i sprawdzić oznaczenia na pojemniku lub zapoznać się z informacjami producenta natryskiwanego materiału, w tym z instrukcjami dotyczącymi stosowania wyposażenia ochronnego.
- Nie opryskiwać materiałem, którego zagrożenia nie można ocenić.
- Powierzchnie urządzenia mogą się bardzo nagrzewać podczas pracy. Aby uniknąć poważnych poparzeń, nie należy dotykać gorących powierzchni urządzenia. Odczekać, aż urządzenie całkowicie ostygnie.
- Urządzenie pod ciśnieniem może uruchomić się bez ostrzeżenia. Przed sprawdzeniem, transportem lub konserwacją urządzenia należy wykonać kroki dotyczące redukcji ciśnienia opisane w niniejszej instrukcji. Wyciągnąć wtyczkę sieciową z gniazdka!
- Należy przeczytać ostrzeżenia, aby dowiedzieć się o szczególnych zagrożeniach związanych z używanymi cieczami.
- Niebezpieczne ciecze należy przechowywać w zatwierdzonych pojemnikach i utylizować zgodnie z obowiązującymi wytycznymi.

**⚠ OSTRZEŻENIE! Niebezpieczeństwo związane z nieprawidłowym obchodzeniem się z urządzeniem**

- Nie używać urządzeń elektrostatycznych do natryskiwania i rozpylania. Może to prowadzić do poważnych zagrożeń dla użytkownika.

- Nie należy przekraczać maksymalnego ciśnienia lub temperatury roboczej najniższej położonego elementu systemu. Należy zapoznać się z danymi technicznymi zawartymi w instrukcjach obsługi wszystkich urządzeń.
- Należy używać cieczy i rozpuszczalników, które są kompatybilne z posiadanym urządzeniem.
- Należy zapoznać się ze wskazówkami ostrzegawczymi producenta dotyczącymi cieczy i rozpuszczalników. W celu uzyskania pełnych informacji o materiale należy poprosić dystrybutora o kartę charakterystyki (MSDS).
- Urządzenie należy sprawdzać codziennie. Zużyte lub uszkodzone części należy natychmiast naprawić lub wymienić na części zamienne producenta.
- Nie należy w żaden sposób zmieniać ani modyfikować urządzenia.
- Urządzenia należy używać wyłącznie zgodnie z jego przeznaczeniem. W celu uzyskania informacji na ten temat należy skontaktować się z dystrybutorem.
- Węże i kable należy prowadzić z dala od miejsc o dużym natężeniu ruchu, ostrych krawędzi, ruchomych części i gorących powierzchni.
- Nie załamywać ani nie zginać nadmiernie węży i nie używać węży do ciągnięcia urządzenia.
- Przestrzegać wszystkich obowiązujących przepisów bezpieczeństwa.
- Trzymać dzieci i zwierzęta z dala od miejsca pracy.
- Nie używać urządzenia w stanie zmęczenia lub też będąc pod wpływem narkotyków lub alkoholu.

## 7. Ryzyka szczątkowe

Podczas użytkowania tego urządzenia istnieją dodatkowe ryzyka szczątkowe, które mogą nie być wymienione we wskazówkach dotyczących bezpieczeństwa. Ryzyko takie istnieje na przykład w przypadku niewłaściwego lub długotrwałego stosowania. Nawet jeśli przestrzegane są odpowiednie przepisy bezpieczeństwa i stosowane są wszystkie urządzenia zabezpieczające, istnieją pewne ryzyka szczątkowe.

Są one wymienione poniżej:

- Obrażenia spowodowane dotknięciem obracających się/ruchomych części
- Obrażenia podczas wymiany części, ostrzy lub akcesoriów
- Obrażenia spowodowane długotrwałym użytkowaniem urządzenia. Podczas długotrwałego użytkowania należy robić regularne przerwy.

- Uszkodzenie słuchu
- Zagrożenia dla zdrowia związane z wdychaniem farby podczas użytkowania urządzenia

## 8. Wybór materiału i farby

**△ UWAGA! Nie należy stosować farb i powłok ściennych z fakturą, ponieważ mogą one zatkać dyszę pistoletu natryskowego i uszkodzić elementy bezpowietrznej stacji natryskowej farby.**

### 8.1 Stosowane materiały i farby

Wiele materiałów i farb może być używanych do natryskiwania, ale niektóre nie. W tym celu należy zapoznać się z zaleceniami producenta.

Dozwolone są następujące materiały i kolory:

- Farby na bazie wody
- Impregnat do drewna
- Farby na bazie oleju
- Podkłady
- Farby emaliowe
- Podkłady adhezyjne
- Lakiery bezbarwne
- Oleje
- Bejce

### 8.2 Materiały i farby, które nie mają zastosowania

W przypadku stosowania następujących materiałów i farb może dojść do przedwczesnego zużycia i zatkania dyszy natryskowej. Powoduje to wygaśnięcie gwarancji.

- Farby i lakiery zawierające składniki ściernie, np:
    - farby emulsyjne/dyspersyjne do powłok zewnętrznych
  - farby krzemianowe
  - materiały łatwopalne
- Aby uzyskać doskonałe rezultaty, przed zastosowaniem bezpowietrznego systemu natrysku farby należy dokładnie przeczytać instrukcję obsługi.

## 9. Montaż

Niezbędne narzędzia do wszystkich czynności montażowych/nastawczych:

- klucz płaski 19 mm

**△ UWAGA!** Przed wykonaniem poniższych czynności należy upewnić się, że wtyczka sieciowa urządzenia została odłączona od gniazdka.

### 9.1 Zakładanie węża natryskowego (rys. 2+3)

- Zdjąć przykrywkę (A) na obu końcach węża natryskowego (1) i przykrywkę (B) na przyłączy wylotowym węża natryskowego (18) (rys. 2).
- Gwint węża natryskowego (1) nakręcić na przyłączy wylotowe węża natryskowego (18) i zamocować kluczem płaskim 19 mm. Nie dokręcać zbyt mocno (rys. 2).
- Drugi koniec węża natryskowego (1) nakręcić na pistolet natryskowy (6) i zamocować kluczem płaskim 19 mm. Nie dokręcać zbyt mocno (rys. 3).

### 9.2 Zakładanie węża ssącego (11) i węża powrotnego (10) (rys. 4)

Wąż ssący (11) i wąż powrotny (10) są wstępnie zamontowane na urządzeniu.

Aby wymienić wąż ssący (11) lub wąż powrotny (10), należy za pomocą płaskiego śrubokręta (nie objęty zakresem dostawy) poluzować śruby na opaskach zaciskowych węża dla filtra sieciowego węża ssącego (12), przyłącza wlotowego węża ssącego (16), przyłącza wlotowego węża powrotnego (21) i zdjąć wąż (rys. 4). Wymienić go na nowy wąż (wąż ssący/wąż powrotny) i zamontować w przeciwnym kierunku.

### 9.3. Dysza natryskowa i osłona dyszy (rys. 5-9)

Wskazówka: Pistolet natryskowy (6) jest wstępnie zmontowany. Jeśli pistolet natryskowy (6) został zdemontowany do czyszczenia, należy wykonać poniższe kroki, aby go ponownie zamontować.

1. Uchwyt filtra sieciowego (26) włożyć w uchwyt pistoletu natryskowego (7) i dopasować uchwyt pistoletu natryskowego do górnej części pistoletu natryskowego (rys. 5).
2. Przytrzymać górną część pistoletu natryskowego (6) i zamocować uchwyt pistoletu natryskowego kluczem płaskim 21 mm (nie objęty zakresem dostawy) (rys. 6).
3. Kabłąk (2) mocuje się kluczem otwartym 19 mm na przyłączy wlotowym węża natryskowego (25) u dołu uchwytu pistoletu natryskowego (7). W górnej części kabłąk jest zaczepiony w uchwycie kabłąka (24) (rys. 6).
4. Upewnić się, że mały kołek dystansowy (27) i uszczelka (28) są włożone do osłony dyszy (4) (rys. 7).
5. Umieścić dyszę natryskową (5) w osłonie dyszy (4) i zamocować ją na pistolecie natryskowym (6). Upewnić się, że dysza natryskowa (5) jest ustawiona w pozycji do natrysku z końcówką skierowaną do przodu.

Nakrętkę zabezpieczającą (29) dociągnąć kluczem płaskim 26 mm (nie objętym zakresem dostawy) (rys. 8+9).

**Δ UWAGA!** Natrysk wykonywać dopiero po zamontowaniu dyszy natryskowej (5) i osłony dyszy (4). Spust (3) pociągać tylko wtedy, gdy dysza natryskowa (5) znajduje się w prawidłowej pozycji do natrysku. Przed zdejmowaniem, wymianą lub czyszczeniem dyszy natryskowej (5) należy zawsze zabezpieczyć spust (3).

## 10. Przed uruchomieniem

Przed podłączeniem urządzenia do sieci prądowej upewnić się, że dane na tabliczce znamionowej są zgodne z danymi sieciowymi.

**Δ UWAGA!** Przed dokonaniem ustawień urządzenia upewnić się zawsze, że maszyna jest wyłączona i odłączona od sieci elektrycznej.

- Wszystkie pokrywy i urządzenia zabezpieczające muszą być prawidłowo zamontowane przed włączeniem urządzenia.

### 10.1 Zabezpieczenie spustu pistoletu natryskowego

**Δ UWAGA!** Przed przygotowaniem urządzenia natryskowego do pracy należy zabezpieczyć spust pistoletu natryskowego (3) tak, aby nie mógł on (3) zostać przypadkowo pociągnięty. W razie potrzeby zabezpieczyć spust pistoletu natryskowego (3).

- Aby zabezpieczyć spust (3), należy obrócić dźwignię zabezpieczającą spustu (23) do tyłu (rys. 10).
- Aby zwolnić spust (3), należy obrócić dźwignię zabezpieczającą spustu (23) w dół (rys. 11).

### 10.2 Redukcja ciśnienia

**Δ UWAGA!** Po wyłączeniu urządzenia z jakiegokolwiek powodu należy zawsze postępować zgodnie z krokami dotyczącymi redukcji ciśnienia. Dzięki temu z węża natryskowego (1) wydostanie się ciśnienie.

**Δ OSTROŻNIE!** Niewykonanie poniższych kroków może spowodować poważne obrażenia ciała.

**Δ OSTRZEŻENIE!** Nigdy nie kierować pistoletu natryskowego (6) w stronę części ciała. Procedurę redukcji ciśnienia należy zawsze wykonywać zgodnie z instrukcją.

- Zabezpieczyć spust pistoletu natryskowego (3) (rys. 10).
- Przełącznik Prime/Spray (19) ustawić w pozycji „Prime” (rys. 12).
- Wyłączyć urządzenie przez naciśnięcie „0” na włączniku/wyłączniku (14) (rys. 13).

- Ustawić regulator ciśnienia (9) w pozycji „Prime/Clean” (rys. 14).
- Zwolnić spust pistoletu natryskowego (3) (rys. 11).
- Na krótko pociągnąć za spust pistoletu natryskowego (3), aby ciśnienie mogło całkowicie uwolnić się z systemu (rys. 15).
- Zabezpieczyć spust pistoletu natryskowego (3) (rys. 10).

### 10.3 Przygotowanie pompy (rys. 16)

- Odłączyć wąż ssący (11) od węża powrotnego (10).
- Umieścić wąż ssący (11) w pojemniku z farbą.
- Umieścić wąż powrotny (10) w czystym pojemniku na odpady.
- Przełącznik Prime/Spray (19) ustawić na „Prime” (rys. 12).
- Przekręcić regulator ciśnienia (9) na ustawienie „Prime/Clean”. Upewnić się, że regulator ciśnienia (9) jest ustawiony w jednej linii z oznaczeniem na górze urządzenia (rys. 14).
- Włączyć urządzenie przez naciśnięcie „I” na włączniku/wyłączniku (14) (rys. 13).
- Uruchoomić pompę na około 60 sekund, do momentu aż będzie widać farbę równomiernie spływającą z węża powrotnego do pojemnika na odpady.
- Przełącznik Prime/Spray (19) ustawić w pozycji „Spray” (rys. 17).
- Odczekać, aż urządzenie natryskowe wyłączy się automatycznie po krótkim czasie. Jeśli bezpowietrzny system natrysku farby nie wyłączy się automatycznie, powtórzyć kroki od 4 do 8.
- Wąż powrotny (10) włożyć z powrotem do pojemnika z farbą i zacisnąć wąż powrotny (10) i wąż ssący (11) dołączonymi obejmami (rys. 18).

Zalecenie: Opisane na tej stronie kroki warto wykonać najpierw z wodą. W ten sposób można wypróbować, jak działa bezpowietrzny system natryskowy farby i upewnić się, że urządzenie zostało prawidłowo zmontowane.

## 11. Obsługa

**⚠ OSTROŻNIE!** Przed rozpoczęciem prac natryskowych należy upewnić się, że urządzenie natryskowe zostało właściwie przygotowane.

### ⚠ UWAGA!

**Przed uruchomieniem urządzenie koniecznie całkowicie zmontować!**

### 11.1 Natryskiwanie

- Upewnić się, że dysza natryskowa (5) jest ustawiona w pozycji natrysku z końcówką skierowaną do przodu (rys. 19).
- Postępować zgodnie z „Instrukcją redukcji ciśnienia” (patrz 10.2).
- Włączyć urządzenie przez naciśnięcie „I” na włączniku/wyłączniku (14) (rys. 13).
- Otworzyć dźwignię zabezpieczającą spust (23) (rys. 11).
- Regulator ciśnienia (9) powoli obracać zgodnie z ruchem wskazówek zegara do maksymalnego ustawienia (rys. 20).
- Przełącznik Prime/Spray (19) ustawić w pozycji „Spray” (rys. 17).
- Ustawić się w odległości ok. 30 cm od natryskiwanej powierzchni i zachować tę odległość (rys. 21).
- Pociągnąć za spust (3), aby rozpocząć natryskiwanie (rys. 15).

**WSKAZÓWKA:** Silnik włącza się i wyłącza podczas natryskiwania, aby regulować ciśnienie. Jest to normalny proces.

**⚠ WAŻNE!** Po zakończeniu oprysku zawsze wykonywać kroki związane z „redukcją ciśnienia” (patrz 10.2).

**⚠ WAŻNE!** W przypadku, gdy nie prace malarskie bezpowietrznym systemem natrysku farby nie zostały zakończone i chcemy zrobić krótką przerwę (30-60 minut), nie należy pozostawiać farby w pompie. Należy postępować zgodnie z instrukcjami czyszczenia (rozdział 12), aby zapobiec zaschnięciu farby w pompie i wężu.

Chcąc wznowić pracę, należy zacząć od rozdziału 9. Po ponownym przeprowadzeniu niezbędnych przygotowań należy skierować pistolet natryskowy do pojemnika na odpady i odczekać 30 sekund, aż pozostały roztwór czyszczący wypłynie z systemu. Następnie można kontynuować natryskiwanie.

**⚠ WAŻNE!** Terpentyna mineralna nigdy nie może być mieszana z wodą podczas czyszczenia.

### 11.2 Testowanie ustawień natryskiwania

(rys. 22-24)

**Wskazówka:** Przed wypróbowaniem ustawień bezpowietrznego systemu natrysku farby upewnić się, że zostały wykonane kroki opisane w rozdziale „Natryskiwanie” (11.1).

### 11.2.1 Ustawienie ciśnienia (rys. 22)

- Ustawić regulator ciśnienia (9) na średnio wysokie ciśnienie. Następnie sprawdzić ustawienie ciśnienia na skrawku materiału (rys. 22).
- Regulator ciśnienia (9) ustawić tak, aby uzyskać równomierny i gładki efekt.

### 11.2.2 Ustawienie ruchu (rys. 23)

Wypryskać próbnie powierzchnię na kawałku materiału, aby ustalić wymaganą prędkość ruchu dla danego ustawienia ciśnienia (rys. 23).

- Przy niższym ciśnieniu konieczne są wolniejsze ruchy.
- Przy wyższym ciśnieniu konieczne są szybsze ruchy.

### 11.2.3 Wyrównanie dyszy natryskowej

- Postępować zgodnie z krokami w „redukcji ciśnienia” (patrz 10.2).
- Odkręcić nakrętkę zabezpieczającą (29) (rys. 24).
- Obrócić osłonę dyszy (4) tak, aby ustawić ją w kierunku żądanego strumienia (rys. 24).
- Osłona dyszy w górze: wyrównanie poziome
- Osłona dyszy z boku: wyrównanie pionowe

**WSKAZÓWKA!** Kierunek strumienia natrysku zależy od pożądanego kierunku pracy. Przy poziomym kierunku pracy zalecany jest pionowy strumień natrysku. W przypadku pionowego kierunku pracy - strumień poziomy.

### 11.3 Technika natrysku (rys. 25-28)

1. Pistoletu natryskowego (6) nie należy prowadzić z nadgarstka, lecz całym ramieniem. W ten sposób trzymać pistolet natryskowy (6) pod kątem prostym do powierzchni, a uzyskamy równomierny efekt (rys. 25).
2. Nie naciskać spustu, przed rozpoczęciem wykonywania ruchu. Zwolnić spust (3) przed zakończeniem wykonywania ruchu. Pistolet natryskowy (6) powinien poruszać się zawsze wtedy, gdy spust (3) jest wciśnięty i zwolniony (rys. 26).
3. Pistolet natryskowy (6) trzymać prostopadłe do powierzchni tak, aby odległość natrysku była stała (rys. 27).
4. Każde pasmo powinno zachodzić na siebie w około 30%. W ten sposób uzyskuje się równomierną powłokę (rys. 28).

#### WSKAZÓWKA!

- Powstrzymać się od prac natryskowych podczas wietrznych dni, gdyż wyniki mogą być niezadowalające.

- Nakładać tylko jedną warstwę na raz. Przed nałożeniem kolejnej warstwy należy zawsze pozostawić jedną warstwę do całkowitego wyschnięcia.
- Należy unikać przerw, ponieważ mogą one prowadzić do nieregularnych wyników. Najlepiej zacząć poza obszarem, który ma być opryskiwany, przetrwać, jeśli to możliwe, nie opryskiwać na środek obszaru, a opryskiwać poza przeciwległą krawędź.

## 12. Czyszczenie i konserwacja

**△ UWAGA!** Przed przystąpieniem do przebudowy, konserwacji lub prac serwisowych należy wyłączyć urządzenie i wyjąć wtyczkę sieciową z gniazdka!

### 12.1 Wybieranie roztworu czyszczącego

Do materiałów na bazie wody (np. farby akrylowe):

- Do czyszczenia używać tylko wody.

**△ UWAGA!** W przypadku stosowania środków czyszczących na bazie rozpuszczalników do lakierów na bazie wody, powstaje nowa substancja, która jest niezwykle trudna do czyszczenia.

- Do czyszczenia zalecamy użycie 10-15 litrów wody.

Do materiałów na bazie oleju (np. farby emaliowe, lakiery):

- Stosować wyłącznie odpowiedni środek czyszczący. Przeczytać instrukcję czyszczenia na etykiecie materiału powłokowego, aby dowiedzieć się, jaki środek czyszczący jest potrzebny.
- Następujące środki czyszczące na bazie rozpuszczalników mogą być bezpiecznie stosowane z bezpowietrznym urządzeniem natryskowym: terpentyna mineralna, rozcieńczalnik do farb
- **WSKAZÓWKA!** Terpentyna mineralna nigdy nie może być mieszana z wodą podczas czyszczenia.
- Do czyszczenia zalecamy użycie 1-2 litrów odpowiedniego roztworu czyszczącego.

### 12.2 Czyszczenie urządzenia

**△ WAŻNE!** Urządzenie musi być czyszczone natychmiast po użyciu. Zapobiega to zasychaniu farby w pompie i wężu. Nieprzestrzeżenie tych czynności czyszczących może spowodować trwałe uszkodzenie urządzenia natryskowego farby i automatycznie unieważnić gwarancję.

- Przekręcić regulator ciśnienia (9) na ustawienie „Prime/Clean”.
- Przełącznik Prime/Spray (19) ustawić w pozycji „Prime” (rys. 12).

- Umieścić wąż ssący (11) w wiadrze z odpowiednim roztworem czyszczącym. Wąż powrotny (10) umieścić w pustym wiadrze (rys. 29).
- Włączyć urządzenie poprzez naciśnięcie „I” na włączniku/wyłączniku (14) (rys. 13). Sprawdzić wąż powrotny (10) i odczekać, aż roztwór czyszczący będzie równomiernie wypływał.
- Przełącznik Prime/Spray (19) ustawić w pozycji „Spray” (rys. 17).
- Skierować pistolet natryskowy (6) do pustego wiadra. Następnie nacisnąć i przytrzymać spust (3) tak długo, aż z węża natryskowego (1) wydostanie się większość farby (rys. 30).
- Zabezpieczyć spust pistoletu natryskowego (3) (rys. 10).
- Dyszę natryskową (5) obrócić o 180° na stronę czyszczenia (rys. 31).
- Odblokować spust pistoletu natryskowego (3) i przytrzymać go (3) w celu rozpylenia roztworu czyszczącego w systemie (rys. 11).  
Kontynuować natryskiwanie, aż z dyszy natryskowej (5) wypłynie tylko roztwór czyszczący. Dodać więcej roztworu czyszczącego, jeśli farba nie została całkowicie usunięta.

**WSKAZÓWKA:** Jeśli podczas czyszczenia wiadro z roztworem czyszczącym stanie się mętne od farby, należy zapoznać się z rozdziałem „Czyszczenie filtra sieciowego węża ssącego”. Po oczyszczeniu filtra sieciowego węża ssącego (13) i węża natryskowego (1) należy je ponownie zamontować i powtórzyć kroki od 6 do 9 w tym rozdziale.

13. Przełącznik Prime/Spray (19) ustawić w pozycji „Prime” (rys. 14).
14. Wyłączyć urządzenie przez naciśnięcie „0” na włączniku/wyłączniku (14) (rys. 13).

### 12.3 Czyszczenie filtra sieciowego węża ssącego

**WAŻNE!** Urządzenie musi być czyszczone natychmiast po użyciu. Zapobiega to zasychaniu farby w pompie i wężu. Nieprzestrzeganie tych czynności czyszczących może spowodować trwałe uszkodzenie urządzenia natryskowego farby i automatycznie unieważnić gwarancję.

- Śrubokrętem (nie objęty zakresem dostawy) poluzować śrubę na opasce zaciskowej filtra sieciowego węża ssącego (12) (rys. 32).
- Wyciągnąć filtr sieciowy węża ssącego (13) i wypłukać go pod odpowiednim roztworem czyszczącym (rys. 32).

### 12.4 Czyszczenie pistoletu natryskowego

**WAŻNE!** Urządzenie musi być czyszczone natychmiast po użyciu. Zapobiega to zasychaniu farby w pompie i wężu. Nieprzestrzeganie tych kroków może spowodować trwałe uszkodzenie urządzenia natryskowego farby i automatycznie unieważnić gwarancję.

**Δ UWAGA!** Upewnić się, że urządzenie zostało wyłączone i że ciśnienie zostało zredukowane.

- Zdjąć pistolet natryskowy (6) z węża natryskowego (1) odkręcając nakrętkę śrubokrętem 19 mm (nie objęty zakresem dostawy) (rys. 3 w odwrotnej kolejności).
- Zdjąć osłonę dyszy (4) i dyszę natryskową (5) poprzez poluzowanie nakrętki zabezpieczającej. Po zdjęciu osłony wyciągnąć dyszę natryskową (5) (rys. 33).

**WSKAZÓWKA!** Mały kołek dystansowy (27) i uszczelka (28) służą do umieszczenia dyszy natryskowej (5) w osłonie dyszy. Podczas zdejmowania osłony dyszy (4) (rys. 34) uważać, aby nie zgubić tych elementów. Jeśli uszczelka (28) nie jest już szczelna lub porowata, należy ją wymienić na uszczelkę zastępczą (objęta zakresem zestawu).

- Wyciąć kabłąk (2). W tym celu należy zwolnić poluzować go z uchwytu kabłąka (24) (rys. 7). Kluczem płaskim 19 mm zdjąć przyłącze wlotowe węża natryskowego (25) w dolnej części i uchwyt pistoletu natryskowego (7) (rys. 35+36).
  - Przytrzymać górną część pistoletu natryskowego (2) i poluzować uchwyt (7), przykładając klucz masynowy płaski 21 mm do rowków w dolnej części uchwytu (7). Obracać w kierunku przeciwnym do ruchu wskazówek zegara, aż uchwyt (7) będzie można całkowicie zdjąć (rys. 37). Wskazówka: Użycie popychacza lub imadła do zamocowania górnej części pistoletu natryskowego (6) znacznie ułatwi tę czynność.
  - Zdjąć uchwyt filtra sieciowego (26) z uchwytu pistoletu natryskowego (7) i oczyścić wszystkie elementy w roztworze czyszczącym (rys. 38).
  - Aby wyczyścić filtr sieciowy, należy odkręcić obie końcówki nasadki, przekręcając je w kierunku przeciwnym do ruchu wskazówek zegara. Po odkręceniu zdjąć jedną zaślepkę i wyciągnąć drugą zaślepkę wraz ze sprężyną z tulei filtra sieciowego. Za pomocą szczotki czyszczącej oczyścić wnętrze filtra sieciowego (rys. 39).
- WSKAZÓWKA:** Po oczyszczeniu należy sprawdzić stan filtra sieciowego. Jeśli filtr sieciowy jest zatknięty zaschniętą farbą, zużyty lub zdeformowany, należy go wymienić.

- Aby ponownie zmontować pistolet natryskowy (6), należy wykonać powyższe kroki w odwrotnej kolejności.

### 12.5 Konserwacja przewodu zasysającego

Jeżeli bezpowietrzny system natrysku farby **niezasysa farby, należy nacisnąć przycisk, aby upewnić się, że przewód zasysający jest drożny. (Rys. 40)**

#### Informacje serwisowe

Należy pamiętać, że w przypadku tego produktu poniższe części podlegają naturalnemu zużyciu lub zużyciu uwarunkowanemu użytkowaniem, bądź są potrzebne jako materiały zużywalne.

Części zużywalne\*: Szczotki węglowe, filtry, uszczelki, dysze

\* opcjonalnie w zakresie dostawy!

Części zamienne i wyposażenie można zamówić w naszym punkcie serwisowym. W tym celu zeskanować kod QR znajdujący się na stronie tytułowej.

## 13. Dane techniczne

Silnik	220-240/50 V/Hz
Moc wejściowa	650-750 W
Prąd znamionowy	2,8-3,3 A
Maks. ciśnienie robocze	3000/207 PSI/Bar
Oporność zwarciova	5 kA
Stopień ochrony	IP23
Klasa ochrony	I
Ciśnienie robocze	0-3000/0-207 PSI/Bar
Wydajność materiałowa	1,1 l/min.
Wielkość dysz opryskiwacza	517
Poziom ciśnienia akustycznego	97 dB
Poziom mocy akustycznej	91 dB
Wartość drgań	0,715 m/s <sup>2</sup>
Wymagana temperatura środowiska pracy	5-40 °C
Wymagana wilgotność środowiska pracy	30-50 %
Długość węża natryskowego	7,6 m

Przyłącze wylotowe węża natryskowego

1/4-18 NPSM

#### Hałas

Wartości hałasu i drgań zostały ustalone zgodnie z EN 62841-1.

#### Nosić nauszники ochronne.

Hałas może powodować utratę słuchu.

#### Wytwarzanie hałasu należy ograniczyć do minimum!

- Stosować wyłącznie sprawne urządzenia.
- Urządzenie poddawać regularnej konserwacji i czyszczeniu.
- Dostosować metodę pracy do urządzenia.
- Nie przeciążać urządzenia.
- W razie potrzeby oddać urządzenie do przeglądu.
- Gdy urządzenie nie jest używane, powinno być wyłączone.

## 14. Przechowywanie i transport

Urządzenie i jego wyposażenie przechowywać w miejscu zaciemnionym i suchym oraz niedostępnym dla dzieci. Optymalna temperatura przechowywania wynosi od 5 do 30°C. Narzędzie elektryczne przechowywać w oryginalnym opakowaniu.

**△ UWAGA! Podczas transportu urządzenie musi być zabezpieczone przed upadkiem lub złożeniem.** Maszynę wolno podnosić i transportować wyłącznie na uchwycie.

### 14.1 Długotrwałe przechowywanie

**Po każdym użyciu należy wykonać wszystkie kroki związane z czyszczeniem. Należy upewnić się, że urządzenie zostało dokładnie wyczyszczone przed przechowywaniem. W ten sposób uniknie się gromadzenia zaschniętej farby, która może zablokować urządzenie i wpłynąć na jego działanie.**

1. Wykonać wszystkie kroki związane z czyszczeniem.
2. Wyjąć wąż natryskowy (1).
3. Zdjąć wąż ssący (11) z przyłącza wlotowego węża ssącego (15) i za pomocą płaskiego śrubokręta poluzować śrubę na metalowej opasce zaciskowej węża dla przyłącza wlotowego węża ssącego (16).
4. Zdjąć wąż powrotny (10) z przyłącza wlotowego węża powrotnego (20) i za pomocą płaskiego śrubokręta poluzować śrubę na metalowej opasce zaciskowej węża dla przyłącza wlotowego węża powrotnego (21).

5. Obrócić urządzenie. Do każdego przyłącza wlotowego wlać 30 ml oleju gospodarczego lub oleju do ochrony pompy.
6. Przełącznik Prime/Spray ustawić na pozycji „Spray”.
7. Ustawić regulator ciśnienia (9) w pozycji „Low Spray”.
8. Przytrzymać ściereczkę nad przyłączem wylotowym węża natryskowego (18).
9. Włączyć urządzenie na 5 sekund poprzez naciśnięcie „I” na włączniku/wyłączniku (14). Następnie wyłączyć urządzenie naciskając „0” na włączniku/wyłączniku (14).
10. Przełącznik Prime/Spray (19) ustawić w pozycji „Prime”.
11. Nałożyć z powrotem wąż ssący (11) na przyłącze wlotowe węża ssącego (15) i za pomocą płaskiego śrubokręta dokręcić śrubę na metalowej opasce zaciskowej węża dla przyłącza wlotowego węża ssącego (16).
12. Nałożyć z powrotem wąż powrotny (10) na przyłącze wlotowe węża powrotnego (20) i za pomocą płaskiego śrubokręta dokręcić śrubę na metalowej opasce zaciskowej węża dla przyłącza wlotowego węża powrotnego (21).
13. Przetrzeć obudowę natrysku czystą, suchą szmatką.
14. Urządzenie natryskowe i jego wyposażenie przechowywać w miejscu czystym, suchym oraz niedostępnym dla dzieci.

## 15. Przyłącze elektryczne

**Zainstalowany silnik elektryczny jest gotowy do eksploatacji. Przyłącze odpowiada odnośnym przepisom europejskim. Przyłącze sieciowe udostępniane przez klienta oraz przedłużacz muszą być zgodne z powyższymi przepisami.**

⚠ **UWAGA!** Kabel zasilający tego urządzenia posiada przewód uziemiający i wtyczkę uziemiającą. Wtyczka musi być podłączona do odpowiedniego gniazdka, które jest zainstalowane i uziemione zgodnie z lokalnymi przepisami i zarządzeniami.

⚠ **OSTRZEŻENIE!** Skontrolować napięcie! Napięcie musi być zgodne z danymi na tabliczce znamionowej!

**Przyłącze sieciowe udostępniane przez klienta oraz przedłużacz muszą być zgodne z powyższymi przepisami.**

**Uszkodzony elektryczny przewód przyłączeniowy**  
Na przewodach elektrycznych powstają często uszkodzenia izolacji.

Przyczyną może być:

- Ścisnięcia, w przypadku gdy przewody są prowadzone przez okna lub szczeliny w drzwiach
- Zagięcia, w przypadku nieprawidłowego zamocowania lub prowadzenia przewodów
- Przecięcia, w przypadku najeżdżania na przewody
- Uszkodzenia izolacji, w przypadku wyrwania z gniazdka naściennego
- Pęknięcia, spowodowane starzeniem się izolacji

Uszkodzonych przewodów elektrycznych nie wolno używać - ze względu na uszkodzenie izolacji zagrażają życiu. Regularnie sprawdzać przewody połączeń elektrycznych pod kątem uszkodzeń. Pamiętać, by podczas sprawdzania przewodu nie był on podłączony do sieci elektrycznej. Przewody elektryczne muszą odpowiadać właściwym przepisom europejskim.

Stosować wyłącznie przewody przyłączeniowe z oznaczeniem „H05VV-F”. Kable zastępcze mogą być instalowane wyłącznie przez wykwalifikowanego elektryka. W razie wątpliwości należy zwrócić się do infolinii, której numer znajduje się na dole strony.

### Silnik prądu przemiennego

- Napięcie sieciowe musi wynosić 220 - 240 V~.
- Przedłużacze do długości ponad 25 m muszą posiadać przekrój wynoszący 1,5 mm<sup>2</sup>.

Podłączanie oraz naprawy wyposażenia elektrycznego mogą być przeprowadzane przez wykwalifikowanego elektryka.

W przypadku pytań proszę o podanie następujących danych:

- Rodzaj prądu silnika
- Dane z tabliczki identyfikacyjnej maszyny

## 16. Utylizacja i ponowne wykorzystanie

### Wskazówki dotyczące opakowania



Materiały opakowaniowe nadają się do recyklingu. Opakowania należy utylizować w sposób przyjazny dla środowiska.

## Wskazówki dotyczące ustawy o urządzeniach elektrycznych i elektronicznych



**Zużyte urządzenia elektryczne i elektroniczne nie wchodzą w skład odpadów domowych, lecz muszą być zbierane i usuwane oddzielnie!**

- Zużyty sprzęt może mieć szkodliwy wpływ na środowisko i zdrowie ludzi z uwagi na potencjalną zawartość niebezpiecznych substancji, mieszanin oraz części składowych. Gospodarstwo domowe spełnia ważną rolę w przyczynianiu się do ponownego użycia i odzysku surowców wtórnych, w tym recyklingu zużytego sprzętu. Na tym etapie kształtuje się postawy, które wpływają na zachowanie wspólnego dobra jakim jest czyste środowisko naturalne.
- Zużyte baterie, które nie są na stałe zainstalowane w starym urządzeniu, należy usunąć przed oddaniem go do serwisu nie powodując zniszczenia! Ich utylizacja jest regulowana ustawą o bateriach.
- Właściciele lub użytkownicy urządzeń elektrycznych i elektronicznych są prawnie zobowiązani do ich zwrotu po zakończeniu użytkowania.
- Użytkownik końcowy jest odpowiedzialny za usunięcie swoich danych osobowych ze starego urządzenia przeznaczonego do utylizacji!
- Symbol przekreślonego kosza na śmieci oznacza, że zużytego urządzenia elektrycznego i elektronicznego nie wolno wyrzucać razem z odpadami domowymi.
- Zużyte urządzenia elektryczne i elektroniczne można bezpłatnie oddawać w następujących miejscach:
  - Publiczne punkty utylizacji lub zbiórki odpadów (np. place przy budynkach komunalnych).
  - Punkty sprzedaży urządzeń elektrycznych (stacjonarne i internetowe), o ile dystrybutorzy są zobowiązani do ich odbioru lub oferują je dobrowolnie.
  - Do trzech sztuk urządzeń elektrycznych i elektronicznych każdego typu, o długości krawędzi nie większej niż 25 centymetrów, można bezpłatnie zwrócić do producenta bez konieczności wcześniejszego zakupu nowego urządzenia od producenta lub można je oddać do innego autoryzowanego punktu zbiórki w swojej okolicy.
  - W celu uzyskania informacji na temat dodatkowych warunków przyjmowania zwrotów przez producentów i dystrybutorów należy skontaktować się z odpowiednim działem obsługi klienta.
- W przypadku dostarczenia przez producenta nowego urządzenia elektrycznego do prywatnego gospodarstwa domowego, może ono zorganizować bezpłatną zbiórkę zużytych urządzeń elektrycznych i elektronicznych na wniosek użytkownika końcowego. W tym celu należy skontaktować się z działem obsługi klienta producenta.
- Niniejsze oświadczenia dotyczą wyłącznie urządzeń zainstalowanych i sprzedawanych w krajach Unii Europejskiej i podlegających Dyrektywie Europejskiej 2012/19/UE. W krajach spoza Unii Europejskiej mogą obowiązywać inne przepisy dotyczące utylizacji zużytych urządzeń elektrycznych i elektronicznych.









## 17. Pomoc dotycząca usterek

Problem	Możliwa przyczyna	Środek zaradczy
Urządzenie natryskowe nie odpala.	Urządzenie natryskowe nie jest podłączone do prądu.	Podłączyć urządzenie natryskowe do prądu.
	Brak prądu w gniazdku.	Regularnie sprawdzać napięcie sieciowe.
	Przedłużacz jest uszkodzony lub jego pojemność jest zbyt mała.	Wymienić przedłużacz lub zastąpić go kablem o odpowiednim napięciu.
	Urządzenie natryskowe wyłączyło się pod ciśnieniem.	Silnik włącza się i wyłącza podczas natryskiwania, aby regulować ciśnienie. Jest to normalny proces.
Materiału natryskowego jest mało lub nie ma go wcale.	Dysza natryskowa (5) jest zatkana.	Wyczyścić dyszę natryskową (5) za pomocą igły czyszczącej.
	Wąż ssący (11) jest zatkany.	Wyczyścić wąż ssący (11).
	Regulator ciśnienia (9) jest ustawiony zbyt nisko.	Regulator ciśnienia (9) ustawić wyżej, przekręcając pokrętło zgodnie z ruchem wskazówek zegara.
	Wąż ssący (11) nie jest wystarczająco mocno dokręcony.	Ponownie wyregulować wąż ssący (11) na przyłączy wlotowym węża ssącego (15) i za pomocą płaskiego śrubokręta dokręcić śrubę na metalowej opasce zaciskowej węża na przyłączy wlotowym węża ssącego (16).
	Filtr sieciowy węża ssącego (13) jest zatkany.	Wyczyścić go lub wymienić. Stosować roztwór czyszczący odpowiedni dla danego materiału.
Dysza natryskowa nie jest szczelna.	Nakrętka zabezpieczająca dyszę (4) jest poluzowana.	Dociągnąć nakrętkę zabezpieczającą dyszę (4).
	Dysza natryskowa (5) nie została prawidłowo złożona.	Rozebrać i ponownie złożyć dyszę w prawidłowy sposób.
	Dysza natryskowa (5) jest zużyta.	Wymienić dyszę natryskową (5).
Materiał natryskowy wycieka.	Oslona dyszy (4) jest poluzowana.	Mocno przykręcić osłonę dyszy (4).
	Dysza natryskowa (5) jest zużyta.	Wymienić dyszę natryskową (5).
	Uszczelka w osłonie dyszy (4) jest zużyta.	Wymienić uszczelkę (28).
	Materiał natryskowy zbiera się w dyszy natryskowej (5) i w osłonie dyszy (4).	Dyszę natryskową (5) i osłonę dyszy (4) oczyścić roztworem czyszczącym odpowiednim dla danego materiału.
Rozpylanie jest zbyt zgrubne.	Ilość materiału jest zbyt obszerna.	Regulator ciśnienia (9) ustawić niżej.
	Dysza natryskowa (5) i osłona dyszy (4) są zapchane.	Wyczyścić je.
	Filtr sieciowy węża ssącego (12) jest zatkany.	Wyczyścić go lub zamienić.
Farba spływa lub tworzą się nosy.	Zastosowano zbyt dużą ilość materiału.	Skorygować ustawienie regulatora ciśnienia (9) lub szybciej przestawić pistolet natryskowy (6).
Za dużo mgiełki farby.	Odległość od pistoletu do opryskiwanego obiektu jest zbyt duża.	Zmniejszyć odległość.
	Zastosowano zbyt dużą ilość materiału.	Regulator ciśnienia (9) ustawić niżej.

Obraz farby jest bardzo cienki i plamisty.	Pistolet natryskowy (6) jest przesuwany zbyt szybko.	Dostosować ustawienie regulatora ciśnienia (9) lub wolniej poruszać pistoletem natryskowym (6).
Farba tryska kroplami.	Pęcherzyki powietrza w węży powrotnym (10).	Należy wykonać czynności opisane w punkcie „Przygotowanie pompy”.
Wąż ssący (11) nie zasysa wody podczas czyszczenia.	Brak ciśnienia.	Używając roztworu czyszczącego odpowiedniego dla danego materiału, należy wykonać czynności opisane w punkcie „Przygotowanie pompy”.
Na kolorowym obrazie pojawiają się pasy.	Regulator ciśnienia (9) jest ustawiony zbyt nisko.	Regulator ciśnienia (9) ustawić wyżej.
	Uchwyt filtra sieciowego (26), dysza natryskowa (5) lub filtr sieciowy węża ssącego (13) są zapchane.	Oczyszczyć uchwyt filtra sieciowego (26), dyszę natryskową (5) i filtr sieciowy węża ssącego (13).
	Wąż ssący (11) nie jest prawidłowo osadzony na przyłączy wlotowym węża ssącego (15).	Ponownie wyregulować wąż ssący (11) na przyłączy wlotowym węża ssącego (15) i za pomocą płaskiego śrubokręta dokręcić śrubę na metalowej opasce zaciskowej węża na przyłączy wlotowym węża ssącego (16).
	Dysza natryskowa (5) jest zużyta.	Wymienić dyszę natryskową (5).
	Farba jest za gęsta.	Rozcieńczyć farbę zgodnie z instrukcją producenta.

## Objašnjenje simbola

Svrha je simbola u ovom priručniku skrenuti vašu pozornost na moguće rizike. Sigurnosne simbole i objašnjenja uz njih valja pomno proučiti. Sama upozorenja neće otkloniti rizike i ne mogu zamijeniti ispravne mjere za sprječavanje nezgoda.

	<p>Upozorenje! U slučaju nepridržavanja uputa postoji životna opasnost, opasnost od ozljeda ili opasnost od oštećenja alata.</p>
	<p>Pročitajte priručnik za uporabu kako biste smanjili opasnost od ozljeda.</p>
	<p>Nosite zaštitne naočale.</p>
	<p>Nosite štitnik sluha.</p>
	<p>Nosite štitnik za disanje.</p>
	<p>Upozorenje! Prije nego što instalirate, čistite, održavate, modificirate, skladištite ili transportirate uređaj, isključite ga i izvucite mrežni utikač.</p>
<p><b>⚠ POZOR!</b></p>	<p>U ovim uputama za uporabu su mjesta koja se odnose na vašu sigurnost označena sljedećim simbolima.</p>
<p><b>⚠ OPREZI!</b></p>	<p>Nepridržavanje ovih uputa može izazvati lagane do srednje teške ozljede.</p>
<p><b>⚠ UPOZORENJE!</b></p>	<p>Nepridržavanje ovih uputa može izazvati smrt ili teške ozljede.</p>
	<p>Proizvod udovoljava važećim europskim direktivama.</p>
	<p>Proizvod je u skladu sa važećim srpskim smernicama.</p>

**Sadržaj:****Stranica:**

1.	Uvod.....	112
2.	Opis uređaja (sl. 1-3) .....	112
3.	Opseg isporuke.....	112
4.	Namjenska uporaba.....	113
5.	Opće sigurnosne napomene za električne uređaje .....	113
6.	Sigurnosne napomene za sustave za raspršivanje boje Airless .....	115
7.	Potencijalni rizici .....	116
8.	Odabir materijala i boje.....	116
9.	Montiranje .....	117
10.	Prije stavljanja u pogon .....	117
11.	Rukovanje .....	118
12.	Čišćenje i održavanje .....	119
13.	Tehnički podatci .....	121
14.	Skladištenje i transportiranje .....	121
15.	Priključivanje na električnu mrežu.....	122
16.	Zbrinjavanje i recikliranje .....	122
17.	Otklanjanje neispravnosti .....	123
18.	Izjava o sukladnosti .....	142

## 1. Uvod

### Proizvođač:

Schepach GmbH  
Günzburger Straße 69  
D-89335 Ichenhausen

### Poštovani kupci

Želimo vam mnogo zadovoljstva i uspjeha pri radu s novim uređajem.

### Napomena:

Prema važećem njemačkom Zakonu o odgovornosti za proizvode, proizvođač ovog uređaja ne odgovara za štete koje nastanu na ovom uređaju ili koje ovaj uređaj uzrokuje u slučaju:

- nestručne obrade
- Nepridržavanje priručnika za uporabu,
- popravaka koje obave neovlašteni stručnjaci
- montaže i zamjene neoriginalnih rezervnih dijelova
- nenamjenske uporabe
- kvarom električnog sustava zbog nepoštivanja električnih propisa i odredaba VDE.

### Vodite računa o sljedećem:

Prije montaže i stavljanja u pogon pročitajte cjelokupan tekst priručnika za uporabu.

ovaj priručnik za uporabu pomoći će vam da upoznate uređaj i upotrebljavate ga na propisan način.

Priručnik za uporabu sadržava važne napomene za siguran, ispravan i učinkovit rad s uređajem te za izbjegavanje opasnosti, smanjivanje troškova popravka i prekida rada te povećavanje pouzdanosti i vijeka trajanja uređaja.

Osim sigurnosnih propisa iz ovog priručnika za uporabu svakako se pridržavajte i nacionalnih propisa koji se odnose na rad ovog uređaja.

Čuvajte priručnik za uporabu u blizini uređaja, zaštićenog od prljavštine i vlage u plastičnoj vrećici. Prije početka rada svi rukovatelji moraju pročitati i pozorno se pridržavati ovog priručnika. Na uređaju smiju raditi samo osobe koje su podučene u uporabi uređaja i upućene u opasnosti koje su povezane s njegovom uporabom. Strojem smiju rukovati samo osobe odgovarajuće minimalne dobi.

Osim sigurnosnih napomena sadržanih u ovom priručniku za uporabu i posebnih nacionalnih propisa valja se pridržavati i općeprihvaćenih tehničkih pravila za rad konstrukcijski identičnih naprava.

Ne preuzimamo odgovornost za nezgode ili štete koje nastanu zbog nepridržavanja ovog priručnika i sigurnosnih napomena.

## 2. Opis uređaja (sl. 1-3)

1. crijevo za prskanje
2. štitnik otonca
3. Otonpac
4. štitnik mlaznice
5. mlaznica za prskanje
6. pištolj za prskanje
7. drška pištolja za prskanje
8. Postolje
9. Regulator tlaka
10. povratno crijevo
11. Usisno crijevo
12. stezaljka za crijevo za mrežasti filtar usisnog crijeva
13. usisno crijevo mrežastog filtra
14. Sklopka za uključivanje/isključivanje
15. ulazni priključak usisnog crijeva
16. stezaljka za ulazni priključak usisnog crijeva
17. Mrežni kabel
18. izlazni priključak crijeva za prskanje
19. prekidač Prime/Spray
20. ulazni priključak povratnog crijeva
21. stezaljka za ulazni priključak povratnog crijeva
22. držač filtra
23. sigurnosna poluga otonca
24. držač štitnika otonca
25. ulazni priključak crijeva za prskanje
26. drška mrežastog filtra
27. odstojni klin
28. brtva
29. Sigurnosna matica

## 3. Opseg isporuke

- Otvorite pakiranje i oprezno izvadite uređaj.
- Uklonite ambalažni materijal te ambalažne i transporte osigurače (ako postoje).
- Provjerite je li isporučena oprema kompletna.
- Provjerite postoje li na uređaju i priboru štete kod transporta.
- Sačuvajte pakiranje po mogućnosti do isteka jamstvenog razdoblja.

**△ POZOR! Uređaj i ambalažni materijali nisu dječja igračka! Djeca se ne smiju igrati plastičnim vrećicama, folijama i malim dijelovima! Postoji opasnost od gutanja i gušenja!**

1x sustav za raspršivanje boje Airless  
 1x crijevo za prskanje 7,6 m  
 1x pištolj za prskanje  
 1x usisno crijevo  
 1x povratno crijevo  
 1x viličasti ključ 19 mm  
 1x četka za čišćenje  
 1x zamjenska brtva  
 1x priručnik za uporabu  
 1x jamstveni list

#### 4. Namjenska uporaba

Sustav za raspršivanje boje Airless namijenjen je za srednje do velike radove renoviranja u kućanstvu i vrtu. Razvijen je na način da se boja može usisati izravno iz kante za boju i nanijeti na velike površine u kratkom vremenu. To uključuje površine kao što su ograde, pergole, šupe, drvene obloge, sjenice, garažna vrata, rešetke i zidovi. Uređaj je namijenjen samo za privatnu uporabu. U poglavlju 8 pronaći ćete informacije o materijalima koji se mogu upotrebljavati s uređajem.

Prije uporabe uređaja pažljivo pročitajte priručnik za uporabu i upoznajte se s njegovim sadržajem. Ove upute za uporabu prosljedite drugima, ako se koriste uređajem.

Uređaj je dopušteno rabiti samo namjenski. Svaka druga uporaba smatra se nenamjenskom. Za štete ili ozljede uzrokovane takvom uporabom odgovoran je korisnik, a ne proizvođač.

Proizvođač ne odgovara za izmjene na stroju i time uzrokovane štete.

Vodite računa o tome da uređaj namjenski nije konstruiran za komercijalnu, obrtničku ili industrijsku uporabu. Ne preuzimamo odgovornost ako se uređaj rabi u komercijalnim, obrtničkim ili industrijskim pogonima te za srodne postupke.

#### 5. Opće sigurnosne napomene za električne uređaje

**⚠ UPOZORENJE! Pročitajte sve sigurnosne napomene, upute, crteže i tehničke podatke isporučene s ovim električnim alatom.** Nepridržavanje sljedećih uputa može uzrokovati električni udar, požar i/ili teške ozljede.

#### Sačuvajte sve sigurnosne napomene i upute za buduće potrebe.

Pojam "električni alat" koji se rabi u sigurnosnim napomenama odnosi se na električne alate s napajanjem iz električne mreže (s mrežnim kabelom) i na električne alate s akumulatorskim napajanjem (bez električnog kabela).

##### 1 Sigurnost na radnom mjestu

- a) **Radno mjesto mora biti čisto i dobro osvijetljeno.** Nered ili neosvijetljeni radni prostori mogu uzrokovati nezgode.
- b) **Ne radite s električnim alatom u potencijalno eksplozivnoj atmosferi u kojoj su prisutne zapaljive tekućine, plinovi ili prašina.** Električni alati proizvode iskre koje mogu zapaliti prašinu ili pare.
- c) **Udaljite djecu i druge osobe tijekom uporabe električnog alata.** U slučaju odvratanja pozornosti možete izgubiti kontrolu nad električnim alatom.

##### 2 Električna sigurnost

- a) **Utikač električnog alata mora odgovarati utičnicama. Utikač nije dopušteno ni na koji način izmijeniti. Ne rabite adapterske utikače zajedno s uzemljenim električnim alatima.** Originalni utikači i odgovarajuće utičnice smanjuju rizik od električnog udara.
- b) **Izbjegavajte dodir tijela s uzemljenim površinama kao što su cijevi, radijatori, štednjaci i hladnjaci.** Postoji povećan rizik od električnog udara ako je vaše tijelo uzemljeno.
- c) **Ne izlažite svoje električne alate kiši ili vlazi.** Prodiranje vode u električni uređaj povećava rizik od električnog udara.
- d) **Ne rabite električni kabel za nošenje ili vješanje električnog alata ili za izvlačenje utikača iz utičnice. Držite električni kabel dalje od izvora topline, ulja, oštih rubova ili pokretnih dijelova.** Oštećeni ili zapleteni električni kabeli povećavaju rizik od električnog udara.
- e) **Prilikom rada s električnim alatom na otvorenom rabite samo produžne kabele koji su prikladni i za vanjsku uporabu.** Uporaba produžnog kabela koji je prikladan za vanjski prostor smanjuje rizik od električnog udara.
- f) **Ako ne možete izbjeći rad električnog alata u vlažnoj okolini, uporabite zaštitnu strujnu sklopku.** Uporaba zaštitne strujne sklopke smanjuje rizik od električnog udara.

### 3 Sigurnost ljudi

- a) **Budite pozorni, pazite na ono što radite i postupajte razumno prilikom rada s električnim alatom. Ne rabite električni alat ako ste umorni ili pod utjecajem droge, alkohola ili lijekova.** Trenutak nepozornosti prilikom uporabe električnog alata može uzrokovati najteže ozljede.
- b) **Nosite osobnu zaštitnu opremu i uvijek nosite zaštitne naočale.** Nošenje osobne zaštitne opreme kao što je maska protiv prašine, neklizajuće zaštitne cipele, zaštitna kaciga ili štitićnik sluha, ovisno o vrsti i uporabi električnog alata, smanjuje rizik od ozljeda.
- c) **Izbjegavajte nenamjerno stavljanje u pogon. Provjerite je li električni alat isključen prije nego što ga priključite na električnu mrežu i/ili bateriju, prije podizanja ili nošenja.** Nošenje električnog alata s prstom na sklopki ili priključivanje uključenog električnog alata na električnu mrežu može uzrokovati neželjene događaje.
- d) **Prije uključivanja električnog alata uklonite alate za namještanje ili ključ za vijke.** Alat ili ključ koji se nalazi na okretnom dijelu električnog alata može uzrokovati ozljede.
- e) **Izbjegavajte neobičan položaj tijela. Zauzmite siguran položaj tijela i uvijek održavajte ravnotežu.** Na taj način moći ćete električni alat bolje kontrolirati u nepredvidljivim situacijama.
- f) **Nosite odgovarajuću odjeću. Ne nosite široku odjeću ili nakit. Maknite kosu i odjeću dalje od pokretnih dijelova.** Pokretni dijelovi mogu zahvatiti labavu odjeću, nakit ili dugu kosu.
- g) **Ako je moguće montiranje naprava za usisavanje i prikupljanje prašine, njih valja priključiti i ispravno rabiti.** Uporaba sustava za usisavanje prašine može smanjiti opasnosti uzrokovane prašinom.
- h) **Ne uljuljajte se u lažni osjećaj sigurnosti i ne kršite sigurnosna pravila za električne alate, čak i ako ste nakon dugotrajne uporabe upoznati s električnim alatom.**

Nemarno postupanje može u djeliću sekunde uzrokovati teške ozljede.

### 4 Uporaba i održavanje električnog alata

- a) **Ne preopterećujte električni alat. Rabite prikladan električni alat za vaš zadatak.** Prikladnim električnim alatom radit ćete bolje i sigurnije u specifičanom rasponu snage.
- b) **Ne rabite električni alat ako je sklopka oštećena. Električni alat koji se ne može više uključiti ili isključiti opasan je i mora se popraviti.**

- c) **Izvucite utikač iz utičnice i/ili izvadite prenosivi akumulator prije obavljanja namještanja uređaja, mijenjanja radnih alata ili polaganja električnog alata.** Tom mjerom opreza sprječava se nenamjerno pokretanje električnog alata.
- d) **Spremite električne alate koje ne rabite izvan dosega djece. Ne dopustite da električni alat rabe osobe koje nisu upoznate s njim ili koje nisu pročitale ove upute.** Električni alati su opasni ako ih rabe neiskusne osobe.
- e) **Pozorno nježite električne alate i pribor. Provjerite funkcioniraju li pokretni dijelovi ispravno i da ne zapinju, jesu li dijelovi slomljeni ili toliko oštećeni toliko da onemogućavaju funkcioniranje električnog alata. Prije uporabe električnog alata zatražite popravak oštećenih dijelova.** Mnoge nezgode uzrokovane su upravo lošim održavanjem električnih alata.
- f) **Održavajte rezne alate oštroma i čistima.** Pozorno održavani alati za rezanje s oštrom reznom rubovima manje će zapinjati i lakše ih je kontrolirati.
- g) **Rabite električni alat, pribor i radni alat itd. u skladu s ovim uputama. Pritom vodite računa o radnim uvjetima i zadatku koji valja obaviti.** Uporaba električnih alata za primjene za koje on nije predviđen može uzrokovati opasne situacije.
- h) **Ručke i prihvatne površine moraju biti suhe, čiste i očišćene od ulja i masnoće.** Skliske ručke i prihvatne površine ne omogućavaju sigurno rukovanje i nadzor nad električnim alatom u nepredviđenim situacijama.

### 5 Servis

- a) **Električni alat smije popravljati samo kvalificirani stručnjak i to samo s originalnim rezervnim dijelovima.** Tako ćete biti sigurni da je električni alat i dalje siguran.

**⚠ POZOR!** Ovaj električni alat tijekom rada proizvodi elektromagnetsko polje. To polje može u određenim okolnostima ometati aktivne ili pasivne medicinske implantate. Kako bi se smanjila opasnost od teških ili smrtonosnih ozljeda, osobama s medicinskim implantatima preporučujemo da se prije rukovanja strojem savjetuju sa svojim liječnikom i proizvođačem medicinskog implantata.

## 6. Sigurnosne napomene za sustave za raspršivanje boje Airless

### ⚠ UPOZORENJE! Smanjite opasnost od požara.

- Uređaj se smije upotrebljavati samo u područjima u kojima ne postoji opasnost od eksplozija.
- Sustav za raspršivanje boje Airless ne smije se upotrebljavati za nanošenje zapaljivih boja i otapala s plamištem ispod 21°C. Plamište je temperatura pri kojoj se iznad tvari može stvoriti dovoljna količina para da se tvar zapali.
- Kako biste izbjegli elektrostatičko pražnjenje, provjerite jesu li svi spremnici i sustavi za prikupljanje uzemljeni.
- Uključite ih u uzemljenu utičnicu i upotrebljavajte uzemljene produžne kabele. Ne upotrebljavajte adaptere 3 na 2.
- Ne upotrebljavajte boje ili otapala koja sadrže halogenirane ugljikovodike. Primjere takvih materijala pronaći ćete u uputama za uporabu.
- Osigurajte da je područje raspršivanja dobro prozračeno i da postoji dovoljan dovod svježeg zraka.
- Ne pušite u području raspršivanja.
- Ne upotrebljavajte prekidače za svjetlo, motore ili slične proizvode koji proizvode iskre u području raspršivanja.
- Održavajte radno područje čistim; u radnom području ne smiju se nalaziti spremnici za boju ili sredstva za čišćenje, krpe i drugi zapaljivi materijal.
- Morate znati karakteristike boje i proizvoda za čišćenje koje prskate. Pročitajte sigurnosno-tehničke listove (MSDS) i oznake na spremnicima za boju, tj. sredstva za čišćenje. Slijedite sigurnosne upute za obradu, skladištenje, transport i zbrinjavanje proizvođača boje ili sredstva za čišćenje.
- Aparati za gašenje požara moraju biti dostupni i ispravni.
- Pri radovima u zatvorenom prostoru:
  - Pobrinite se za to da se u radnom području uređaja ne stvaraju pare koje sadržavaju otapala.
  - Postavite uređaj na stranu okrenutu od predmeta koji se prska.
  - Održavajte minimalnu udaljenost od 5 m između uređaja i pištolja za prskanje.
- Pri radovima na otvorenom:
  - Pazite na to da pare koje sadrže otapala ne dospjevaju prema uređaju. Vodite pritom računa o smjeru vjetra.
  - Postavite uređaj tako da pare koje sadrže otapala ne dospjevaju prema uređaju i da se samo netalože.

- Održavajte minimalnu udaljenost od 5 m između uređaja i pištolja za prskanje.

### ⚠ UPOZORENJE! Umanjite rizik od ozljeda kože.

- Nikada ne usmjeravajte pištolj prema sebi, drugim ljudima ili prema životinjama.
- Ruke i druge dijelove tijela držite dalje od izlaza. Ne pokušavajte npr. mjesta curenja zatvoriti prekrivanjem dijelovima tijela.
- Uvijek upotrebljavajte kapicu za zaštitu mlaznica. Ne raspršujte boju bez umetnute kapice za zaštitu mlaznica.
- Upotrebljavajte samo vrh mlaznice koji je predvidio proizvođač.
- Budite oprezni pri čišćenju i zamjeni vrha mlaznice. Ako se vrh mlaznice začepi tijekom prskanja, slijedite upute proizvođača za isključenje uređaja i za otpuštanje tlaka prije uklanjanja vrha mlaznice radi čišćenja.
- Ne ostavljajte uređaj da radi bez nadzora dok je priključen na električnu mrežu ili se nalazi pod tlakom. Ako se uređaj ne upotrebljava, isključite ga i ispustite tlak u skladu s uputama proizvođača.
- Mlazom pod visokim pritiskom u tijelo se mogu ubrizgati otrovne tvari, što može dovesti do ozbiljnih ozljeda. U takvom slučaju odmah potražite liječničku pomoć.
- Provjerite ima li na crijevima i dijelovima znakova oštećenja. Zamijenite oštećena crijeva ili dijelove.
- Sustav može stvoriti tlak od 207 bar. Upotrebljavajte isključivo dijelove i pribor s najmanje 228 bar koje je odobrio proizvođač.
- Uvijek aktivirajte osigurač otonponca kada ne prskate. Uvijek se uvjerite u to da osigurač otonponca ispravno radi.
- Provjerite jesu li svi spojevi sigurni prije rada s uređajem.
- Morate znati kako isključiti uređaj i brzo ispustiti tlak. Detaljno se upoznajte s elementima za rukovanje.

### ⚠ UPOZORENJE! Smanjite opasnost od ozljeda.

- Uvijek nosite odgovarajuće zaštitne rukavice, zaštitu za oči te uređaj za zaštitu dišnog sustava ili masku.
- Nemojte upotrebljavati uređaj ili nanositi boju u blizini djece. Djecu uvijek držite dalje od uređaja.
- Izbjegavajte abnormalan položaj tijela ili stajanje na nestabilnoj površini. Zauzmite siguran položaj tijela i uvijek održavajte ravnotežu.
- Budite pozorni i pazite na ono što radite.
- Ne upotrebljavajte uređaj ako ste umorni ili pod utjecajem droga ili alkohola.
- Nemojte prelamati ili pretjerano savijati crijevo.

- Nemojte izlagati crijevo temperaturama ili tlakovima višim od onih koje je naveo proizvođač.
- Nemojte upotrebljavati crijevo kao pojačanje za povlačenje ili podizanje uređaja.
- Maksimalni nazivni tlak zračnog crijeva je 228 bar, normalni radni tlak je 207 bar.
- Budite svjesni opasnosti od materijala koji prskate i provjerite oznake na spremniku ili informacije proizvođača o materijalu koji prskate, uključujući zahtjeve za upotrebu osobne zaštitne opreme.
- Ne prskajte materijal čiju opasnost ne možete procijeniti.
- Površine uređaja mogu postati vrlo vruće tijekom rada. Kako biste izbjegli teške opekline, ne dodirujte vruće površine uređaja. Pričekajte dok se uređaj u potpunosti ne ohladi.
- Uređaj pod tlakom može se pokrenuti bez upozorenja. Sljedite postupak ispuštanja tlaka u ovim uputama prije provjere, transporta ili servisiranja uređaja. Izvucite mrežni utikač iz utičnice!
- Pročitajte upozorenja te se informirajte o specifičnim opasnostima tekućina koje upotrebljavate.
- Čuvajte opasne tekućine u odobrenim spremnicima i zbrinite ih u skladu s važećim smjernicama.

**⚠ UPOZORENJE! Opasnost zbog neispravnog rukovanja uređajem**

- Ne upotrebljavajte elektrostatičke uređaje za raspršivanje i prskanje. To može rezultirati ozbiljnim opasnostima za rukovatelja.
- Ne prekoračujte maksimalni radni tlak ili maksimalnu temperaturu komponente sustava s najnižom nazivnom vrijednosti. Pročitajte tehničke podatke u svim uputama za uporabu uređaja.
- Upotrebljavajte samo tekućine i otapala koji su kompatibilni s uređajem.
- Pročitajte upozorenja proizvođača za tekućine i otapala. Za potpune informacije o vašem materijalu, tražite sigurnosno-tehnički list (MSDS) od prodavača.
- Svakodnevno provjeravajte uređaj. Odmah popravite istrošene ili oštećene dijelove ili ih zamijenite rezervnim dijelovima proizvođača.
- Ni pod kojim okolnostima nemojte mijenjati ili modificirati uređaj.
- Upotrebljavajte uređaj samo za predviđenu svrhu. Obratite se svojem prodavaču ako trebate informacije u vezi s tim.
- Položite crijeva i kabele dalje od prometnih površina, oštrih rubova, pokretnih dijelova i vrućih površina.
- Nemojte prelamati ili previše savijati crijeva ili upotrebljavati crijeva za povlačenje uređaja.

- Uvažite važeće sigurnosne propise.
- Djecu i životinje držite dalje od područja rada.
- Ne upotrebljavajte uređaj ako ste umorni ili pod utjecajem droga ili alkohola.

**7. Potencijalni rizici**

Postoje dodatni preostali rizici povezani s uporabom ovog uređaja koji možda nisu navedeni u sigurnosnim uputama. Takvi rizici postoje na primjer pri zlorabi ili dugotrajnoj uporabi.

Čak i ako se pridržavate relevantnih sigurnosnih propisa i upotrebljavate sve sigurnosne uređaje, još uvijek postoje određeni preostali rizici.

Ti su rizici navedeni u nastavku:

- Ozljede od dodirivanja rotirajućih/pokretnih dijelova
- Ozljede pri zamjeni dijelova, oštrica ili pribora
- Ozljede uzrokovane dugotrajnom uporabom uređaja. Pri dugotrajnijoj uporabi redovito radite pauze.
- Oštećenje sluha
- Zdravstvene opasnosti zbog udisanja boje pri uporabi uređaja

**8. Odabir materijala i boje**

**⚠ POZOR! Nemojte upotrebljavati zidnu boju ili premaze s teksturom jer to može začepiti mlaznicu pištolja za prskanje i oštetiti komponente sustava za raspršivanje boje Airless.**

**8.1 Upotrebljivi materijali i boje**

Mnogi materijali i boje mogu se upotrebljavati za prskanje. No, ima onih koji se ne mogu upotrebljavati. U vezi s tim pogledajte preporuke proizvođača.

Dopušteni su sljedeći materijali i boje:

- boje na bazi vode
- sredstva za zaštitu drva
- boje na bazi ulja
- temeljni premazi
- emalj boje
- temeljni premazi za prijanjanje
- prozirni lakovi
- ulja
- močila

**8.2 Neupotrebljivi materijali i boje**

Upotreba sljedećih materijala i boja uzrokovat će prerano trošenje i začepljenje vrha mlaznice za prskanje. Zbog toga se gubi jamstvo.

- a. Boje i lakovi koji sadrže abrazivne komponente, npr.:
  - emulzijske/disperzijske boje za vanjske premaze
- b. silikatne boje
- c. zapaljivi materijali

Za izvrsne rezultate prije uporabe sustava za raspršivanje boje Airless pažljivo pročitajte upute za uporabu.

## 9. Montiranje

Potreban alat za sve korake montaže/namještanja:

- viličasti ključ 19 mm

**⚠ POZOR!** Provjerite je li mrežni utikač uređaja izvučen iz utičnice prije izvođenja bilo koje od sljedećih aktivnosti.

### 9.1 Pričvršćivanje crijeva za prskanje (sl. 2+3)

- Uklonite kapice (A) na oba kraja crijeva za prskanje (1) i kapicu (B) na izlaznom priključku crijeva za prskanje (18) (sl. 2).
- Zavrnite crijevo za prskanje (1) na izlazni priključak crijeva za prskanje (18) i pričvrstite ga viličastim ključem od 19 mm. Nemojte prečvrsto pritegnuti (sl. 2).
- Zavrnite navoj na drugom kraju crijeva za raspršivanje (1) na pištolj za prskanje (6) i pričvrstite ga viličastim ključem od 19 mm. Nemojte prečvrsto pritegnuti (sl. 3).

### 9.2 Pričvršćivanje usisnog crijeva (11) i povratnog crijeva (10) (sl. 4)

Usisno crijevo (11) i povratno crijevo (10) već su montirani na uređaju.

Za zamjenu usisnog crijeva (11) ili povratnog crijeva (10), upotrijebite plosnati odvijač (nije isporučen) kako biste otpustili vijke na stezaljkama crijeva za mrežasti filter usisnog crijeva (12), ulazni priključak usisnog crijeva (16), ulazni priključak povratnog crijeva (21) i skinite crijevo (sl. 4).

Zamijenite ga novim crijevom (usisnim crijevom/povratnim crijevom) i montirajte ga u suprotnom smjeru.

### 9.3 Mlaznica za prskanje i štitnik mlaznice (sl. 5-9)

Napomena: Pištolj za prskanje (6) je unaprijed montiran. Ako je pištolj za prskanje (6) rastavljen radi čišćenja, slijedite sljedeće korake kako biste ga ponovno sastavili.

1. Umetnite dršku mrežastog filtra (26) u dršku pištolja za prskanje (7) i poravnajte dršku pištolja za prskanje s gornjim dijelom pištolja za prskanje (sl. 5).

2. Držite gornji dio pištolja za prskanje (6) i pričvrstite dršku pištolja za prskanje viličastim ključem od 21 mm (nije isporučen) (sl. 6).
3. Štitnik otonca (2) pričvršćuje se na ulazni priključak crijeva za prskanje (25) na dnu drške pištolja za prskanje (7) pomoću viličastog ključa od 19 mm. Otonac je na gornjem kraju zakvačen u držač štitnika otonca (24) (sl. 6).
4. Pazite na to da su mali odstojni klin (27) i brtva (28) umetnuti u štitnik mlaznice (4) (sl. 7).
5. Stavite mlaznicu za prskanje (5) u štitnik mlaznice (4) i pričvrstite je na pištolju za prskanje (6). Provjerite je li vrh mlaznice za prskanje (5) okrenut prema naprijed u položaj raspršivanja. Zategnite sigurnosnu maticu (29) viličastim ključem od 26 mm (nije isporučen) (sl. 8+9).

**⚠ POZOR!** Ne prskajte dok ne montirate mlaznicu za prskanje (5) i štitnik mlaznice (4).

Nemojte povlačiti otonac (3) sve dok mlaznica za prskanje (5) nije u ispravnom položaju za prskanje. Prije nego što skidate, mijenjate ili čistite mlaznicu za prskanje (5), osigurajte otonac (3).

## 10. Prije stavljanja u pogon

Prije priključivanja uređaja na električnu mrežu provjerite podudaraju li se podatci na označnoj pločici s mrežnim podacima.

**⚠ POZOR!** Prije obavljanja namještanja na uređaju uvijek se pobrinite za to da je stroj isključen i odvojen od opskrbe elektroenergijom.

- Svi poklopci i sigurnosne naprave moraju biti pravilno postavljeni prije uključivanja uređaja.

### 10.1 Osiguranje otonca pištolja za prskanje

**⚠ POZOR!** Otonac pištolja za prskanje (3) treba osigurati prije pripreme uređaja za raspršivanje kako bi se spriječilo slučajno pritisakanje otonca (3). Osigurajte otonac pištolja za prskanje (3) ako se to od vas traži.

- Za osiguranje otonca (3) okrenite sigurnosnu polugu otonca (23) prema natrag (sl. 10).
- Za deblokadu otonca (3) okrenite sigurnosnu polugu otonca (23) prema dolje (sl. 11).

### 10.2 Otpuštanje tlaka

**⚠ POZOR!** Ako uređaj iz bilo kojeg razloga isključujete, slijedite korake za otpuštanje tlaka. Ovaj postupak će omogućiti da pritisak izađe iz crijeva za prskanje (1).

⚠ **OPREZ!** Nepoduzimanje sljedećih koraka može dovesti do ozbiljnih ozljeda.

⚠ **UPOZORENJE!** Pištolj za prskanje (6) nikada ne usmjeravajte na dijelove tijela. Uvijek slijedite korake za otpuštanje tlaka kada se to od vas traži.

- Osigurajte otonac pištolja za prskanje (3) (sl. 10).
- Postavite prekidač Prime/Spray (19) na poziciju "Prime" (sl. 12).
- Isključite uređaj tako da sklopku za uključivanje/isključivanje (14) stavite na "0" (sl. 13).
- Postavite regulator tlaka (9) na poziciju "Prime/Clean" (sl. 14).
- Deblokirajte otonac pištolja za prskanje (3) (sl. 11).
- Kratko povucite otonac pištolja za prskanje (3) kako biste omogućili da sav pritisak izađe iz sustava (sl. 15).
- Osigurajte otonac pištolja za prskanje (3) (sl. 10).

### 10.3 Priprema pumpe (sl. 16)

- Odvojite usisno crijevo (11) od povratnog crijeva (10).
- Stavite usisno crijevo (11) u spremnik za boju.
- Stavite povratno crijevo (10) u čistu posudu za otpad.
- Postavite prekidač Prime/Spray (19) na poziciju "Prime" (sl. 12).
- Okrenite regulator tlaka (9) na poziciju "Prime/Clean". Provjerite je li regulator tlaka (9) poravnat s oznakom na vrhu uređaja (sl. 14).
- Uključite uređaj tako da sklopku za uključivanje/isključivanje (14) postavite na "I" (sl. 13).
- Pustite pumpu da radi oko 60 sekundi dok ne vidite da boja ravnomjerno teče iz povratnog crijeva u spremnik za otpad.
- Postavite prekidač Prime/Spray (19) na poziciju "Spray" (sl. 17).
- Pričekajte dok se uređaj za raspršivanje nakon kraćeg vremena automatski ne isključi. Ako se sustav za raspršivanje boje automatski ne isključi, ponovite korake 4 do 8.
- Vratite povratno crijevo (10) natrag u spremnik s bojom i stegnite povratno crijevo (10) i usisno crijevo (11) isporučenim kopčama (sl. 18).

Preporuka: Preporučuje se izvršiti korake navedene na ovoj stranici najprije s vodom. Na taj način možete isprobati kako funkcionira sustav za raspršivanje boje te se uvjeriti u to da je uređaj ispravno sastavljen.

## 11. Rukovanje

⚠ **OPREZ!** Prije nego počnete prskati, provjerite je li uređaj za prskanje ispravno pripremljen.

### ⚠ **POZOR!**

**Prije stavljanja u pogon svakako kompletno montirajte uređaj!**

#### 11.1 Prskanje

- Provjerite je li vrh mlaznice za prskanje (5) okrenut prema naprijed u položaj raspršivanja (sl. 19).
- Slijedite "Upute za otpuštanje tlaka" (vidi 10.2).
- Uključite uređaj tako da sklopku za uključivanje/isključivanje (14) postavite na "I" (sl. 13).
- Otvorite sigurnosnu polugu otonca (23) (sl. 11).
- Okrenite regulator tlaka (9) polagano u smjeru kazaljke na satu na maksimalnu vrijednost (sl. 20).
- Postavite prekidač Prime/Spray (19) na poziciju "Spray" (sl. 17).
- Pozicionirajte se oko 30 cm od površine koju prskate i održavajte tu udaljenost (sl. 21).
- Aktivirajte otonac (3) kako biste započeli prskanje (sl. 15).

**NAPOMENA:** Motor se tijekom prskanja uključuje i isključuje kako bi se regulirao tlak. To je normalan postupak.

⚠ **VAŽNO!** Nakon završetka radova prskanja uvijek izvedite korake za "otpuštanje tlaka" (vidi 10.2).

⚠ **VAŽNO!** Ako svoje radove premazivanja sustavom za raspršivanje boje Airless još niste završili i želite napraviti kratku pauzu (30-60 minuta), ne ostavljajte boju u pumpi. Slijedite upute za čišćenje (poglavlje 12) kako biste spriječili sušenje boje u pumpi i crijevu.

Želite li ponovno nastaviti radove, počnite s poglavljem 9. Čim ste opet poduzeli nužne pripreme, usmjerite pištolj za prskanje prema kanti za otpad i pričekajte 30 sekundi sve dok preostala otopina za čišćenje ne iscuri iz sustava. Zatim možete nastaviti svoje radove prskanja.

⚠ **VAŽNO!** Mineralni terpentini se nikada ne smije miješati s vodom tijekom čišćenja.

#### 11.2 Provjera postavki prskanja (sl. 22-24)

**Napomena:** Obavezno slijedite korake "Prskanje" (11.1) prije nego isprobate postavke raspršivanja sustava za raspršivanje boje Airless.

### 11.2.1 Namještanje tlaka (sl. 22)

- Namjestite regulator tlaka (9) na srednje visoki tlak. Zatim ispitajte postavku tlaka na starom materijalu (sl. 22).
- Regulirajte regulator tlaka (9) tako dugo dok ne dobijete gladak i ravnomjeran rezultat.

### 11.2.2 Brzina kretanja (sl. 23)

Za probu poprskajte komad starog materijala i na taj način utvrdite potrebnu brzinu kretanja za namješten tlak (sl. 23).

- Pri nižem tlaku kretanje mora biti sporije.
- Pri višem tlaku potrebno je brže kretanje.

### 11.2.3 Poravnanje vrha mlaznice

- Slijedite korake za "otpuštanje tlaka" (vidi 10.2).
- Otpustite sigurnosnu maticu (29) (sl. 24).
- Okrenite štitnik mlaznice (4) kako biste ga prilagodili smjeru željenog uzorka prskanja (sl. 24).
- Mlaznica za prskanje gore: vodoravno usmjerenje
- Mlaznica za prskanje bočno: okomito usmjerenje

**NAPOMENA!** Poravnanje mlaza prskanja ovisi o željenom smjeru rada. Pri vodoravnom smjeru rada preporučuje se okomiti mlaz prskanja. U slučaju okomitog smjera rada, vodoravni mlaz.

### 11.3 Tehnika prskanja (sl. 25-28)

1. Nemojte voditi pištolj za prskanje (6) zglobov, već cijelom rukom. Na taj način pištolj za prskanje (6) držite pod pravim kutom u odnosu na površinu i dobit ćete ravnomjernu sliku (sl. 25).
2. Otponac pritisnite tek nakon što ste započeli kretanje. Pustite otponac (3) prije nego što završite kretanje. Pištolj za prskanje (6) uvijek bi se trebao pomicati kada se otponac (3) povuče i otpusti (sl. 26).
3. Držite pištolj za prskanje (6) okomito na površinu kako bi udaljenost prskanja ostala konstantna (sl. 27).
4. Neka se svaka traka premaza preklapa za oko 30 %. Tako ćete dobiti ravnomjeran premaz (sl. 28).

### NAPOMENA!

- Suzdržite se od prskanja na otvorenom po vjetrovitom danu jer rezultati mogu biti nezadovoljavajući.
- Nanosite slojeve samo jednog za drugim. Ostavite sloj da se u potpunosti osuši prije nego što nanosite drugi sloj.

- Izbjegavajte prekide jer to može dovesti do neujednačenog rezultata. Najbolje je započeti s prskanjem izvan područja koje želite prskati; po mogućnosti nemojte prekidati u sredini područja i prskajte preko suprotnog ruba.

## 12. Čišćenje i održavanje

⚠ **POZOR!** Isključite uređaj prije bilo kakvih radova modificiranja, održavanja ili servisiranja i izvucite mrežni utikač iz utičnice!

### 12.1 Odabir otopine za čišćenje

Za materijale na bazi vode (npr. akrilne boje):

- Za čišćenje upotrebljavajte samo vodu.

⚠ **POZOR!** Ako upotrebljavate sredstva za čišćenje na bazi otapala za boje na bazi vode, stvara se nova tvar koju je izuzetno teško očistiti.

- Za čišćenje preporučujemo uporabu 10-15 litara vode.

Za materijal na bazi ulja (npr. emaji boje, lak):

- Upotrijebite prikladnu otopinu za čišćenje. Pročitajte upute za čišćenje na naljepnici premaza kako biste saznali koje sredstvo za čišćenje trebate.
- Sljedeći proizvodi za čišćenje na bazi otapala sigurni su za upotrebu u uređaju za raspršivanje boje Airless: mineralni terpentini, razrjeđivač boje
- **NAPOMENA:** Mineralni terpentini se nikada ne smije miješati s vodom tijekom čišćenja.
- Za čišćenje preporučujemo uporabu 1-2 litre prikladne otopine za čišćenje.

### 12.2 Čišćenje uređaja

⚠ **VAŽNO!** Uređaj treba očistiti odmah nakon uporabe. Time se sprječava sušenje boje u pumpi i crijevu. Nepoštovanje ovih koraka čišćenja može dovesti do trajnog oštećenja uređaja za raspršivanje boje i automatski poništiti jamstvo.

- Okrenite regulator tlaka (9) na poziciju "Prime/Clean".
- Postavite prekidač Prime/Spray (19) na poziciju "Prime" (sl. 12).
- Stavite usisno crijevo (11) u kantu s odgovarajućom otopinom za čišćenje. Stavite povratno crijevo (10) u praznu kantu (sl. 29).
- Uključite uređaj pritiskom na "I" na prekidaču za uključivanje/isključivanje (14) (slika 13). Provjerite povratno crijevo (10) i pričekajte dok otpčina za čišćenje ne počne ravnomjerno istjecati.

- Postavite prekidač Prime/Spray (19) na poziciju "Spray" (sl. 17).
- Usmjerite pištolj za prskanje (6) prema praznoj kanti. Zatim pritisnite i držite otkopac (3) dok veći dio boje ne izađe iz crijeva za prskanje (1) (sl. 30).
- Osigurajte otkopac pištolja za prskanje (3) (sl. 10).
- Okrenite mlaznicu za raspršivanje (5) za 180° na stranu za čišćenje (sl. 31).
- Otključajte otkopac pištolja za prskanje (3) i držite otkopac (3) pritisnut kako biste raspršili otopinu za čišćenje kroz sustav (sl. 31).  
Nastavite prskati tako dugo dok iz mlaznice za prskanje (5) ne istječe još samo otopina za čišćenje. Dodajte još otopine za čišćenje ako boja nije potpuno uklonjena.

**NAPOMENA:** Ako se posuda s otopinom za čišćenje zamuti bojom tijekom čišćenja, pogledajte poglavlje "Čišćenje mrežastog filtra usisne cijevi". Nakon što su mrežasti filter usisnog crijeva (13) i crijevo za prskanje (1) očišćeni, ponovno ih sastavite te ponovite korake od 6 do 9 iz ovog poglavlja.

- Postavite prekidač Prime/Spray (19) na poziciju "Prime" (sl. 14).
- Isključite uređaj tako da sklopku za uključivanje/isključivanje (14) stavite na "0" (sl. 13).

### 12.3 Čišćenje mrežastog filtra usisnog crijeva

**VAŽNO!** Uređaj treba očistiti odmah na nakon uporabe. Time se sprječava sušenje boje u pumpi i crijevu. Nepoštovanje ovih koraka čišćenja može dovesti do trajnog oštećenja uređaja za raspršivanje boje i automatski poništiti jamstvo.

- Pomoću odvijača (nije isporučen) otpustite vijak na stezaljci crijeva za mrežasti filter usisnog crijeva (12) (sl. 32).
- Izvucite mrežasti filter usisnog crijeva (13) i isperite ga odgovarajućom otopinom za čišćenje (sl. 32).

### 12.4 Čišćenje pištolja za prskanje

**VAŽNO!** Uređaj treba očistiti odmah na nakon uporabe. Time se sprječava sušenje boje u pumpi i crijevu. Nepoštovanje ovih koraka može dovesti do trajnog oštećenja uređaja za raspršivanje boje i automatski poništiti jamstvo.

**⚠ POZOR!** Pobrinite se za to da je uređaj isključen, a tlak ispušten.

- Uklonite pištolj za prskanje (6) s crijeva za prskanje (1) otpuštanjem matice pomoću odvijača od 19 mm (nije isporučen) (sl. 3 obrnutim redoslijedom).

- Uklonite štitnik mlaznice (4) i mlaznicu za prskanje (5) otpuštanjem sigurnosne matice. Nakon uklanjanja zaštitne naprave izvucite mlaznicu za prskanje (5) (sl. 33).

**NAPOMENA!** Mali odstojnik (27) i brtva (28) koriste se za postavljanje mlaznice za prskanje (5) u štitnik mlaznice. Pazite na to da se te komponente ne izgube kada se skida štitnik mlaznice (4) (sl. 34). Ako brtva (28) više nije nepropusna ili je porozna, zamijenite je rezervnom brtvom (isporučeno).

- Izvadite štitnik otkopca (2). Otpustite ga iz držača štitnika otkopca (24) (sl. 7). Viličastim ključem od 19 mm izvadite ulazni priključak crijeva za prskanje (25) na dnu i dršku pištolja za prskanje (7) (sl. 35+36).
- Držite gornji dio pištolja za prskanje (2) i otpustite dršku (7) tako da odvijač od 21 mm postavite na utore s donje strane drške (7). Okrećite u smjeru suprotnom od kazaljke na satu dok se drška (7) ne može u cijelosti skinuti (sl. 37).  
Savjet: Upotreba klizača ili škripca za pričvršćivanje gornjeg dijela pištolja za prskanje (6) znatno će olakšati ovaj korak.
- Uklonite dršku mrežastog filtra (26) s drške pištolja za prskanje (7) i očistite sve komponente u otopini za čišćenje (sl. 38).

- Kako biste očistili mrežasti filter, odvrnite oba završetka kapica okretanjem u smjeru suprotnom od kazaljke na satu. Nakon odvrtnja, skinite jednu kapicu i izvucite drugu kapicu i oprugu iz čahure mrežastog filtra. Upotrijebite četkicu za čišćenje kako biste očistili unutrašnjost mrežastog filtra (sl. 39).

**NAPOMENA:** Nakon čišćenja provjerite stanje mrežastog filtra. Ako je mrežasti filter začepljen osušenom bojom, istrošen ili deformiran, treba ga zamijeniti.

- Za ponovno sastavljanje pištolja za prskanje (6), slijedite gornje korake obrnutim redoslijedom.

### 12.5 Održavanje usisnog kanala

Ako bezračni sustav prskanja boje ne usisava boju, pritisnite gumb kako biste osigurali da je usisni kanal slobodan. (Sl. 40)

### Servisne informacije

Valja voditi računa o tome da kod ovog proizvoda sljedeći dijelovi podliježu trošenju zbog uporabe ili prirodnom trošenju, odnosno da su sljedeći dijelovi potrebni kao potrošni materijali.

Potrošni dijelovi\*: Ugljene četke, filtri, brtve, mlaznice

\* Nisu nužno uključeni u opseg isporuke!

Rezervne dijelove i pribor možete nabaviti preko našeg servisnog centra. Za to skenirajte QR kod na naslovnici.

### 13. Tehnički podatci

Motor	220-240/50 V/Hz
Ulazna snaga	650-750 W
Nazivna struja	2,8-3,3 A
Maks. radni tlak	3000/207 PSI/bar
Otpornost na kratki spoj	5 kA
Stupanj zaštite	IP23
Razred zaštite	I
Radni tlak	0-3000/0-207 PSI/bar
Protok materijala	1,1 l/min
Veličina mlaznice za prskanje	517
Razina zvučnog tlaka	97 dB
Razina zvučne snage	91 dB
Vrijednost vibracija	0,715 m/s <sup>2</sup>
Potrebna temperatura radnog okruženja	5-40 °C
Potrebna vlažnost zraka radnog okruženja	30-50 %
Duljina crijeva za prskanje	7,6 m
izlazni priključak crijeva za prskanje	1/4-18 NPSM

#### Buka

Vrijednosti zvuka i vibracija utvrđene su u skladu s EN 62841-1.

#### Nosite štitnik sluha.

Djelovanje buke može uzrokovati gubitak sluha.

#### Ograničite buku na minimum!

- Rabite samo ispravne uređaje.
- Redovito održavajte i čistite uređaj.
- Prilagodite način rada uređaju.
- Ne preopterećujte uređaj.
- Po potrebi zatražite provjeru uređaja.
- Isključite uređaj kada nije u uporabi.

## 14. Skladištenje i transportiranje

Uređaj i njegov pribor uskladištite na tamnom i suhom mjestu koje je nepristupačno djeci. Optimalna temperatura skladištenja je između 5 i 30 °C. Čuvajte električni alat u originalnom pakiranju.

**⚠ POZOR! Uređaj tijekom transporta mora svako biti osiguran od pada ili prevrtanja.**

Stroj je dopušteno podizati i transportirati samo preko ručke.

### 14.1 Dugotrajno skladištenje

**Izvedite sve korake čišćenja nakon svake uporabe. Uvjerite se u to da je uređaj temeljito očišćen prije skladištenja. Time se sprječava nakupljanje osušene boje koja može blokirati uređaj i narušiti njegovu funkciju.**

1. Izvedite sve korake čišćenja.
2. Izvadite crijevo za prskanje (1).
3. Skinite usisno crijevo (11) s ulaznog priključka usisnog crijeva (15) i plosnatim odvijačem otpustite vijak na metalnoj stezaljci crijeva za ulazni priključak usisnog crijeva (16).
4. Skinite povratno crijevo (10) s ulaznog priključka povratnog crijeva (20) i plosnatim odvijačem otpustite vijak na metalnoj stezaljci crijeva za ulazni priključak povratnog crijeva (21).
5. Okrenite uređaj. Ulijte 30 ml uobičajenog ulja ili ulja za zaštitu pumpe u svaki ulazni otvor.
6. Postavite prekidač Prime/Spray na poziciju "Spray".
7. Postavite regulator tlaka (9) na poziciju "Low Spray".
8. Držite krpu preko izlaznog priključka crijeva za prskanje (18).
9. Uključite uređaj na 5 sekundi pritiskom na "I" na prekidaču za uključivanje/isključivanje (14). Zatim isključite uređaj pritiskom na "0" na prekidaču za uključivanje/isključivanje (14).
10. Postavite prekidač Prime/Spray (19) na poziciju "Prime".
11. Postavite usisno crijevo (11) natrag na ulazni priključak usisnog crijeva (15) i pomoću plosnatog odvijača zategnite vijak na metalnoj stezaljci crijeva za ulazni priključak usisnog crijeva (16).
12. Postavite povratno crijevo (10) natrag na ulazni priključak povratnog crijeva (20) i pomoću plosnatog odvijača zategnite vijak na metalnoj stezaljci crijeva za ulazni priključak povratnog crijeva (21).

13. Obrišite kućište za prskanje čistom, suhom krpom.
14. Uređaj za prskanje i njegov pribor uskladištite na čistom, suhom mjestu koje je nepristupačno djeci.

## 15. Priključivanje na električnu mrežu

**Montirani elektromotor priključen je pripravan za rad. Priključak udovoljava važećim europskim odredbama. Korisnikov mrežni priključak i korišteni produžni kabel moraju udovoljavati tim propisima.**

⚠ **POZOR!** Mrežni kabel ovog uređaja ima vodič za uzemljenje i utikač za uzemljenje. Utikač mora biti spojen na odgovarajuću utičnicu koja je instalirana i uzemljena u skladu s lokalnim zakonima i propisima.

⚠ **UPOZORENJE!** Provjerite napon! Napon se mora podudarati s podacima navedenima na označnoj pločici!

**Korisnikov mrežni priključak i korišteni produžni kabel moraju udovoljavati tim propisima.**

### Oštećen električni priključni vod

Na električnim priključnim vodovima često nastaju oštećenja izolacije.

Uzroci toga mogu biti sljedeći:

- Utisnuća, ako se priključni vodovi provode kroz prozore ili procjepe u vratima
- Pregibi zbog neispravnog učvršćivanja ili provođenja električnog kabela
- Posjekotine zbog gaženja električnog kabela
- Oštećenja izolacije zbog čupanja iz zidne utičnice
- pukotine zbog starenja izolacije

Takvi oštećeni priključni vodovi ne smiju se rabiti i zbog oštećenja izolacije opasni su za život. Redovito provjeravajte jesu li električni priključni vodovi eventualno oštećeni. Prilikom provjere pobrinite se za to da kabel nije priključen na električnu mrežu. Električni priključni vodovi moraju odgovarati važećim europskim odredbama. Upotrebljavajte samo priključne vodove s oznakom "H05VV-F". Zamjenske vodove smiju polagati samo školovani električari. Ako niste sigurni, obratite se korisničkoj službi čiji ćete broj pronaći na dnu stranice.

### Izmjenični motor

- Mrežni napon mora biti 220 – 240 V~.
- Produžni kabeli duljine do 25 m moraju imati poprečni presjek od 1,5 mm<sup>2</sup>.

Priključivanja i popravke električne opreme smije obaviti samo ovlašteni električar.

Imate li pitanja, navedite sljedeće podatke:

- Vrsta struje motora
- Podatci s označne pločice stroja

## 16. Zbrinjavanje i recikliranje

### Napomene o ambalaži



Ambalažni materijali mogu se reciklirati. Molimo zbrinite ambalažu na ekološki način.

### Napomene o Zakonu o električnim i elektroničkim uređajima



**Otpadni električni i elektronički uređaji ne spadaju u kućanski otpad, nego ih valja odnijeti na odvojeno mjesto prikupljanja i zbrinjavanja!**

- Stare baterije koje nisu fiksno ugrađene u otpadni uređaj potrebno je prije predaje izvaditi tako da se ne unište! Njihovo zbrinjavanje regulirano je zakonom o baterijama.
- Vlasnici i korisnici električnih i elektroničkih uređaja zakonom su obvezni vratiti ih nakon uporabe.
- Krajnji korisnik isključivo je odgovoran za brisanje osobnih podataka na otpadnom uređaju koji treba zbrinuti!
- Simbol prekrížene kante za otpad znači da otpadne električne i elektroničke uređaje nije dopušteno zbrinjavati u kućni otpad.
- Otpadne električne i elektroničke uređaje moguće je besplatno predati na sljedeća mjesta:
  - Javno-pravna mjesta za zbrinjavanje i prikupljanje (npr. komunalna dvorišta).
  - Mjesta prodaje električnih uređaja (stacionarna i internetska), ako su trgovci obvezni preuzeti ih ili ako besplatno nude tu uslugu.
  - Do tri otpadna električna uređaja po svakoj vrsti uređaja, s duljinom rubova od maksimalno 25 centimetara, možete bez prethodne nabave novog uređaja besplatno predati proizvođaču ili nekom drugom obližnjem ovlaštenom sabiralištu.
  - Dodatne dopunske uvjete povrata od proizvođača i distributera možete saznati od servisne službe.
- U slučaju isporuke novog električnog uređaja od proizvođača privatnom kućanstvu on može omogućiti besplatno preuzimanje otpadnog električnog uređaja na zahtjev krajnjeg korisnika. U vezi s tim obratite se servisnoj službi proizvođača.

- Ove izjave vrijede samo za uređaje koji se montiraju i prodaju u državama Europske unije i koji podliježu Europskoj direktivi 2012/19/EU. U državama izvan Europske unije mogu vrijediti drukčiji propisi za zbri- njavanje otpadnih električnih i elektroničkih uređaja







## 17. Otklanjanje neispravnosti

Problem	Mogući uzrok	Rješenje
Uređaj za prskanje se ne pokreće.	Uređaj za prskanje nije uključen u struju.	Uključite uređaj za prskanje u struju.
	Nema struje na utičnici.	Pažljivo provjerite mrežni napon.
	Produžni kabel je oštećen ili je njegov kapacitet preslab.	Zamijenite produžni kabel ili upotrijebite kabel s prikladnim naponom.
	Uređaj za prskanje isključio se pod tlakom.	Motor se tijekom prskanja uključuje i isključuje kako bi se regulirao tlak. To je normalan postupak.
Izlazi malo ili nimalo materijala za prskanje.	Mlaznica za prskanje (5) je začepljena.	Očistite mlaznicu za prskanje (5) iglom za čišćenje.
	Usisno crijevo (11) je začepljeno.	Očistite usisno crijevo (11).
	Regulator tlaka (9) je namješten na prenisku vrijednost.	Namjestite regulator tlaka (9) na višu vrijednost tako da kotačić okrećete u smjeru kazaljke na satu.
	Usisno crijevo (11) nije dobro pričvršćeno.	Ponovno namjestite usisno crijevo (11) na ulazni priključak usisnog crijeva (15) i plošnim odvijačem pričvrstite vijak na metalnu stezaljku crijeva za ulazni priključak usisnog crijeva (16).
	Mrežasti filter usisnog crijeva (13) je začepljen.	Očistite ga ili zamijenite. Upotrijebite otopinu za čišćenje koja je prikladna za materijal.
Mlaznica za prskanje propušta.	Matica štitnika mlaznice (4) je labava.	Pritegnite maticu štitnika mlaznice (4).
	Mlaznica za prskanje (5) nije ispravno sastavljena.	Demontirajte mlaznicu i ispravno je sastavite.
	Mlaznica za prskanje (5) je istrošena.	Zamijenite mlaznicu za prskanje (5).
Materijal za prskanje istječe.	Štitnik mlaznice (4) je labav.	Pritegnite štitnik mlaznice (4).
	Mlaznica za prskanje (5) je istrošena.	Zamijenite mlaznicu za prskanje (5).
	Brtva u štitniku mlaznice (4) je istrošena.	Zamijenite brtvu (28).
	Materijal za prskanje nakuplja se u mlaznici za prskanje (5) i u štitniku mlaznice (4).	Očistite mlaznicu za prskanje (5) i štitnik mlaznice (4) i upotrijebite otopinu za čišćenje koja je prikladna za materijal.

Raspršivanje je pregrubo.	Količina materijala je preobilna.	Namjestite regulator tlaka (9) na nižu vrijednost.
	Mlaznica za prskanje (5) i štitnik mlaznice (4) su začepljeni.	Očistite ih.
	Mrežasti filter usisnog crijeva (12) je začepljen.	Očistite ga ili zamijenite.
Nastaju tragovi boje ili pruge.	Naneseno je previše materijala.	Ispravite postavke regulatora tlaka (9) ili pištolj za prskanje (6) pomičite većom brzinom.
Previše raspršene maglice od boje.	Razmak između pištolja i predmeta koji se prska je prevelik.	Smanjite razmak.
	Naneseno je previše materijala.	Namjestite regulator tlaka (9) na nižu vrijednost.
Rezultat je vrlo tanak i neujednačen.	Pištolj za prskanje (6) prebrzo se pomiče.	Ispravite postavke regulatora tlaka (9) ili pištolj za prskanje (6) sporije pomičite.
Boja se raspršuje u obliku kapljica.	Mjehurići zraka u povratnom crijevu (10).	Izvedite korake "Priprema pumpe".
Usisno crijevo (11) pri čišćenju ne usisava vodu.	Nedostatak tlaka.	Upotrijebite otopinu za čišćenje prikladnu za materijal, izvedite korake "Priprema pumpe".
Na nanesevoj boji vide se prugice.	Regulator tlaka (9) je namješten na prenisku vrijednost.	Namjestite regulator tlaka (9) na višu vrijednost.
	Drška mrežastog filtra (26), mlaznica za prskanje (5) ili mrežasti filter usisnog crijeva (13) su začepljeni.	Očistite dršku mrežastog filtra (26), mlaznicu za prskanje (5) i mrežasti filter usisnog crijeva (13).
	Usisno crijevo (11) nije pravilno postavljeno na ulazni priključak usisnog crijeva (15).	Ponovno namjestite usisno crijevo (11) na ulazni priključak usisnog crijeva (15) i plosnatim odvijačem pričvrstite vijak na metalnu stezaljku crijeva za ulazni priključak usisnog crijeva (16).
	Mlaznica za prskanje (5) je istrošena.	Zamijenite mlaznicu za prskanje (5).
	Boja je predebela.	Razrijedite boju u skladu s preporukama proizvođača.

## Razlaga simbolov

Z uporabo simbolov v tem priročniku želimo vašo pozornost usmeriti na mogoča tveganja. Varnostni simboli in razlage, ki jih spremljajo, je treba natančno razumeti. Sama opozorila ne odpravijo tveganj in ne morejo nadomestiti ustreznih ukrepov za preprečevanje nesreč.

	<p>Opozorilo! Ob neupoštevanju možnost življenjske nevarnosti, nevarnost poškodbe ali poškodb orodja.</p>
	<p>Skrbno preberite navodila za uporabo, da zmanjšate tveganje za poškodbe.</p>
	<p>Nosite zaščitna očala.</p>
	<p>Nosite zaščito za sluh.</p>
	<p>Nosite zaščito dihal.</p>
	<p>Opozorilo! Pred namestitvijo, čiščenjem, servisiranjem, spreminjanjem, shranjevanjem ali transportom naprave izklopite napravo in izvlecite omrežni vtič.</p>
<p><b>⚠ POZOR!</b></p>	<p>V teh navodilih za uporabo smo mesta, ki zadevajo vašo varnost, označili s tem znakom.</p>
<p><b>⚠ PREVIDNO!</b></p>	<p>Neupoštevanje teh navodil lahko povzroči manjše do zmerne poškodbe.</p>
<p><b>⚠ OPOZORILO!</b></p>	<p>Neupoštevanje teh navodil lahko povzroči smrt ali resne poškodbe.</p>
	<p>Izdelek ustreza veljavnim evropskim direktivam.</p>
	<p>Izdelek ustreza veljavnim srbskimi direktivam.</p>

**Kazalo:**

**Stran:**

1.	Uvod.....	127
2.	Opis naprave (sl. 1–3).....	127
3.	Obseg dostave.....	127
4.	Namenska uporaba .....	128
5.	Splošni varnostni napotki za električne naprave .....	128
6.	Varnostni napotki za brezdražne sisteme za pršenje barve .....	130
7.	Preostala tveganja.....	131
8.	Izbira materiala in barve .....	131
9.	Montaža .....	132
10.	Pred zagonom .....	132
11.	Uporaba .....	133
12.	Čiščenje in vzdrževanje.....	134
13.	Tehnični podatki.....	136
14.	Skladiščenje in transport.....	136
15.	Električni priključek.....	137
16.	Odlaganje med odpadke in reciklaža.....	137
17.	Pomoč pri motnjah.....	138
18.	Izjava o skladnosti .....	142

## 1. Uvod

### Proizvajalec:

Schepach GmbH  
Günzburger Straße 69  
D-89335 Ichenhausen

### Spoštovani kupec,

želimo vam veliko veselja in uspeha pri delu z vašo novo napravo.

### Napotek:

Proizvajalec te naprave skladno z veljavnim zakonom o odgovornosti za izdelke ne jamči za poškodbe na tej napravi ali poškodbe s to napravo, do katerih pride pri:

- nepravilnem ravnanju,
- Neupoštevanje navodil za uporabo,
- popravilih, ki jih izvedejo tretji, nepooblaščen strokovnjaki,
- vgraditvi neoriginalnih nadomestnih delov in zamenjava z njimi,
- uporaba, ki ni v skladu z namenom uporabe,
- izpadu električne naprave pri neupoštevanju električnih predpisov in določil VDE.

### Upošteвайте naslednje:

Pred montažo in zagonom preberite celotno besedilo navodil za uporabo.

Ta navodila za uporabo vam olajšajo spoznati napravo in izkoristiti njene možnosti uporabe, ki so v skladu z določili.

Navodila za uporabo vsebujejo pomembne napotke o varnem, strokovnem in ekonomičnem delu z napravo, o izogibanju nevarnostim, prihranku stroškov za popravila, zmanjšanju časov izpada in povečanju zanesljivosti ter življenjske dobe naprave.

Poleg varnostnih določil v teh navodilih za uporabo morate nujno upoštevati predpise svoje države, ki veljajo za uporabo naprave.

Navodila za uporabo shranite poleg naprave, ovita v plastični ovitek, tako da bodo zaščitena pred umazanijo in vlago. Pred sprejemom dela mora vsaka upravljalna oseba prebrati in skrbno upoštevati omenjena navodila. Na napravi lahko delajo samo osebe, ki so poučene o uporabi naprave in o nevarnostih, ki so povezane s tem. Upošteвайте zahtevano najnižjo starost. Poleg varnostnih napotkov iz teh navodil in posebnih predpisov vaše države morate pri uporabi identičnih strojev upoštevati tudi splošno veljavna tehnična pravila.

Ne prevzemamo nikakršne odgovornosti za nezgode in poškodbe, nastale zaradi neupoštevanja teh navodil in varnostnih napotkov.

## 2. Opis naprave (sl. 1–3)

1. Razpršilna cev
2. Ščitnik sprožilca
3. Sprožilec
4. Zaščitna šoba
5. Razpršilna šoba
6. Brizgalna pištola
7. Ročaj brizgalne pištole
8. Ogrodje
9. Regulator tlaka
10. Povratna cev
11. Sesalna gibka cev
12. Cevna objemka za mrežasti filter sesalne cevi
13. Mrežasti filter sesalne cevi
14. Stikalo za vklop/izklop
15. Dovodni priključek sesalne cevi
16. Cevna objemka za dovodni priključek sesalne cevi
17. Omrežni kabel
18. Izhodni priključek razpršilne cevi
19. Stikalo »Prime/Spray« (Polnjenje/pršenje)
20. Dovodni priključek povratne cevi
21. Cevna objemka za dovodni priključek povratne cevi
22. Nosilec filtra
23. Varnostna ročica sprožilca
24. Nosilec ščitnika sprožilca
25. Dovodni priključek razpršilne cevi
26. Ročaj mrežastega filtra
27. Distančni sorniki
28. Tesnilo
29. Varovalna matica

## 3. Obseg dostave

- Odprite embalažo in napravo previdno vzemite ven.
- Odstranite embalažni material ter embalažna in transportna varovala (če obstajajo).
- Preverite, ali je obseg dostave celovit.
- Preverite, če so se naprava in deli pribora poškodovali med transportom.
- Po možnosti embalažo shranite do preteka garancijskega časa.

**⚠ POZOR! Naprava in embalažni material nista otroški igrači! Otroci se ne smejo igrati s plastičnimi vrečkami, folijami in majhnimi deli! Obstaja nevarnost, da jih pogoltnejo in se z njimi zadušijo!**

- 1x brezračni sistem za pršenje barve
- 1x razpršilna cev 7,6 m
- 1x brizgalna pištola
- 1x sesalna cev
- 1x povratna cev
- 1x 19-milimetrski viličasti ključ
- 1x čistilna krtača
- 1x nadomestno tesnilo
- 1x navodila za uporabo
- 1x Garancijski list

## 4. Namenska uporaba

Sistem za brezračno pršenje barve Airless je primeren za srednje velika do velika obnovitvena dela v hiši in na vrtu. Razvit je bil tako, da lahko barvo posesa neposredno iz vedra za barvo in jo v kratkem času nanese na velike površine. To vključuje površine, kot so ograje, pergole, lope, lesene obloge, vrtni paviljoni, garažna vrata, rešetke in stene. Naprava je primerna samo za zasebno uporabo. Za več informacij o tem, katere materiale je mogoče uporabiti z napravo, glejte 8. poglavje.

Pred uporabo naprave preberite in se seznanite s temi navodili za uporabo.

Ta navodila za uporabo je treba posredovati tudi, če napravo uporabljajo tretje osebe.

Napravo je dovoljeno uporabljati samo v skladu z njenim predvidenim namenom. Vsaka druga uporaba, ki presega to, ni v skladu z namenom. Za škodo ali telesne poškodbe vseh vrst, ki izhajajo iz tega, je odgovoren uporabnik in ne proizvajalec.

Spremembe na stroju v celoti izključujejo garancijo proizvajalca za poškodbe, do katerih pride kot posledica.

Prosimo, upoštevajte, da naprava namensko ni konstruirana za gospodarsko, obrtno ali industrijsko uporabo. Ne prevzemamo nobene odgovornosti, če to napravo uporabljate v gospodarskih, obrtnih ali industrijskih obratih ter enakih dejavnostih.

## 5. Splošni varnostni napotki za električne naprave

**⚠ OPOZORILO! Preberite vse varnostne napotke, navodila, slike in tehnične podatke, ki so priloženi temu električnemu orodju.** Zaradi neupoštevanja sledečih navodil lahko pride do električnega udara, požara in/ali hudih telesnih poškodb.

### Hranite vse varnostne napotke in navodila za prihodnjo rabo.

V varnostnih napotkih uporabljen pojem »električno orodje« se nanaša na omrežno gnana električna orodja (z električnim kablom) in na akumulatorsko gnana električna orodja (brez električnega kabla).

#### 1 Varnost na delovnem mestu

- a) **Vaše delovno mesto mora biti vedno čisto in dobro osvetljeno.** Nered ali neosvetljena delovna območja lahko vodijo do nesreč.
- b) **Z električnim orodjem ne delajte v eksplozijsko ogroženem okolju, v katerem se nahajajo gorljive tekočine, plini ali prah.** Električna orodja ustvarjajo iskre, ki lahko vnamejo prah ali hlape.
- c) **Otroci in druge osebe se vam ne smejo približevati, medtem ko uporabljate električno orodje.** Če vas zamotijo, lahko izgubite nadzor nad električnim orodjem.

#### 2 Električna varnost

- a) **Priključni vtič električnega orodja se mora prilegati v vtičnico. Vtiča ni dovoljeno na noben način spreminjati. Adapterskih vtičev ne uporabljajte z električnimi orodji, ki so zaščitno ozemljena.** Nespremenjeni vtiči in prilagoditve se vtičnice zmanjšajo tveganje električnega udara.
- b) **Izogibajte se telesnemu stiku z ozemljenimi površinami cevi, gretij, štedilnikov in hladilnikov.** Če je vaše telo ozemljeno, obstaja večje tveganje električnega udara.
- c) **Električna orodja zaščitite pred dežjem ali vlago.** Vdor vode v električno napravo poveča tveganje električnega udara.
- d) **Priključnega voda ne uporabljajte za nošenje ali obežanje električnega orodja ali za vlečenje vtiča iz vtičnice. Priključnega voda ne približujte vročini, olju, ostrim robovom ali premikajočim se delom.** Poškodovani ali zamotani priključni vodi povečujejo tveganje električnega udara.
- e) **Če z električnim orodjem delate na prostem, uporabljajte samo takšne podaljševalne vode, ki so primerni za zunanje območje.** Uporaba podaljševalnega voda, ki je primeren za zunanje območje, zmanjša tveganje električnega udara.
- f) **Če se ni mogoče izogniti uporabi električnega orodja v vlažnem okolju, uporabite zaščitno stikalo na okvarni tok.** Uporaba zaščitnega stikala na okvarni tok zmanjša tveganje električnega udara.

### 3 Varnost oseb

- a) **Bodite pozorni, pazite, kaj delate, in k delu z električnim orodjem pristopite z razumom. Ne uporabljajte električnega orodja, če ste utrujeni ali pod vplivom drog, alkohola ali zdravil.** Trenutek nepozornosti pri uporabi električnega orodja lahko vodi do resnih telesnih poškodb.
- b) **Nosite osebno zaščitno opremo in vedno zaščitna očala.** Nošenje osebne zaščitne opreme, kot je maska za prah, nedrseči varnostni čevlji, zaščitna čelada ali zaščita za sluh, odvisno od vrste in uporabe električnega orodja, zmanjša tveganje telesnih poškodb.
- c) **Preprečite nenameren zagon. Prepričajte se, da je električno orodje izklopljeno, preden ga boste priklopili na tokovno napajanje in/ali priključili akumulatorsko baterijo, ga pobrali ali nosili.** Če imate pri nošenju električnega orodja prst na stikalu ali električno orodje vklopljeno priključite na tokovno napajanje, lahko to privede do nesreč.
- d) **Preden boste vklopili električno orodje, odstranite orodja za nastavitve ali vijaki ključ.** Orodje ali ključ, ki se nahaja v vrtečem se delu električnega orodja, lahko privede do telesnih poškodb.
- e) **Izogibajte se nenaravni telesni drži. Pazite, da stojite varno in da vedno ohranjate ravnotežje.** Tako lahko električno orodje v nepričakovanih situacijah bolje kontrolirate.
- f) **Nosite primerna oblačila. Ne nosite širokih oblačil ali nakita. Las in oblačil ne približujte premikajočim se delom.** Premikajoči se deli lahko zagrabijo ohlapna oblačila, nakit ali dolge lase.
- g) **Če je mogoče namestiti naprave za odsesavanje in lovljenje prahu, jih morate priključiti in pravilno uporabiti.** Uporaba odsesavanja prahu lahko zmanjša nevarnosti, ki nastanejo zaradi prahu.
- h) **Ne bodite prepričani, da se vam nič ne more zgoditi in nikar ne prezrite varnostnih pravil za električna orodja, tudi če ste po večkratni uporabi električnega orodja popolnoma samozavestni pri njegovi uporabi.** Nepazljiva uporaba lahko v delčku sekunde privede do hudih poškodb.

### 4 Uporaba in ravnanje z električnim orodjem

- a) **Ne preobremenjujte električnega orodja. Za svoje delo uporabite temu namenjeno električno orodje.**

Z ustreznim električnim orodjem lahko v podanem območju moči delate boljše in varneje.

- b) **Ne uporabljajte električnega orodja, ki ima okvarjeno stikalo. Električno orodje, ki ga ni več mogoče vklopiti ali izklopiti, je nevarno in ga je treba popraviti.**
- c) **Izvalcite vtič iz vtičnice in/ali odstranite snemljivo akumulatorsko baterijo, preden boste nastavili napravo, zamenjali dodatno opremo ali shranili električno orodje.** S tem previdnostnim ukrepom preprečite nenameri zagon električnega orodja.
- d) **Nerabljena električna orodja hranite izven dosega otrok. Osebam, ki niso seznanjene z napravo ali niso prebrali teh navodil, ne pustite uporabljati električnega orodja.** Električna orodja so nevarna, če jih uporabljajo neizkušene osebe.
- e) **Električna orodja in pribor negujte s skrbnostjo. Preverite, če gibljivi deli brezhibno delujejo in se ne zatikajo, če so deli zlomljeni ali tako poškodovani, da je delovanje električnega orodja omejeno. Pred uporabo električnega orodja je treba popraviti poškodovane dele.** Veliko nesreč se zgodi zaradi slabo vzdrževanih električnih orodij.
- f) **Rezalna orodja morajo biti ostra in čista.** Skrbno negovana rezalna orodja z ostrimi rezalnimi robovi se manj zatikajo in jih je mogoče lažje voditi.
- g) **Električno orodje, pribor, vstaviveno orodje itd. uporabljajte v skladu s temi navodili. Pri tem upoštevajte delovne pogoje in opravilo, ki ga je treba izvršiti.** Uporaba električnega orodja v namene, za katere ni predvideno, lahko vodi do nevarnih situacij.
- h) **Ročaji in prijemalne površine morajo biti suhe, čiste in brez olja in masti.** Spolzki ročaji in spolzke prijemalne površine ne omogočajo varnega upravljanja in nadzor električnega orodja v nepredvidljivih situacijah.

### 5 Servis

- a. **Vaše električno orodje sme popravljati samo kvalificirano strokovno osebje in samo z originalnimi nadomestnimi deli.** Tako je zagotovljeno, da električno orodje ostane varno.

⚠ **POZOR!** To električno orodje med delovanjem ustvarja elektromagnetno polje. To polje lahko v določenih okoliščinah vpliva na aktivne ali pasivne medicinske vsadke.

Osebam z medicinskimi vsadki zaradi zmanjšanja nevarnosti resnih ali smrtnih poškodb priporočamo, da se pred uporabo stroja posvetujejo s svojim zdravnikom ali proizvajalcem medicinskega vsadka.

## 6. Varnostni napotki za brezdražne sisteme za pršenje barve

### ⚠ OPOZORILO! Zmanjšajte nevarnost požara.

- Napravo je dovoljeno uporabljati samo v nenevarnih območjih.
- Sistema za brezdražno pršenje barve Airless ni dovoljeno uporabljati za nanašanje vnetljivih barv in topil s plameniščem pod 21 °C. Plamenišče je temperatura, pri kateri lahko nastane dovolj hlapov nad snovjo, da se vname.
- Da bi preprečili elektrostatično razelektritev, se prepričajte, da so vse posode in zbirni sistemi ozemljeni.
- Priključite jih v ozemljeno vtičnico in uporabite ozemljene kabselske podaljške. Ne uporabljajte 3 na 2 adapterjev.
- Ne uporabljajte barv ali topil, ki vsebujejo halogenirane ogljikovodike. Za primere teh vrst materialov glejte navodila za uporabo.
- Zagotovite, da je območje pršenja dobro prezračeno in da je na voljo ustrezen dotok svežega zraka.
- Ne kadite v območju pršenja.
- Ne uporabljajte stikal za luči, motorjev ali podobnih izdelkov, ki povzročajo iskre v območju pršenja.
- Območje naj bo čisto in brez barv ali posod za čiščila, krp in drugih vnetljivih materialov.
- Seznaniti se morate naravo barve in čistil, ki jih pršite. Preberite varnostne liste (MSDS) in oznake na posodah za barvo ali čistila. Upoštevajte varnostna navodila za obdelavo, skladiščenje, transport in odstranjevanje proizvajalca barve ali čistila.
- Gasilni aparati morajo biti na voljo in v delujočem stanju.
- Pri delu v zaprtih prostorih:
  - Prepričajte se, da se v območju naprave ne tvorijo hlapi, ki vsebujejo topila.
  - Napravo postavite na stran, ki je obrnjena stran od predmeta, ki ga pršite.
  - Med napravo in brizgalno pištolo vzdržujte najmanjšo razdaljo 5 m.
- Pri delu na prostem:
  - Prepričajte se, da proti napravi ne nosi hlapov, ki vsebujejo topila. Pri tem upoštevajte smer vetra.
  - Napravo nastavite tako, da hlapi, ki vsebujejo topila, ne pridejo do naprave in se tam nabirajo.

- Med napravo in brizgalno pištolo vzdržujte najmanjšo razdaljo 5 m.

### ⚠ OPOZORILO! Zmanjšajte tveganje za poškodbe kože.

- Ne usmerjajte pištole vase, druge osebe ali živali.
- Roke in druge dele telesa držite stran od izpusta. Uhajanj na primer ne poskusite zatesniti tako, da jih prekrijete z deli telesa.
- Vedno uporabljajte zaščitni pokrovček za šobo. Ne pršite brez nameščenega zaščitnega pokrovčka za šobo.
- Uporabljajte samo konico za šobo, ki jo priporoča proizvajalec.
- Bodite previdni pri čiščenju in menjavi konice za šobo. Če se konica za šobo med pršenjem zamaši, sledite navodilom proizvajalca, da izklopite enoto in sprostite pritisk, preden konico za šobo odstranite za čiščenje.
- Naprave ne puščajte brez nadzora, ko je priključena na napajalno omrežje ali pod pritiskom. Če naprave ne uporabljate, jo izklopite in sprostite tlak v skladu z navodili proizvajalca.
- Z visokotlačnim curkom se lahko v telo vbrizgajo strupene snovi, ki lahko povzročijo resne poškodbe. V takšnem primeru nemudoma obiščite zdravnika.
- Preverite cevi in dele za znake poškodb. Zamenjajte poškodovane cevi ali dele.
- Ta sistem lahko ustvari tlak 207 barov. Uporabljajte samo dele in dodatke, ki jih je odobril proizvajalec z najmanj 228 bari.
- Ko ne pršite, vedno aktivirajte varovalo sprožilca. Zagotovite, da varovalo sprožilca deluje pravilno.
- Pred delom z napravo se prepričajte, da so vse povezave varne.
- Napravo morate znati izklopiti in hitro sprostiti pritisk. Skrbno se seznanite z upravljalnimi elementi.

### ⚠ OPOZORILO! Zmanjšajte tveganje za poškodbe.

- Vedno nosite ustrezne zaščitne rokavice, zaščito za oči in dihalni aparat ali masko.
- Naprave ne uporabljajte in ne nanašajte barve v bližini otrok. Otroci se nikoli ne smejo približati napravi.
- Izogibajte se nenormalni telesni drži ne stojte na nestabilni površini. Pazite, da stojite varno in da vedno ohranjate ravnotežje.
- Bodite pazljivi in pozorni na to, kar počnete.
- Naprave ne uporabljajte, če ste utrujeni ali pod vplivom drog ali alkohola.
- Cevi ne prelagajte ali preveč upogibajte.

- Cevi ne izpostavljajte temperaturam ali tlakom, ki presegajo tiste, ki jih določa proizvajalec.
- Cevi ne uporabljajte kot ojačitev za vlečenje ali dvigovanje naprave.
- Največji nazivni tlak zračne cevi je 228 barov, normalni delovni tlak je 207 barov.
- Zavedajte se nevarnosti tekočine, ki jo pršite, in preverite oznake na posodi ali informacije proizvajalca o tekočini, ki jo pršite, vključno z zahtevami za uporabo osebne zaščitne opreme.
- Ne pršite materiala, za katerega ne morete oceniti nevarnosti.
- Površine naprave se lahko med delovanjem zelo segrejejo. Da preprečite hude opekline, se ne dotikajte vročih površin naprave. Počakajte, da se naprava popolnoma ohladi.
- Naprava pod tlakom se lahko zažene brez opozorila. Sledite postopku za razbremenitev tlaka v teh navodilih, preden preverite, transportirate ali servisirate opremo. Izvlecite omrežni vtič iz vtičnice!
- Preberite opozorila ter se informirajte o posebnih nevarnostih uporabljenih tekočin.
- Shranjujte nevarne tekočine v odobrenih posodah in jih zavržite v skladu z veljavnimi smernicami.

#### **⚠ OPOZORILO! Nevarnost zaradi nepravilnega ravnanja z napravo**

- Za razprševanje in pršenje ne uporabljajte elektrostatičnih naprav. To lahko povzroči resne nevarnosti za upravljavca.
- Ne prekoračite najvišjega delovnega tlaka ali temperature komponente sistema z najnižjo nazivno vrednostjo. Preberite tehnične podatke v vseh navodilih za uporabo naprave.
- Uporabljajte tekočine in topila, ki so združljiva z vašo napravo.
- Preberite opozorila proizvajalca za tekočine in topila. Za popolne informacije o vašem materialu pridobite varnostni list materiala (MSDS) pri svojem trgovcu.
- Dnevno preverjajte napravo. Takoj popravite obrabljene ali poškodovane dele ali jih zamenjajte z domašnjimi deli proizvajalca.
- Pod nobenim pogojem ne spreminjajte ali prilagajajte naprave.
- Napravo uporabljajte le za predvideni namen. Če potrebujete povezane informacije, se obrnite na svojega trgovca.
- Cevi in kable napeljite stran od prometnih površin, ostrih robov, gibljivih delov in vročih površin.

- Cevi ne prelagajte ali preveč upogibajte in ne uporabljajte cevi za vlečenje naprave.
- Upoštevajte vse veljavne varnostne predpise.
- Otroci in živali se ne smejo približevati delovnemu območju.
- Naprave ne uporabljajte, če ste utrujeni ali pod vplivom drog, alkohola ali zdravil.

## **7. Preostala tveganja**

Med uporabo te naprave so prisotna dodatna preostala tveganja, ki morda niso obravnavana v varnostnih napotkih. Ta tveganja obstajajo na primer v primeru napačne ali dolgotrajne uporabe.

Tudi če upoštevate ustrezne varnostne predpise in uporabljate vse varnostne naprave, še vedno obstajajo določena preostala tveganja.

Ta so navedeni spodaj:

- Poškodbe zaradi dotikanja vrtečih se/gibljivih delov
- Poškodbe pri zamenjavi delov, rezil ali dodatkov
- Poškodbe zaradi dolgotrajne uporabe naprave. Med dolgotrajno uporabo imejte redne odmore.
- Poslabšanje sluha
- Zdravstvena tveganja zaradi vdihavanja barve med uporabo naprave

## **8. Izbira materiala in barve**

**⚠ POZOR! Ne uporabljajte teksturirane stenske barve ali premazov, saj lahko zamašite šobo brizgalne pištole in poškodujete sestavne dele brezračne postaje za brizganje barve.**

### **8.1 Uporabni materiali in barve**

Mnoge materiale in barve je mogoče uporabiti za brizganje, nekaterih pa ne. V ta namen glejte priporočila proizvajalca.

Dovoljeni so naslednji materiali in barve:

- barve na vodni osnovi;
- Sredstva za zaščito lesa;
- oljne barve;
- temeljni premazi;
- emajl;
- adhezijski temeljni premazi;
- prozorni laki;
- olja;
- sredstva za luženje.

## 8.2 Neuporabni materiali in barve

Uporaba naslednjih materialov in barv bo povzročila prezgodnjo obrabo in zamašitev razpršilne šobe. To bo razveljavilo garancijo.

- a. Barve in laki, ki vsebujejo abrazivne sestavine, npr.
  - emulzijske/disperzijske barve za zunanje barvanje
- b. silikatne barve;
- c. vnetljivi materiali.

Za odlične rezultate natančno preberite navodila za uporabo, preden uporabite brezračni sistem za pršenje barve Airless.

## 9. Montaža

Zahtevano orodje za celovito montažo/korake natančne nastavitve:

- 19-milimetrski viličasti ključ

**⚠ POZOR!** Prepričajte se, da je omrežni vtič naprave izključen iz električne vtičnice, preden izvedete katero od naslednjih dejavnosti.

### 9.1 Namestitev razpršilne cevi (sl. 2+3)

- Odstranite pokrivni kapi (A) na obeh koncih razpršilne cevi (1) in pokrivno kapo (B) na izhodnem priključku razpršilne cevi (18) (sl. 2).
- Navijte navoj razpršilne cevi (1) na izhodni priključek razpršilne cevi (18) in pritegnite z 19-milimetrskim viličastim ključem. Ne zategnite preveč (sl. 2).
- Privijte navoj na drugem koncu razpršilne cevi (1) na brizgalno pištolo (6) in ga pritrдите z 19-milimetrskim viličastim ključem. Ne zategnite preveč (sl. 3).

### 9.2 Montaža sesalne cevi (11) in povratne cevi (10) (sl. 4)

Sesalna cev (11) in povratna cev (10) sta predhodno nameščeni na napravi.

Če želite zamenjati sesalno (11) ali povratno cev (10), s ploščatim izvijačem (ni v obsegu dostave) odvijte vijake na cevnihih objemkah mrežastega filtra sesalne cevi (12), dovodni priključek sesalne cevi (16), dovodni priključek povratne cevi (21) in odstranite cev (sl. 4).

Zamenjajte z novo cevjo (sesalna cev/povratna cev) in jo namestite v obratnem vrstnem redu.

### 9.3 Razpršilna šoba in zaščita šobe (sl. 5-9)

Napotek: Brizgalna pištola (6) je vnaprej sestavljena. Če ste brizgalno pištolo (6) razstavili zaradi čiščenja, sledite spodnjim korakom, da jo ponovno sestavite.

1. Vstavite ročaj mrežastega filtra (26) v ročaj brizgalne pištole (7) in poravnajte ročaj brizgalne pištole z vrhom brizgalne pištole (sl. 5).
2. Primitite zgornji del brizgalne pištole (6) in pritrđite ročaj brizgalne pištole z 21-milimetrskim viličastim ključem (ni v obsegu dostave) (sl. 6).
3. Ščitnik sprožilca (2) pritrđite na dovodni priključek razpršilne cevi (25) na dnu ročaja brizgalne pištole (7) z 19-milimetrskim viličastim ključem. Ščitnik sprožilca je na zgornjem koncu vpet v nosilec ščitnika (24) (sl. 6).
4. Prepričajte se, da sta majhni distančni sornik (27) in tesnilo (28) nameščena v zaščiti šobe (4) (sl. 7).
5. Razpršilno šobo (5) namestite v zaščito šobe (4) in jo pritrđite na brizgalno pištolo (6). Prepričajte se, da je razpršilna šoba (5) s konico obrnjena naprej v položaj za pršenje. Zategnite varovalno matico (29) s 26-milimetrskim viličastim ključem (ni v obsegu dostave) (sl. 8+9).

**⚠ POZOR!** Ne pršite, dokler ne namestite razpršilne šobe (5) in zaščite za šobo (4).

Ne potegnite sprožilca (3), dokler razpršilna šoba (5) ni v pravilnem položaju za pršenje. Preden odstranite, zamenjate ali očistite razpršilno šobo (5), vedno zavarujte sprožilec (3).

## 10. Pred zagonom

Preden napravo priključite na napajalno omrežje, se prepričajte, da se podatki na tipski ploščici ujemajo s podatki o električnem omrežju.

**⚠ POZOR!** Pred nastavljanjem naprave zagotovite, da je stroj izklopljen in da je prekinjena povezava z napajalnim omrežjem.

- Pred vklopom naprave morajo biti pravilno nameščeni vsi pokrovi in varnostne naprave.

### 10.1 Zavarovanje sprožilca brizgalne pištole

**⚠ POZOR!** Sprožilec brizgalne pištole (3) je treba pred pripravo brizgalne naprave zavarovati, da preprečite nenamerni pritisk sprožilca (3). Ob pozivu zavarujte sprožilec brizgalne pištole (3).

- Za zavarovanje sprožilca (3) obrnite varnostno ročico sprožilca (23) nazaj (sl. 10).
- Za odklepanje sprožilca (3) obrnite varnostno ročico sprožilca (23) navzdol (sl. 11).

## 10.2 Razbremenitev tlaka

⚠ **POZOR!** Če iz kakršnega koli razloga izklopite napravo, vedno upoštevajte postopke za razbremenitev tlaka. S tem postopkom omogočite uhajanje tlaka iz razpršilne cevi (1).

⚠ **PREVIDNO!** Če ne izvedete naslednjih korakov, se lahko pojavijo resne poškodbe.

⚠ **OPOZORILO!** Brizgalne pištole (6) nikoli ne usmerite v kateri koli del telesa. Ob prikazu ustreznega pozove, vedno sledite korakom za razbremenitev tlaka.

- Zavarujte sprožilec brizgalne pištole (3) (sl. 10).
- Nastavite stikalo za polnjenje/pršenje (19) v položaj »Prime« (Polnjenje) (sl. 12).
- Napravo izklopite s pritiskom na »0« na stikalu za vklop/izklop (14) (sl. 13).
- Obrnite regulator tlaka (9) v položaj »Prime/Clean« (Polnjenje/čiščenje) (sl. 14).
- Sprostite zaščito sprožilca brizgalne pištole (3) (sl. 11).
- Na kratko povlecite sprožilec brizgalne pištole (3), da sprostite ves pritisek iz sistema (sl. 15).
- Zavarujte sprožilec brizgalne pištole (3) (sl. 10).

## 10.3 Priprava črpalke (sl. 16)

- Odklopite sesalno cev (11) iz povratne cevi (10).
- Vstavite sesalno cev (11) v posodo za barvo.
- Povratno cev (10) vstavite v čisto posodo za odpadke.
- Nastavite stikalo »Prime/Spray« (Polnjenje/pršenje) (19) v položaj »Prime« (Polnjenje) (sl. 12).
- Obrnite regulator tlaka (9) na nastavitve »Prime/Clean« (Polnjenje/čiščenje). Prepričajte se, da je regulator tlaka (9) poravnal z oznako na vrhu naprave (sl. 14).
- Napravo vklopite s pritiskom na »I« na stikalu za vklop/izklop (14) (sl. 13).
- Zaženite črpalko za približno 60 sekund, dokler ne vidite, da barva enakomerno teče iz povratne cevi v posodo za odpadke.
- Nastavite stikalo »Prime/Spray« (Polnjenje/pršenje) (19) v položaj »Spray« (Pršenje) (sl. 17).
- Počakajte, da se brizgalna naprava po kratkem času samodejno izklopi. Če se sistem za brezračno pršenje barve Airless ne izklopi samodejno, ponovite korake 4 do 8.
- Povratno cev (10) vstavite nazaj v posodo za barvo in povratno cev (10) in sesalno cev (11) spnite skupaj s priloženimi sponkami (sl. 18).

Priporočilo: Priporočamo, da korake, opisane na tej strani, najprej izvedete z vodo.

Tako lahko preizkusite delovanje sistema za brezračno pršenje barve Airless in se prepričate, da je naprava pravilno sestavljena.

## 11. Uporaba

⚠ **PREVIDNO!** Preden začnete pršiti, se prepričajte, da je brizgalna naprava pravilno napolnjena.

### ⚠ **POZOR!**

**Pred zagonom obvezno v celoti montirajte napravo!**

### 11.1 Brizganje

- Prepričajte se, da je razpršilna šoba (5) s konico obrnjena naprej v položaj za pršenje (sl. 19).
- Sledite »Navodilo za razbremenitev tlaka« (glejte 10.2).
- Napravo vklopite s pritiskom na »I« na stikalu za vklop/izklop (14) (sl. 13).
- Odprite varnostno ročico sprožilca (23) (sl. 11).
- Počasi zavrtite regulator tlaka (9) v smeri urinega kazalca na najvišjo nastavitve (sl. 20).
- Nastavite stikalo »Prime/Spray« (Polnjenje/pršenje) (19) v položaj »Spray« (Pršenje) (sl. 17).
- Postavite se približno 30 cm od površine, ki jo želite brizgati, in ohranite to razdaljo (sl. 21).
- Povlecite sprožilec (3), da začnete brizganje (sl. 15).

**NAPOTEK:** Motor se med pršenjem vklopi in izklopi za uravnavanje tlaka. To je običajni postopek.

⚠ **POMEMBNO!** Ko končate s pršenjem, vedno sledite korakom za »razbremenitev tlaka« (glejte 10.2).

⚠ **POMEMBNO!** Če še niste zaključili barvanja s sistemom za brezračno pršenje barve Airless in želite napraviti kratek odmor (30–60 minut), ne puščajte barve v črpalki. Sledite navodilom za čiščenje (12. poglavje), da preprečite, da bi se barva v črpalki in cevi posušila.

Ko se želite vrniti k opravi, začnite z 9. poglavjem. Ko ste znova opravili potrebne priprave, usmerite brizgalno pištolo v koš za smeti in počakajte 30 sekund, da preostala čistilna raztopina odteče iz sistema. Nato lahko nadaljujete s pršenjem.

⚠ **POMEMBNO!** Mineralni terpentini se med čiščenjem nikoli ne sme mešati z vodo.

## 11.2 Preizkušanje nastavitve pršenja (sl. 22–24)

**Napotek:** Prepričajte se, da sledite korakom »Pršenje« (11.1), preden preskusite nastavitve pršenja sistema za brezračno pršenje barve Airless.

### 11.2.1 Nastavitev tlaka (sl. 22)

- Regulator tlaka (9) nastavite na srednje visok tlak. Nato preizkusite nastavitve tlaka na odpadnem kosu materiala (sl. 22).
- Nastavljajte regulator tlaka (9), dokler ne dosežete gladkega in enakomernega rezultata.

### 11.2.2 Hitrost gibanja (sl. 23)

Testno popršite območje na odpadnem kosu materiala, da določite zahtevano hitrost premikanja za nastavitve tlaka (sl. 23).

- Nižji tlak zahteva počasnejše gibe.
- Višji tlak zahteva hitreje gibe.

### 11.2.3 Nastavitev razpršilne šobe

- Sledite korakom »Razbremenitev tlaka« (10.2).
- Odvijte varovalno matico (29) (sl. 24).
- Zavrtite zaščitno šobe (4), da prilagodite smer železnega vzorca pršenja (sl. 24).
- Razpršilna šoba zgoraj: vodoravna usmerjenost
- Razpršilna šoba na strani: navpična usmerjenost

**NAPOTEK!** Usmerjenost curka pršenja je odvisna od zelene delovne smeri. Pri vodoravnem delu je priporočljiv navpičen curek pršenja. V primeru navpične smeri dela vodoravni curek.

## 11.3 Tehnika pršenja (sl. 25-28)

1. Brizgalne pištrole (6) ne vodite z zapestjem, temveč s celotno roko. Tako brizgalno pištolo (6) držite pravokotno na površino in dobite enakomerno sliko (sl. 25).
2. Ne potegnite sprožilca, dokler ne začnete gibanja. Sprostite sprožilec (3), preden ustavite gibanje. Brizgalna pištola (6) se mora vedno premikati, ko sprožilec (3) pritisnete in sprostite (sl. 26).
3. Brizgalno pištolo (6) držite pravokotno na površino, da ohranite konstantno razdaljo pršenja (sl. 27).
4. Vsak trak prekrivajte za približno 30 %. Tako ustvarite enakomeren premaz (sl. 28).

### NAPOTEK!

- Ob vetrovnih dnevih se izogibajte pršenju na prostem, saj so lahko rezultati nezadovoljivi.

- Nanesite le en sloj za drugim. Vedno počakajte, da se en sloj popolnoma posuši, preden nanesete drugega.
- Izogibajte se prekinitvam, saj lahko to povzroči neenakomeren rezultat. Najbolje je, da začnete zunaj območja, ki ga želite poškopiti, pri čemer se izognete središču območja, če je mogoče, in pršite čez nasprotni rob.

## 12. Čiščenje in vzdrževanje

**⚠ POZOR!** Pred predelavo, vzdrževalnimi ali servisnimi deli izklopite napravo in izvlecite omrežni vtič iz vtičnice!

### 12.1 Izbira čistilne raztopine

Za materiale na vodni osnovi (npr. akrilne barve):

- Za čiščenje uporabljajte samo vodo.

**⚠ POZOR!** Ko uporabljate čistila na osnovi topil za barve na vodni osnovi, nastane nova snov, ki jo je izjemno težko očistiti.

- Za čiščenje priporočamo 10–15 litrov vode.

Za materiale na osnovi olja (npr. emajlirane barve, laki):

- uporabljajte le ustrezno čistilno raztopino. Preberite navodila za čiščenje na etiketi premaza, da ugotovite, katero čistilno sredstvo potrebujete.
- Naslednja čistilna sredstva na osnovi topil so varna za uporabo v brizgalni napravi Airless: mineralni terpenin, razredčilo za barve
- **NAPOTEK:** Mineralni terpenin se med čiščenjem nikoli ne sme mešati z vodo.
- Za čiščenje priporočamo 1–2 litra ustrezne čistilne raztopine.

### 12.2 Čiščenje naprave

**⚠ POMEMBNO!** Napravo morate očistiti takoj po uporabi. To preprečuje sušenje barve v črpalki in cevi. Neupoštevanje teh korakov čiščenja lahko povzroči trajno poškodbo naprave za brizganje barve in samodejno razveljavi garancijo.

- Obrnite regulator tlaka (9) na nastavitve »Prime/Clean« (Polnjenje/čiščenje).
- Nastavite stikalo za polnjenje/pršenje (19) v položaj »Prime« (Polnjenje) (sl. 12).
- Sesalno cev (11) postavite v vedro z ustrezno čistilno raztopino. Povratno cev (10) postavite v prazno vedro (sl. 29).

- Vklonite napravo s pritiskom na »K« na stikalu za vklop/izklop (14) (sl. 13). Preverite povratno cev (10) in počakajte, da čistilna raztopina enakomerno izteče.
- Nastavite stikalo »Prime/Spray« (Polnjenje/pršenje) (19) v položaj »Spray« (Pršenje) (sl. 17).
- Brizgalno pištolo (6) usmerite v prazno vedro. Nato stisnite in držite sprožilec (3), dokler večina barve ni odstranjena iz brizgalne cevi (1) (sl. 30).
- Zavarujte sprožilec brizgalne pištote (3) (sl. 10).
- Razpršilno šobo (5) obrnite za 180° na stran čiščenja (sl. 31).
- Odklenite sprožilec brizgalne pištote (3) in držite sprožilec (3) pritisnjen, da razpršite čistilno raztopino skozi sistem (sl. 11). Nadaljujte z brizganjem, dokler iz razpršilne šobe (5) ne priteče samo čistilna raztopina. Dodajte več čistilne raztopine, če barva ni popolnoma odstranjena.

**NAPOTEK:** Če tekočina v vedru s čistilno raztopino med čiščenjem postane motna zaradi barve, glejte razdelek »Čiščenje mrežastega filtra sesalne cevi«. Ko sta mrežasti filter sesalne cevi (13) in razpršilna cev (1) očiščena, znova sestavite in ponovite korake od 6 do 9 v tem razdelku.

- Nastavite stikalo za polnjenje/pršenje (19) v položaj »Prime« (Polnjenje) (sl. 14).
- Napravo izklopite s pritiskom na »0« na stikalu za vklop/izklop (14) (sl. 13).

### 12.3 Čiščenje mrežastega filtra sesalne cevi

**POMEMBNO!** Napravo morate očistiti takoj po uporabi. To preprečuje sušenje barve v črpalki in cevi. Neupoštevanje teh korakov čiščenja lahko povzroči trajno poškodbo naprave za brizganje barve in samodejno razveljavi garancijo.

- Z izvijačem (ni v obsegu dostave) odvijte vijak na cevni objemki mrežastega filtra sesalne cevi (12) (sl. 32).
- Izvlecite mrežasti filter sesalne cevi (13) in ga sperite pod primerno čistilno raztopino (sl. 32).

### 12.4 Čiščenje brizgalne pištote

**POMEMBNO!** Napravo morate očistiti takoj po uporabi. To preprečuje sušenje barve v črpalki in cevi. Neupoštevanje teh korakov lahko povzroči trajno poškodbo naprave za brizganje barve in samodejno razveljavi garancijo.

⚠ **POZOR!** Prepričajte se, da je naprava izklopljena in da je tlak sproščen.

- Odstranite brizgalno pištolo (6) s razpršilne cevi (1), tako da zrahljate matico z 19-milimetrskim izvijačem (ni v obsegu dostave) (sl. 3 v obratnem vrstnem redu).
- Odstranite zaščito šobe (4) in razpršilno šobo (5), tako da popustite varovalno matico. Ko odstranite zaščitno opremo, izvlecite razpršilno šobo (5) (sl. 33).

**NAPOTEK!** Majhen distančni sornik (27) in tesnilo (28) se uporabljata za namestitev razpršilne šobe (5) v zaščito šobe. Pazite, da ne izgubite teh komponent, ko odstranjujete zaščito šobe (4) (sl. 34). Če tesnilo (28) ni več tesno ali je porozno, ga zamenjajte z nadomestnim tesnilom (v obsegu dostave).

- Odstranite ščitnik sprožilca (2). To storite tako, da ga sprostite iz držala ščitnika sprožilca (24) (sl. 7). Z 19-milimetrskim viličastim ključem odstranite dovodni priključek razpršilne cevi (25) na dnu in ročaj brizgalne pištote (7) (sl. 35+36).
- Primitte zgornji del brizgalne pištote (2) in zrahljajte ročaj (7), tako da 21-milimetrski vijakni ključ vstavite v utore na dnu ročaja (7). Zavrtite v nasprotni smeri urnega kazalca, dokler ročaja (7) ni mogoče popolnoma odstraniti (sl. 37). Namig: Če uporabite drsnik ali vpenjalno pripravo za pritrditev vrha brizgalne pištote (6), bo ta korak veliko lažji.
- Odstranite ročaj mrežastega filtra (26) z ročaja brizgalne pištote (7) in očistite vse komponente v čistilni raztopini (sl. 38).
- Za čiščenje mrežastega filtra odvijte oba konca pokrovčka tako, da ju zavrtite v nasprotni smeri urnega kazalca. Ko ju odvijete, odstranite en pokrovček in izvlecite drugi pokrovček in vzmet iz mrežastega tulca filtra. S čistilno krtačo očistite notranost mrežastega filtra (sl. 39).

**NAPOTEK:** Po čiščenju preverite stanje mrežastega filtra. Če je mrežasti filter zamašen s posušeno barvo, obrabljen ali deformiran, ga morate zamenjati.

13. Za ponovno sestavljanje brizgalne pištote (6) sledite zgornjim korakom v obratnem vrstnem redu.

### 12.5 Vzdrževanje sesalnega kanala

Če sistem za pršenje barve Airless ne vsesa barve, pritisnite gumb, da zagotovite, da se sesalni kanal prosto premika. (sl. 40)

### Informacije o servisu

Upoštevajte, da so pri tem izdelku sledeči deli podvrženi obrabi, ki izhaja iz uporabe, ali naravni obrabi oz. so sledeči deli potrebni kot potrošni material. Obrabni deli\*: ogljene ščetke, filtri, tesnila, šobe

\* Ni nujno v obsegu dostave!

Nadomestne dele in pribor dobite v našem servisnem centru. V ta namen odčitajte QR-kodo na naslovni strani.

### 13. Tehnični podatki

Motor	220–240/50 V/Hz
Vhodna moč	650–750 W
Nazivni tok	2,8–3,3 A
Največji delovni tlak	3000/207 PSI/barov
Odpornost na kratki stik	5 kA
Vrsta zaščite	IP23
Razred zaščite	I
Delovni tlak	0–3000/0–207 PSI/barov
Pretok materiala	1,1 l/min
Velikost razpršilne šobe	517
Raven zvočnega tlaka	97 dB
Nivo zvočne moči	91 dB
Vibracijska vrednost	0,715 m/s <sup>2</sup>
Zahtevana temperatura delovnega okolja	5–40 °C
Zahtevana zračna vlažnost delovnega okolja	30–50 %
Dolžina razpršilne cevi	7,6 m
Izhodni priključek razpršilne cevi	1/4–18 NPSM

#### Hrup

Vrednosti hrupa in tresljajev so bile ugotovljene v skladu s standardom EN 62841-1.

#### Nosite zaščito za sluh.

Zaradi vpliva hrupa lahko oglušite.

#### Hrupnost omejite na minimum!

- Uporabljajte samo brezhibne naprave.
- Redno vzdržujte in čistite napravo.
- Svoj način dela prilagodite napravi.
- Ne preobremenite naprave.
- Po potrebi predajte napravo v pregled.
- Izklopite napravo, ko je ne uporabljate.

### 14. Skladiščenje in transport

Napravo in njen pribor hranite na temnem in suhem, otrokom nedostopnem mestu. Optimalna temperatura skladiščenja je med 5 in 30 °C. Električno orodje shranjujte v originalni embalaži.

**⚠ POZOR! Napravo morate pred transportom nujno zavarovati pred padcem ali prevračanjem.**

Stroj lahko dvignete in transportirate samo z ročajem.

#### 14.1 Trajno skladiščenje

**Po vsaki uporabi izvedite vse korake čiščenja. Zagotovite, da napravo pred skladiščenjem temeljito očistite. Tako preprečite nabiranje zasušene barve, ki lahko blokira napravo in poslabša njeno delovanje.**

1. Izvedite vse korake čiščenja.
2. Odstranite razpršilno cev (1).
3. Odstranite sesalno cev (11) z dovodnega priključka sesalne cevi (15) in s ploščatim izvijačem odvijte vijak na objemki kovinske cevi dovodnega priključka sesalne cevi (16).
4. Odstranite povratno cev (10) z dovodnega priključka povratne cevi (20) in s ploščatim izvijačem odvijte vijak na objemki kovinske cevi dovodnega priključka povratne cevi (21).
5. Obrnite napravo. V vsako dovodno odprtino nalijte 30 ml gospodinjanskega olja ali olja za zaščito črpalke.
6. Nastavite stikalo »Prime/Spray« (Polnjenje/pršenje) v položaj »Spray« (Pršenje).
7. Obrnite regulator tlaka (9) v položaj »Low Spray« (Nizko pršenje).
8. Držite krpo čez izhodni priključek razpršilne cevi (18).
9. Napravo vklopite za 5 sekund s pritiskom na »I« na stikalu za vklop/izklop (14). Nato napravo izklopite tako, da na stikalu za vklop/izklop (14) pritisnete »0«.
10. Nastavite stikalo »Prime/Spray« (Polnjenje/pršenje) (19) v položaj »Prime« (Polnjenje).
11. Namestite sesalno cev (11) nazaj na dovodni priključek sesalne cevi (15) in s ploščatim izvijačem privijte vijak na objemki kovinske cevi dovodnega priključka sesalne cevi (16).
12. Namestite povratno cev (10) nazaj na dovodni priključek povratne cevi (20) in s ploščatim izvijačem privijte vijak na objemki kovinske cevi dovodnega priključka povratne cevi (21).

13. Ohišje naprave za brizganje obrišite s čisto, suho krpo.
14. Napravo za brizganje in njen pribor hranite na čistem, suhem, otrokom nedostopnem mestu.

## 15. Električni priključek

**Nameščeni elektromotor je priključen, tako da je pripravljen za uporabo. Priključek ustreza zadevnim evropskim določilom. Omrežni priključek in uporabljen podaljšek na strani kupca morata ustrezati predpisom.**

⚠ **POZOR!** Omrežni kabel te naprave ima ozemljitveno vod in ozemljeni vtič. Vtič mora biti priključen v ustrezno vtičnico, ki je nameščena in ozemljena v skladu z lokalnimi predpisi in odloki.

⚠ **OPOZORILO!** Preverite napetost! Napetost se mora ujemanjati s podatki na tipski ploščici!

**Omrežni priključek in uporabljen podaljšek na strani kupca morata ustrezati predpisom.**

### Poškodovani električni priključni vodnik

Na električnih priključnih vodih pogosto nastanejo poškodbe izolacije.

Vzroki za to so lahko:

- Otiščanci, če priključne vode speljete skozi okna ali reže vrat
- Pregibi zaradi nepravilne pritrditve ali vodenja priključnih vodov
- Rezi zaradi vožnje preko priključnih vodov
- Poškodbe izolacije zaradi iztrganja iz stenske vtičnice
- Pretrgana mesta zaradi staranja izolacije

Takih poškodovanih električnih priključnih vodov ne smete uporabljati, ker so zaradi poškodb izolacije smrtno nevarni. Redno preverjajte električne priključne vode za poškodbe. Pri tem pazite, da priključni vod pri preverjanju ne bo visel na napajalnem omrežju. Električni priključni vodi morajo ustrezati zadevnim evropskim določilom. Uporabljajte samo priključne vode z oznako »H05VV-F«. Nadomestne kable sme položiti samo usposobljen električar. Če ste v dvomih, se obrnite na telefonsko številko za stranke, ki jo boste našli na dnu strani.

### Motor na izmenični tok

- Omrežna napetost mora znašati 220–240 V~.
- Podaljški do dolžine 25 m morajo imeti prečni prerez 1,5 mm<sup>2</sup>.

Priključevanje in popravila električne opreme lahko izvajajo samo električarji.

V primeru povpraševanja morate navesti spodnje podatke:

- Vrsta toka, ki napaja motor
- Podatki tipске ploščice stroja

## 16. Odlaganje med odpadke in reciklaža

### Napotki za embalažo



Embalažne materiale je mogoče reciklirati. Embalažo zavržite okoli prijazno.

### Napotki glede zakona o električnih in elektronskih napravah



**Stare električne in elektronske naprave ne sodijo med gospodinjske, pač pa jih morate zavreči oz. oddati na zbirno mesto ločeno!**

- Stare baterije, ki niso fiksno vgrajene v staro napravo, je treba pred oddajo na zbirno mesto odstraniti brez uničenja komponent! Navodila za njihovo odstranjevanje ureja zakon o baterijah.
- Lastnik oz. uporabnik električnih in elektronskih naprav je zakonsko zavezan, da stare naprave po njihovi uporabi odda.
- Končni uporabnik nosi odgovornost za brisanje svojih osebnih podatkov na stari napravi, ki jo želi zavreči!
- Simbol prečrtanega smetnjaka pomeni, da električnih in elektronskih naprav ne smete odlagati med gospodinjske odpadke.
- Električne in elektronske naprave lahko brezplačno oddate na naslednjih mestih:
  - Javno-pravna mesta za odstranjevanje odpadkov oz. zbirna mesta (npr. komunalna podjetja).
  - Prodajna mesta električnih naprav (stacionarna in spletna), če so trgovci zavezani k prevzemanju starih naprav ali to ponujajo brezplačno.
  - Do tri stare električne naprave na vrsto naprave, z dolžino stranice največ 25 centimetrov, lahko brez predhodnega nakupa nove naprave od proizvajalca oddate pri njem ali na drugem pooblaščenem zbirnem mestu v vaši bližini.

- Ostale proizvajalčeve in trgovčeve dodatne pogoje za prevzem najdete pri posamezni servisni službi.
- Če proizvajalec dostavi novo električno napravo v zasebno gospodinjstvo, lahko končni uporabnik na zahtevo naroči brezplačen prevzem stare električne naprave. Povežite se s servisno službo proizvajalca.
- Te izjave veljajo le za naprave, ki so nameščene in prodane v državah Evropske unije in so predmet evropske direktive 2012/19/EU. V državah izven območja Evropske unije lahko veljajo drugačna določila za odstranjevanje starih električnih in elektronskih naprav med odpadke.

## 17. Pomoč pri motnjah

Težava	Mogoč vzrok	Ukrep
Naprava za brizganje se ne zažene.	Naprava za brizganje ni priključena na električno omrežje.	Priključite Napravo za brizganje.
	Električni tok se ne dovaja iz vtičnice.	Natančno preverite omrežno napetost.
	Kabelski podaljšek je poškodovan ali pa je njegova zmogljivost premajhna.	Zamenjajte kabelski podaljšek ali ga zamenjajte s kablom ustrezne napetosti.
	Naprava za brizganje se izklopi pod pritiskom.	Motor se med pršenjem vklopi in izklopi za uravnavanje tlaka. To je običajni postopek.
Izstopa malo ali nič materiala za brizganje.	Razpršilna šoba (5) je zamašena.	Očistite razpršilno šobo (5) s čistilno iglo.
	Sesalna cev (11) je zamašena.	Očistite sesalno cev (11).
	Regulator tlaka (9) je nastavljen prenizko.	Regulator tlaka (9) nastavite višje z vrtenjem kolesca v smeri urinega kazalca.
	Sesalna cev (11) ni dovolj tesno pritrjena.	Ponovno nastavite sesalno cev (11) na dovodni priključek sesalne cevi (15) in s ploščatim izvijačem pritrdite vijak na objemko kovinske cevi dovodnega priključka sesalne cevi (16).
	Mrežasti filter sesalne cevi (13) je zamašen.	Filter očistite ali pa ga zamenjajte. Uporabljate le čistila, primerna za material.
Razpršilna šoba ni tesno pritrjena.	Matica zaščite šobe (4) je zrahljana.	Privijte matico zaščitne šobe (4).
	Razpršilne šobe (5) niste pravilno sestavili.	Razstavite šobo in jo znova pravilno sestavite.
	Razpršilna šoba (5) je obrabljena.	Zamenjajte razpršilno šobo (5).
Iztekanje materiala za brizganje.	Zaščita šobe (4) je zrahljana.	Privijte zaščito šobe (4).
	Razpršilna šoba (5) je obrabljena.	Zamenjajte razpršilno šobo (5).
	Tesnilo v zaščiti šobe (4) je obrabljeno.	Zamenjajte tesnilo (28).
	Material za brizganje se zbira v razpršilni šobi (5) in zaščiti šobe (4).	Očistite razpršilno šobo (5) in zaščito šobe (4) s čistilno raztopino, primerno za material.
Pregrobo razprševanje.	Prevelika količina materiala.	Regulator tlaka (9) nastavite na nižjo vrednost.
	Razpršilna šoba (5) in zaščita šobe (4) sta zamašena.	Očistite.
	Mrežasti filter sesalne cevi (12) je zamašen.	Očistite ali zamenjajte.

Barva teže ali se pojavljajo barvni madeži.	Uporabljeno je preveč materiala.	Nastavite regulator tlaka (9) ali hitreje premikajte brizgalno pištolo (6).
Preveč meglice barve.	Razdalja od pištole do predmeta, ki ga brizgate, je prevelika.	Zmanjšajte razdaljo.
	Uporabljeno je preveč materiala.	Regulator tlaka (9) nastavite na nižjo vrednost.
Barvna slika je zelo tanka in neenakomerna.	Brizgalno pištolo (6) prehitro premikate.	Prilagodite nastavitvev regulatorja tlaka (9) ali premikajte brizgalno pištolo (6) počasneje.
Barva brizga v kapljicah.	Zračni mehurčki v povratni cevi (10).	Sledite korakom »Priprava črpalke«.
Sesalna cev (11) med čiščenjem ne sesa vode.	Pomanjkanje pritiska.	Z uporabo ustrezne čistilne raztopine za material sledite korakom »Priprava črpalke«.
Na barvni sliki nastanejo proge.	Regulator tlaka (9) je nastavljen prenizko.	Regulator tlaka (9) nastavite višje.
	Ročaj mrežastega filtra (26), razpršilna šoba (5) ali mrežasti filter sesalne cevi (13) je zamašen.	Očistite ročaj mrežastega filtra (26), razpršilno šobo (5) in mrežasti filter sesalne cevi (13).
	Sesalna cev (11) ni pravilno nameščena na dovodni priključek sesalne cevi (15).	Ponovno nastavite sesalno cev (11) na dovodni priključek sesalne cevi (15) in s ploščatim izvijačem pritrdite vijak na objemko kovinske cevi dovodnega priključka sesalne cevi (16).
	Razpršilna šoba (5) je obrabljena.	Zamenjajte razpršilno šobo (5).
	Pregosta barva.	Barvo razredčite v skladu z navodili proizvajalca.

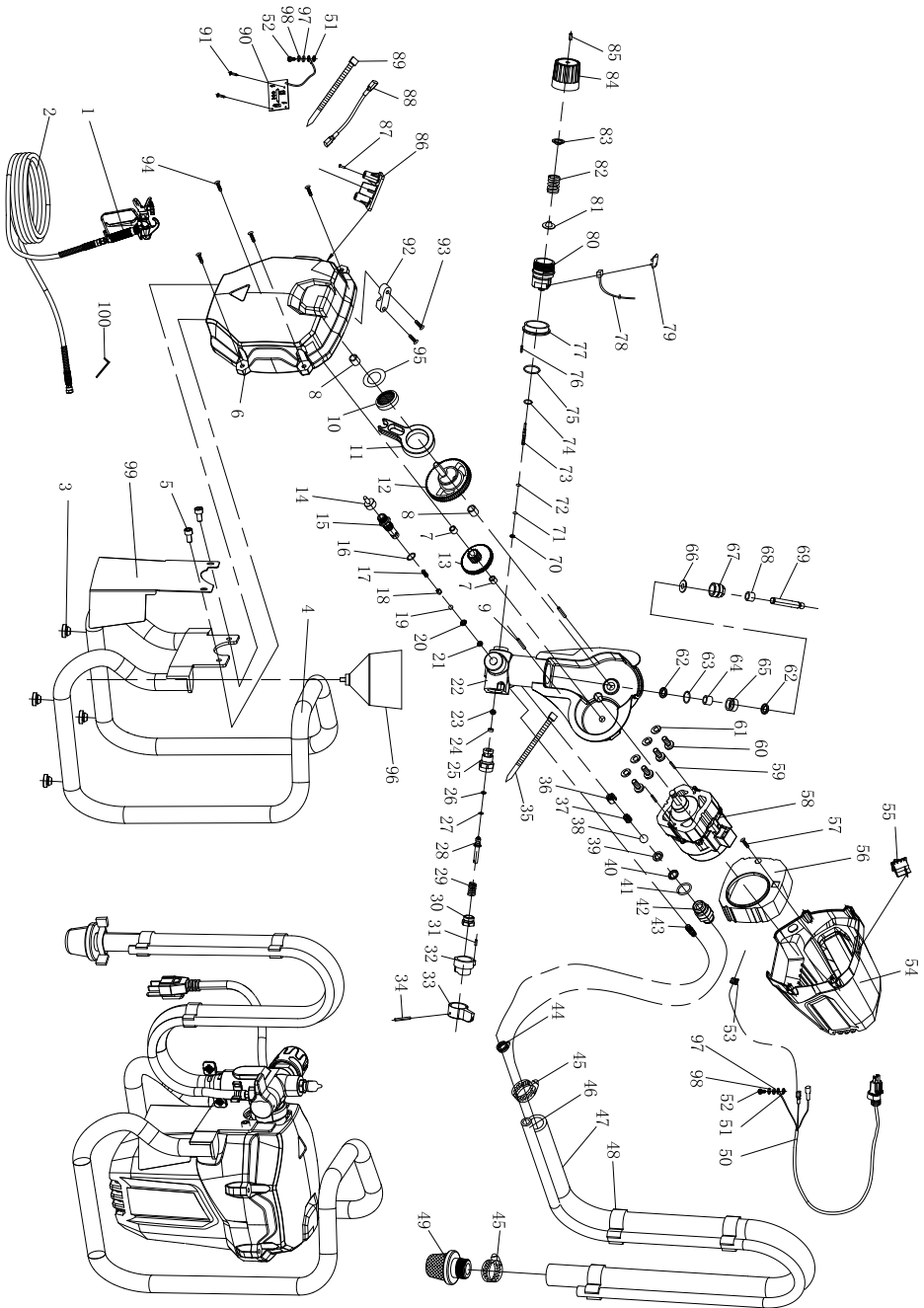

**Schepbach GmbH, Günzburger Str. 69, 89335 Ichenhausen**

DE	<b>EU-Konformitätserklärung</b> Übersetzung der Originalkonformitätserklärung		Der hier beschriebene Gegenstand der Erklärung erfüllt die Vorschriften der Richtlinie 2011/65/EU des Europäischen Parlaments und des Rates vom 8. Juni 2011 zur Beschränkung der Verwendung bestimmter gefährlicher Stoffe in Elektro- und Elektronikgeräten. *
	Wir erklären in alleiniger Verantwortung, dass das hier beschriebene Produkt mit den geltenden Richtlinien und Normen übereinstimmt.		Technische Unterlagen verfügbar bei: **
GB	<b>EU Declaration of Conformity</b> Translation of the original Declaration of Conformity		The object of the declaration described here fulfils the regulations of the directive 2011/65/EU of the European Parliament and Council from 8th June 2011, on the restriction of the use of certain hazardous substances in electrical and electronic equipment. *
	We declare under our sole responsibility that the product described here complies with the applicable directives and standards.		Technical documentation available at: **
FR	<b>Déclaration UE de conformité</b> Traduction de la déclaration de conformité originale		L'appareil décrit ci-dessus dans la déclaration est conforme aux réglementations de la directive 2011/65/UE du Parlement Européen et du Conseil du 8 juin 2011 visant à limiter l'utilisation de substances dangereuses dans la fabrication des appareils électriques et électroniques. * Dossier technique auprès de: **
	Nous déclarons, sous notre propre responsabilité, que le produit décrit ici est conforme aux directives et normes en vigueur.		
IT	<b>Dichiarazione di conformità UE</b> Traduzione della dichiarazione di conformità originale		L'oggetto della dichiarazione, qui descritto, soddisfa le disposizioni della Direttiva 2011/65/UE del Parlamento Europeo e del Consiglio dell'8 giugno 2011, sulla restrizione nell'utilizzo di determinate sostanze pericolose negli apparecchi elettrici ed elettronici. *
	Dichiariamo sotto la nostra esclusiva responsabilità che il prodotto qui descritto è conforme alle direttive e alle norme vigenti.		Documentazione tecnica disponibile presso: **
NL	<b>EU-conformiteitsverklaring</b> Vertaling van de originele conformiteitsverklaring		Het hier beschreven onderwerp van deze verklaring voldoet aan de voorschriften van richtlijn 2011/65/EU van het Europees Parlement en de Raad van 8 juni 2011 omtrent de beperking van het gebruik van bepaalde gevaarlijke stoffen in elektrische en elektronische apparaten. *
	Wij verklaren onder eigen verantwoordelijkheid dat het hier beschreven product voldoet aan de geldende richtlijnen en normen.		Technische documentatie verkrijgbaar bij: **
ES	<b>Declaración de conformidad UE</b> Traducción de la Declaración de conformidad original		El objeto de la declaración aquí descrito cumple las disposiciones de la Directiva 2011/65/UE del Parlamento Europeo y el Consejo del 8 de junio de 2011 sobre restricciones a la utilización de determinadas sustancias peligrosas en aparatos eléctricos y electrónicos. *
	Declaramos, bajo nuestra exclusiva responsabilidad, que el producto aquí descrito cumple las directivas y normas aplicables.		Documentación técnica disponible en: **
PT	<b>Declaração de conformidade UE</b> Tradução da declaração de conformidade original		O objeto da declaração aqui descrito cumpre com as normas da Diretiva 2011/65/UE do Parlamento Europeu e do Conselho de 8 de junho de 2011 relativamente à restrição da utilização de determinadas substâncias perigosas em equipamentos elétricos e eletrónicos. *
	Declaramos, à nossa exclusiva responsabilidade, que o produto aqui descrito está em conformidade com as diretivas e normas aplicáveis.		Documentos técnicos disponíveis junto de: **
CZ	<b>EU prohlášení o shodě</b> Překlad originálního prohlášení o shodě		Zde popsaný předmět prohlášení splňuje předpisy směrnice 2011/65/EU Evropského parlamentu a Rady ze dne 8. června 2011 pro omezení používání určitých nebezpečných látek v elektrických a elektronických zařízeních. *
	Prohlašujeme na svou výlučnou odpovědnost, že zde popsaný výrobek odpovídá platným směrnicím a normám.		Technické podklady k dispozici u: **
SK	<b>EU vyhlásenie o zhode</b> Preklad originálneho vyhlásenia o zhode		Tu opísaný predmet vyhlásenia je v súlade s predpismi smernice Európskeho parlamentu a Rady 2011/65/EU z 8. júna 2011 o obmedzení používania určitých nebezpečných látok v elektrických a elektronických zariadeniach. *
	Na vlastnú zodpovednosť vyhlasujeme, že tu popísaný výrobok je v súlade s platnými směrnicami a normami.		Technické podklady sú k dispozícii na: **
HU	<b>EU megfeleléségi nyilatkozat</b> Az eredeti megfeleléségi nyilatkozat fordítása		A nyilatkozat itt megnevezett tárgya teljesíti az Európai Parlament és Tanács 2011. június 8-i, egyes veszélyes anyagok elektromos és elektronikus berendezésekben való alkalmazásának korlátozásáról szóló 2011/65/EU irányelvének előírásait. *
	Saját kizárólagos felelősségünkre kijelentjük, hogy az itt ismertetett termék megfelel az érvényes irányelveknek és szabványoknak.		A műszaki dokumentáció elérhető: **
	Cikkszám ***	<b>Termék megnevezése: Airless festékszóró rendszer PTSA350 IX-APS-305</b>	Márka ****

PL	<b>Deklaracja zgodności UE</b> Tłumaczenie oryginalnej deklaracji zgodności		Wymieniony powyżej przedmiot niniejszej deklaracji jest zgodny z wymogami dyrektywy 2011/65/UE Parlamentu Europejskiego i Rady z 8 czerwca 2011 r. w sprawie ograniczenia stosowania niektórych niebezpiecznych substancji w sprzęcie elektrycznym i elektronicznym. *
	Oświadczamy na własną odpowiedzialność, że opisany tutaj produkt jest zgodny z obowiązującymi dyrektywami i normami.		Dokumentacja techniczna dostępna na stronie: **
	Numer artykułu ***	<b>Nazwa artykułu: Bezpowietrzny system natrysku farby PTSA350 IX-APS-305</b>	Marka ****
HR	<b>EU izjava o skladnosti</b> Prijevod originalne izjave o skladnosti		Ovdje opisani predmet Izjave ispunjava propise Direktive 2011/65/EU Evropskog parlamenta i Vijeća od 8. lipnja 2011. o ograničenju uporabe određenih opasnih tvari u električnoj i elektroničkoj opremi. *
	Na svoju odgovornost izjavljujemo da je ovdje opisan proizvod usklađen s važećim direktivama i normama.		Tehnička dokumentacija dostupna je na: **
	Broj artikla***	<b>Naziv artikla: Bezračni sustav prskanja boje PTSA350 IX-APS-305</b>	Marka****
SI	<b>EU izjava o skladnosti</b> Prevod originalne izjave o skladnosti		Tukaj opisani predmet izjave izpolnjuje predpise Direktive 2011/65/EU Evropskega parlamenta in Sveta z dne 8. junij 2011 za omejevanje uporabe določenih nevarnih snovi v električnih in elektronskih napravah. *
	S polno odgovornostjo izjavljamo, da je tukaj opisani izdelek v skladu z veljavnimi smernicami in standardi.		Tehnični dokumenti so na voljo pri: **
	Številka izdelka ***	<b>Opis izdelka: Brezračni sistem za pršenje barve PTSA350 IX-APS-305</b>	Znamka ****
EE	<b>EL vastavusdeklaratsioon</b> Vastavusdeklaratsiooni originaali tõlge		Deklaratsiooni objektiks oleb siin kirjeldatud ese vastab Euroopa Parlamendi ja nõukogu direktiivile 2011/65/EU kuupäevaga 8. juuni 2011 teatud ohtlike ainete kasutamispirangu kohta elektri- ja elektroonikaseadmetes. *
	Me deklareerime ainuiskuliselt vastutades, et siin kirjeldatud toode ühtib esitatud direktiivide ja normidega.		Tehnilised dokumendid on saadaval: **
	Artiklinumber ***	<b>Art nimetus:</b>	Kaubamärk ****
LT	<b>EB atitikties deklaracija</b> Atitikties deklaracijos originalo vertimas		Čia aprašytas deklaracijos objektas atitinka 2011 m. birželio 8 d. Europos Parlamento ir Tarybos direktyvos 2011/65/ES dėl tam tikrų pavojingų medžiagų naudojimo elektros ir elektroninėje įrangoje apribojimo reikalavimus. *
	Prisiimdami išskirtinę atsakomybę deklaruojame, kad čia aprašytas gaminytis atitinka galiojančias direktyvas ir standartus.		Techinius dokumentus galima gauti iš: **
	Gaminio numeris ***	<b>Gaminio pavadinimas:</b>	Prekės ženklas ****
LV	<b>ES atbilstības deklarācija</b> Orīginālās atbilstības deklarācijas tulkojums		Šeit aprakstītais deklarācijas priekšmets atbilst Eiropas Parlamenta un Eiropas Padomes 2011. gada 8. jūnija Direktīvas 2011/65/ES noteikumiem par noteiktu bīstamo vielu izmantošanas ierobežošanu elektriskajās un elektroniskajās ierīcēs. *
	Mēs, uzņemoties pilnu atbildību, paziņojam, ka šeit aprakstītais ražojums atbilst spēkā esošajām direktīvām un standartiem.		Tehnisķā lieta ir pieejama pie: **
	Preces numurs ***	<b>Preces apzīmējums:</b>	Prečzīme ****
SE	<b>EU-försäkran om överensstämmelse</b> Översättning från försäkran om överensstämmelse i original		Föremålet för försäkran som beskrivs här överensstämmer med bestämmelserna i Europaparlamentets och rådets direktiv 2011/65/EU av den 8 juni 2011 om begränsning av användningen av vissa farliga ämnen i elektriska och elektroniska produkter. *
	Vi förklarar under eget ansvar att produkten som beskrivs här överensstämmer med gällande riktlinjer och standarder.		Teknisk dokumentation tillgänglig hos: **
	Artikelnummer ***	<b>Artikeltitling:</b>	Märke ****
FI	<b>EU-vaatimustenmukaisuusvakuutus</b> Alkuperäisen vaatimustenmukaisuusvakuutuksen käännös		Tässä kuvattu vakuutuksen kohde täyttää tiettyjen vaarallisten aineiden käytön rajoittamisesta sähkö- ja elektroniikkalaitteissa 8. kesäkuuta 2011 annetun Euroopan parlamentin ja neuvoston direktiivin 2011/65/EU määräykset. *
	Vakuutamme omalla vastuullamme, että tässä kuvattu tuote täyttää voimassa olevien direktiivien ja standardien määräykset.		Tekniset asiakirjat saatavana: **
	Tuotenumro ***	<b>Tuotenumike:</b>	Merkki ****
DK	<b>EU-overensstemmelseserklæring</b> Oversættelse af den originale overensstemmelseserklæring		Genstanden for den her beskrevne erklæring overholder bestemmelserne i Europa-Parlamentets og Rådets direktiv 2011/65/EU af 8. juni 2011 vedr. begrænsning af brugen af visse farlige stoffer i elektrisk og elektronisk udstyr. *
	Vi erklærer under eget ansvar, at det her beskrevne produkt overholder de gældende direktiver og standarder.		Tekniske dokumenter findes på: **
	Artikelnummer ***	<b>Art.-betegnelse:</b>	Mærke ****
NO	<b>EU-samsvarserklæring</b> Oversettelse av den opprinnelige samsvarserklæringen		Gjenstand for erklæringen beskrevet her oppfyller forskriftene til direktiv 2011/65/EU fra Europa-Parlamentet og Rådet av 8. juni 2011 om begrensnng av bruken av bestemte farlige stoffer i elektronikk og elektronisk utstyr. *
	Vi erklærer med eneansvar at produktet som er beskrevet her er i samsvar med gjeldende direktiver og standarder.		Tekniske dokumenter tilgjengelig hos: **
	Artikkelnummer ***	<b>Art.betegnelse:</b>	Merke ****

BG	<b>ЕС Декларация за съответствие</b> Превод на оригиналната декларация на съответствие		Описаният предмет в декларацията отговаря на разпоредбите на Директива 2011/65/EC на Европейския парламент и на Съвета от 8 юни 2011 г. относно ограничението на употребата на определени опасни вещества в електрическото и електронното оборудване. *
	Ние декларираме на своя отговорност, че описаният тук продукт отговаря на приложимите директиви и стандарти.		Техническата документация се предоставя от: **
Каталожен номер ***		<b>Обозначение на артикула:</b>	Марка ****
GR	<b>Δήλωση συμμόρφωσης ΕΕ</b> Μετάφραση από το πρωτότυπο της δήλωσης συμμόρφωσης		Το αντικείμενο της παρούσας δήλωσης, το οποίο περιγράφεται εδώ, εκπληρώνει τις διατάξεις της Οδηγίας 2011/65/ΕΕ του Ευρωπαϊκού Κοινοβουλίου και του Συμβουλίου της 8ης Ιουνίου 2011 σχετικά με τον περιορισμό της χρήσης ορισμένων επικινδύνων ουσιών σε ηλεκτρικά και ηλεκτρονικά εξοπλισμό. *
	Δηλώνουμε με αποκλειστική μας ευθύνη ότι το προϊόν που περιγράφεται στο παρόν βρίσκεται σε συμμόρφωση με τις ισχύουσες Οδηγίες και Πρότυπα.		Ο τεχνικός φάκελος είναι διαθέσιμος στη θέση: **
Αριθμός είδους ***		<b>Όνομασία προϊόντος:</b>	Μάρκα ****
RO	<b>Declarație de conformitate UE</b> Traducere a declarației de conformitate originale		Obiectul declarației descris aici îndeplinește prescripțiile directivei 2011/65/UE a Parlamentului European și a Consiliului din 8 Iunie 2011 asupra limitării utilizării anumitor substanțe periculoase în aparatele electrice și electronice. *
	Declaram pe proprie răspundere că produsul descris aici coincide cu directivele și normele în vigoare.		Documentație tehnică disponibilă la: **
Număr articol ***		<b>Denumirea articolului:</b>	Marca ****
RS	<b>EU izjava o usaglašenosti</b> Prevod originalne izjave o usklađenosti		Ovde opisani predmet ove izjave ispunjava odredbe Direktive 2011/65/EU Evropskog parlamenta i Saveta od 8. juna 2011. godine o ograničenju upotrebe određenih opasnih materija u električnoj i elektronskoj opremi. *
	Izjavljujemo na našu isključivu odgovornost da je ovde opisani proizvod usklađen sa primenljivim smernicama i standardima.		Tehnička dokumentacija dostupna kod: **
Broj artikla ***		<b>Oznaka proizvoda:</b>	Brend ****
TR	<b>AB uygunluk beyanı</b> Orijinal uygunluk beyanının çevirisi		İşbu uygunluk beyanının düzenlendiği burada adı geçen ürün, Avrupa Parlamentosu'nun ve 8 Haziran 2011 tarihli Konsey'in elektrik ve elektronik cihazlarda belirli tehlikeli maddelerin sınırlandırılmasına ilişkin 2011/65/AT sayılı direktifini yerine getirmektedir. *
	Burada açıklanan ürünün geçerli yönetmeliklere ve standartlara uygun olduğunu tamamen kendi sorumluluğumuz altında beyan ediyoruz.		Teknik belgeler şurada mevcuttur: **
Ürün numarası ***		<b>Ürün Tanım:</b>	Marka ****
***		<b>5906002901 / 59060029969 / 58060019953 / 5906002917 / 3906001987</b>	**** <b>SCHEPPACH, IXES</b>

** : Georg Kohler Günzburger Str. 69 D-89335 Ichenhausen   i.V. Andreas Pöcher / Head of Project Management   i.V. Simon Schunk / Division Manager Product Center  Ichenhausen, 27.11.2025	<input checked="" type="checkbox"/> 2011/65/EU* <input checked="" type="checkbox"/> 2014/30/EU <input type="checkbox"/> 2014/29/EU <input type="checkbox"/> 2014/35/EU <input type="checkbox"/> 2004/22/EG <input type="checkbox"/> 2014/68/EU <input type="checkbox"/> 89/686/EWG_96/58/EG <input type="checkbox"/> 90/396/EWG <input type="checkbox"/> 2023/826/EU	<input checked="" type="checkbox"/> 2006/42/EG <input type="checkbox"/> Annex IV  <b>Notified Body:</b>  <b>Notified Body No.:</b>  <b>Certificate No.:</b>	<input type="checkbox"/> 2000/14/EG_2005/88/EG Noise: measured $L_{WA}$ = guaranteed $L_{WA}$ =  <input type="checkbox"/> Annex V <input type="checkbox"/> Annex VI  <b>Notified Body:</b>  <b>Notified Body No.:</b>	
	<input type="checkbox"/> 2016/1628/EU	<b>Emission No.:</b>		
	<b>EN 12621-2006+A1; EN 60204-1:2018; EN IEC 55014-1:2021;  EN IEC 55014-2:2021; EN IEC 61000-3-2:2019+A1; EN 61000-3-3:2013+A1+A2</b>			

**Garantie DE**

Offensichtliche Mängel sind innerhalb von 8 Tagen nach Erhalt der Ware anzuzeigen, andernfalls verliert der Käufer sämtliche Ansprüche wegen solcher Mängel. Wir leisten Garantie für unsere Maschinen bei richtiger Behandlung auf die Dauer der gesetzlichen Gewährleistungsfrist ab Übergabe in der Weise, dass wir jedes Maschinenteil, das innerhalb dieser Zeit nachweisbar in Folge Material- oder Fertigungsfehler unbrauchbar werden sollte, kostenlos ersetzen. Für Teile, die wir nicht selbst herstellen, leisten wir nur insoweit Gewähr, als uns Gewährleistungsansprüche gegen die Vorlieferanten zustehen. Die Kosten für das Einsetzen der neuen Teile trägt der Käufer. Wandlungs- und Minderungsansprüche und sonstige Schadensersatzansprüche sind ausgeschlossen.

**Warranty GB**

Apparent defects must be notified within 8 days from the receipt of the goods. Otherwise, the buyer's rights of claim due to such defects are invalidated. We guarantee for our machines in case of proper treatment for the time of the statutory warranty period from delivery in such a way that we replace any machine part free of charge which provably becomes unusable due to faulty material or defects of fabrication within such period of time. With respect to parts not manufactured by us we only warrant insofar as we are entitled to warranty claims against the upstream suppliers. The costs for the installation of the new parts shall be borne by the buyer. The cancellation of sale or the reduction of purchase price as well as any other claims for damages shall be excluded.

**Záruka CZ**

Viditelné vady jsou poukazatelné během 8 dní od obdržení zboží, jinak ztrácí zákazník všechny nároky týkající se takového vad. Poskytujeme záruku na naše stroje, s kterými je správně zacházeno, na dobu zákonně záruční lhůty začínající od doručení tak, že bezplatně vyměníme každou část stroje, která se během této doby může stát prokazatelně nepoužitelnou následkem materiálové či výrobní vady. Na díly, které sami neopravujeme, poskytujeme záruku pouze v rozsahu, v němž nám přísluší nárok na záruční plnění vůči subdodavatelé. Náklady na instalaci nového dílu nese zákazník. Nárok na výměnu zboží, na slevu a jiné nároky na odškodnění jsou vyloučené.

**Záruka SK**

Zrejme vady musia byť predstavené v priebehu 8 dní po obdržaní tovaru, ináč zákazník stratí všetky nároky týkajúce sa takejto vady. Ponúkame záruku na naše aparáty, ktoré sú správne používané počas zákonného termínu záruky tak, že bezplatne vymeníme každú časť aparátu, ktorá sa v priebehu tohto času môže stať dokázateľne nefunkčnou dôsledkom materiálnej či výrobnjej vady. Na časti ktoré sami nevyrábame, poskytujeme záruku iba v rozsahu, v ktorom nám prísluší nárok na záručné plnenie k subdodávateľovi. Za trovy týkajúce sa inštalácie novej súčiastky je zodpovedný zákazník. Nárok na výmenu tovaru, na zľavu a iné nároky na nahradenie škody sú vylúčené.

**Szavatosság HU**

A nyilvánvaló hibákat ki kell jelenteni számított 8 napon belül az áruk, különben a vevő elveszti minden igényt az ilyen hibák. Kínálunk garanciát a gépeinket a megfelelő kezelés időtartamának hallgatóságos garancia a szállítás időpontját oly módon, hogy cserélje ki minden egyes részre ezen idő alatt észlelhető a sorban anyag-vagy gyártási legyen hibával, ingeny. Az alkatrészeket, hogy nem termel magunkat, hogy csak olyan garanciát, hiszen jogosultak jótállási igények beszállítókkal szemben. A költségek beillesztése az új részek a vevőnek. Átalakítása és csökkentése követelések és egyéb kártérítési igények ki vannak zárva.

**Gwarancja PL**

Wszelkie uszkodzenia muszą być zgłaszane w przeciagu 8 dni od daty otrzymania towaru, w przeciwnym wypadku, prawo do reklamacji wygasa. Gwarantujemy, że w czasie trwania gwarancji wymienimy wszelkie części maszyny, które okazały się niesprawne na skutek wad materiału z jakiego zostały wykonane lub błędów w produkcji bez dodatkowych opłat pod warunkiem, że maszyna będzie obsługiwana zgodnie z zaleceniami. W odniesieniu do części nie produkowanych przez nas, gwarancja obowiązuje tylko w przypadku naszych dostawców. Koszty instalacji nowych części są ponoszone przez klienta. Odszkodowania wynikłe z uszkodzeń maszyny oraz redukcje ceny zakupu maszyny w ramach reklamacji nie będą rozpatrywane.

**Garancija HR**

Vidljive štete se moraju prijaviti u roku od 8 dana od primitka robe U suprotnom slučaju kupac gubi pravo na reklamaciju. Mi jamčimo za naše strojeve u slučaju ispravnog postupanja tijekom perioda zakonskog jamstva tako što zamjenjujemo besplatno bilo koji dio stroja koji dokazano postane neupotrebljiv uslijed neispravnog materijala ili grešaka u proizvodnji u tom vremenskom periodu Za dijelove koje mi nismo proizveli jamčimo samo ukoliko imamo pravo na reklamaciju prema dobavljačima Troškove za ugradnju novih dijelova snosi kupac Molbe za smanjenjem cijene kao i sve druge reklamacije zbog šteta su isključene.

**Garancija SI**

Očitne pomanjkljivosti je potrebno naznaniti 8 dni po prejemu blaga, v nasprotnem primeru izgubi kupec vse pravice do garancije zaradi takšnih pomanjkljivosti. Za naše naprave dajemo garancijo ob pravilni uporabi za čas zakonsko določenega roka garancije od prodaje in sicer na takšen način, da vsak del naprave brezplačno nadomestimo, za katerega bi se v tem roku izkazalo, da je zaradi slabega materiala ali slabe izdelave neuporaben. Za dele, ki jih sami ne izdelujemo, jamčimo samo toliko, kolikor zahteva garancija drugih podjetij. Stroški za vstavljanje novih delov nosi kupec. Zahteve za spreminjanje in zmanjšanje ter ostale zahteve za nadomestilo škode so izključene.